

**GEORG  
BECHTER  
LICHT**

Architektur ist das Resultat guter Fügung.

**Wo Licht und Material nahtlos  
ineinanderfließen, wird unser  
Wirken greifbar. Design braucht  
keinen Rahmen – Revolution?  
Nein, Architektur ist das Resultat  
guter Fügung!**

Pausenlos  
Rahmenlos  
Kompromisslos  
Grenzenlos  
Endlos  
Sorglos

---

# Pausenlos

Restless

GEORG BECHTER geht es ums Erfinden,  
Grenzen auszuloten und zu überschreiten.  
So wird jede Entdeckung zur Chance,  
dem Komplexen Form zu verleihen hin  
zum Schönen und Einfachen.

---

"Konzepte sind unsere  
Stärke, Details unsere  
Leidenschaft."

Georg Bechter  
Architekt und Geschäftsführer



# Rahmenlos

Frameless

Wenn Gestalt und Funktion nahtlos  
ineinandergreifen, können Werke von  
höchster Qualität entstehen.  
Architektur ist das Resultat guter Fügung.

---

Mehr zum BALDA 28 auf Seite 54.

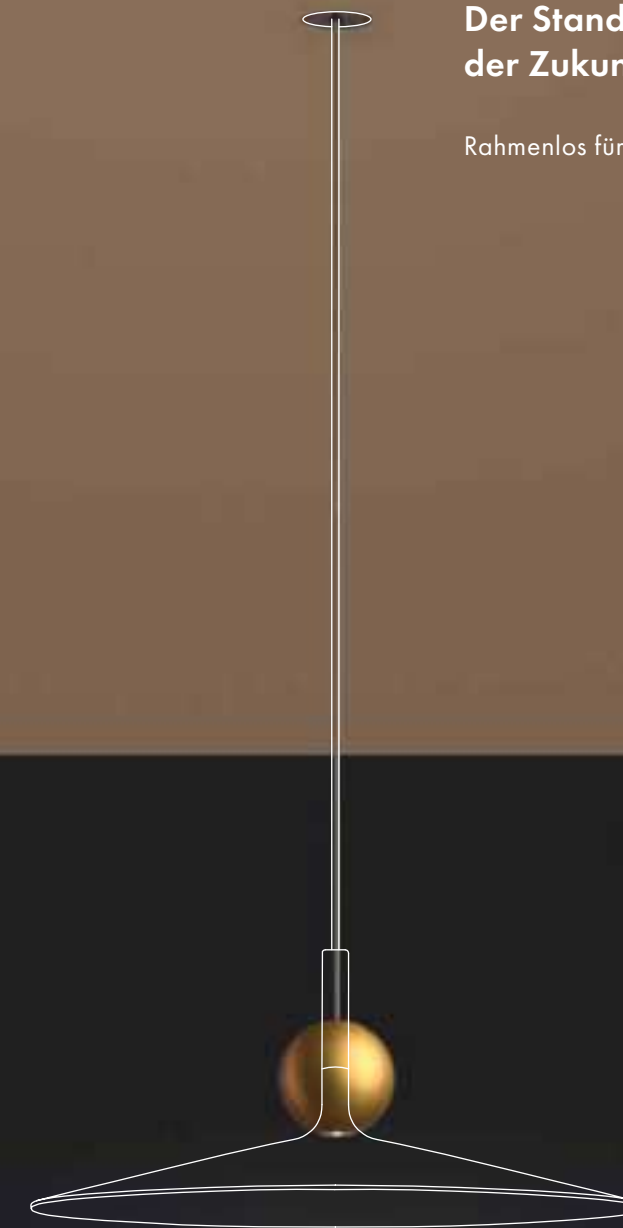

**Der Standard  
der Zukunft**

Rahmenlos für alle Leuchten.

# Kompromisslos

Uncompromising

In unserem Anspruch liegt die Lösung.  
Inspiriert vom Handwerk schaffen wir innovative  
Ästhetik. Unser Credo: die Grenzen des  
technisch Machbaren täglich hinterfragen.

Mehr zum WALL 28 auf Seite 38.



## Du siehst:

Licht für die Wand.

## Was du nicht siehst:

644 Mikrofacetten, jede einzeln  
von Bartenbach für eine vollflächige  
Wandausleuchtung ausgerichtet.



# Grenzenlos

Unlimited

Mehr Erweiterbarkeit.  
Mehr Innovation.  
Mehr Stimmung.  
Siehe all die Neuheiten:

DIM TO WARM, mehr auf Seite 32.  
LINSE 20°, mehr auf Seite 34.  
WALL 28, mehr auf Seite 38.

NEUHEITEN

## WALL 28

Licht für die Wand.



## DIM TO WARM

Nahtloser Übergang von hell zu stimmungsvollem Kerzenschein.



## LINSE 20°

Licht zur Inszenierung und Fokussierung.



# Endlos

Endless

Wir wollen Limits sprengen.  
12.226 Kombinationsmöglichkeiten sind nur der  
Anfang. Wir glauben auch an zweite Chancen.  
Darum schenken wir Leuchten des SYSTEM  
DOT 28 ein zweites Leben.

Mehr zu unserem Nachhaltigkeitsversprechen ab Seite 58.

Alle hier sichtbaren Drehteile werden regional gefertigt.  
85% unserer Wertschöpfung entstehen im Bregenzerwald.



# Sorglos

Carefree

Das Denken in Bauteilen ermöglicht uns, integrative Wege zu gehen. Der DOT SLIM ist mit seiner minimalen Einbautiefe ein Sorglos-Powerpaket und allen (un)möglichen Voraussetzungen gewachsen.

Mehr zum DOT SLIM auf Seite 100.





# Wir führen dich hinters Licht.

Let us lead you behind the light.

Willkommen in der Welt  
von GEORG BECHTER LICHT.

## Unser Tun

Nachhaltigkeitsversprechen	58
Interview mit Team 7	64
Das sind Wir	148
GEORG BECHTER LICHT in Zahlen	150

## Neuheiten

Dim to Warm	32
Linse 20°	34
Wall 28	38

## Anwendung

System Dot 28	152
Lichtmodule	190

## Rahmenlos

System Dot 28	18
Leuchten	22
Baldachin	54
Einbaumodule	70
Dot Slim	100
Dot Line	114

## Fließend

Lichtmodule	120
Verve Air	134
Raumformen	140

## Spezifikationen

Dot Slim	204
Dot Line	206
System Dot 28	207



Siehst du  
die Schönheit?

# Rahmenlos



Die Zukunft  
ist rahmenlos!



# Einbaumodul + Leuchte = System Dot 28

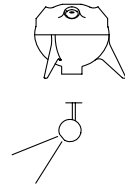

**Viele plastische Formen und Einbauarten.**  
Wide range of forms and mounting options.

**Gips** plasterboard  
**Beton** concrete  
**Putz** render  
**Holz** wood

**Sekundenschneller Ein- und Ausbau.**  
Super quick mounting and dismounting.

**System mit Variantenvielfalt.**  
Very adaptable system.

**Brillantes Licht auf 28 mm.**  
Best light from only 28 mm.

**Flächenbündig und rahmenlos.**  
Flush and frameless.



## Ein System. 12.226 Möglichkeiten.

**LICHT AUF DEN PUNKT GEBRACHT.**

**SYSTEM DOT 28 ist ein allumfassendes System: Es integriert Licht flächenbündig und rahmenlos in jedes Deckenmaterial. Mit 12.226 Kombinationsmöglichkeiten ist es das umfassendste System seiner Art. Dazu kommen Einfachheit, Brillanz, Schönheit, Feinheit und Maßstäblichkeit.**

**ONE SYSTEM. ENDLESS POSSIBILITIES. SPOT-ON LIGHTING.**  
SYSTEM DOT 28 is an all-encompassing system: It integrates small luminaires flush and frameless into any kind of ceiling material. With 12.226 possible combinations, it is the most comprehensive system of its kind. Along with simplicity, brilliance, beauty, delicacy and scale.

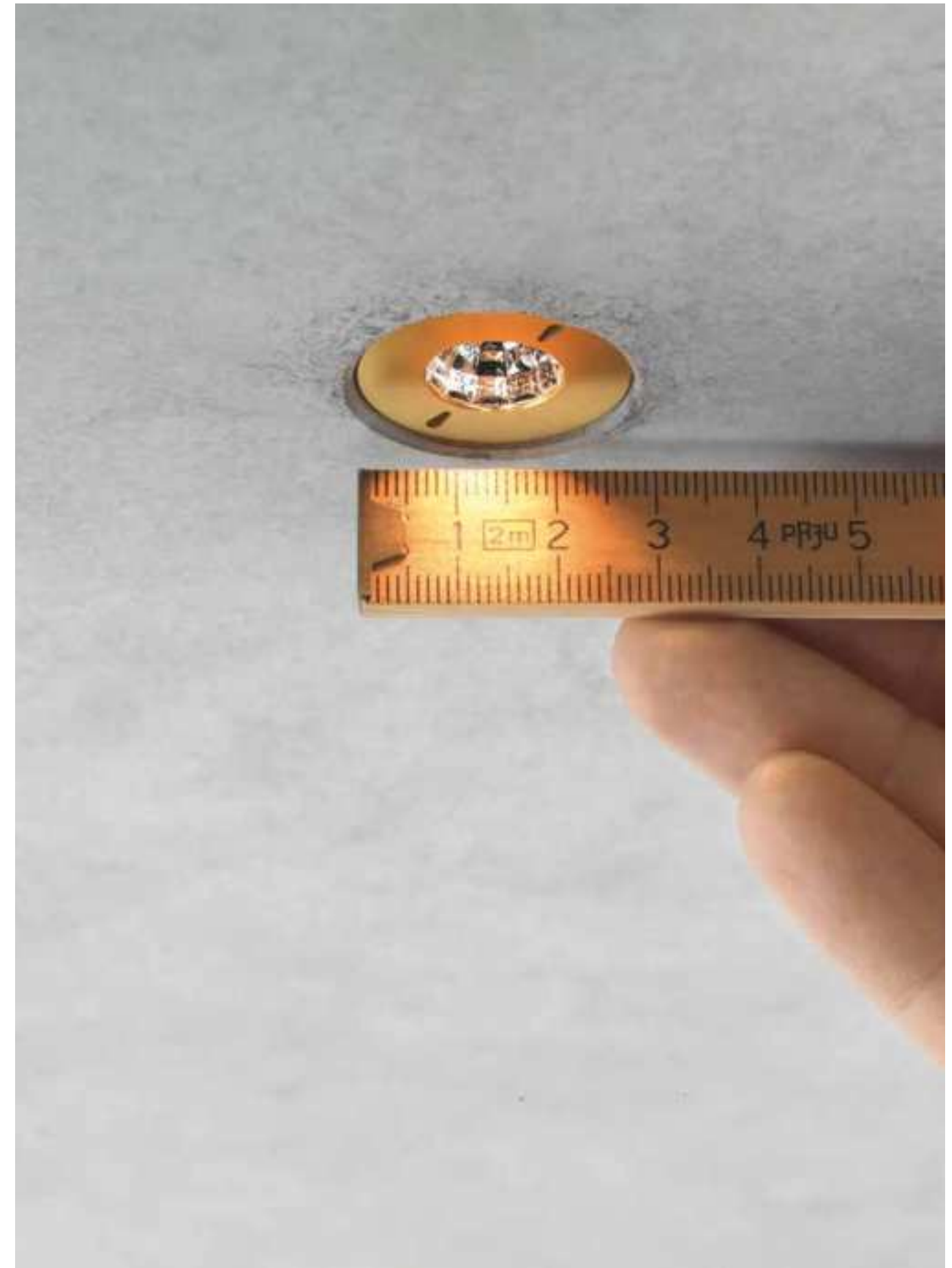





**Dot 28. Wall 28. Sfere 28. Orb 28.  
Cera 28. Cono 28. Mol 28.**

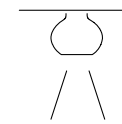
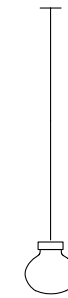
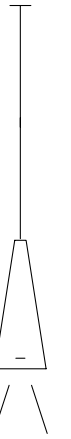
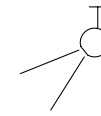
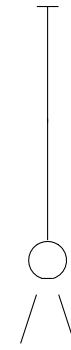

# Leuchten

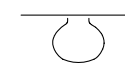

# Dot 28

## RAHMENLOS INTEGRIERT.

Der flächenbündig in die Oberfläche integrierte Lichtpunkt ist kaum wahrnehmbar. Und doch wird der Raum brillant erhellt. Hochwertige Reflektoren lassen verschiedene Materialien in ihrer Tiefe wirken und ermöglichen eine dezente Klarheit. So entsteht mit dem DOT 28 eine reduzierte Licht-Lösung, die den Raum ungestört wirken lässt.

## FRAMELESS INTEGRATION.

Flush-mounted into the ceiling, this source of light is almost invisible. An abundance of light streams from a single spot. Masterfully crafted reflectors create beautiful cones of light in the room, casting dainty shadows and adding brilliance to any material. DOT 28 emanates a soft, atmospheric light. A system for simple, yet sophisticated lighting that lets a room speak for itself.



1:1  
DOT 28

1:1  
DOT 28 WET

### LINSE



Linse 20°  
1\_\_

### REFLEKTOR



35° Abstrahlwinkel  
3\_\_

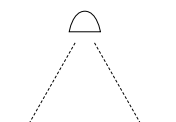

55° Abstrahlwinkel  
6\_\_

### DIM TO WARM

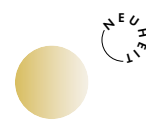

1800 – 2700K, RA 96  
\_1\_ @ 350mA

### LED



2700 K, RA 93  
\_2\_

3000 K, RA 93  
\_3\_

4000 K, RA 93  
\_4\_

ArtNr.	Leuchtenarten luminaire types	lm	mA	Watt
2781__	<b>DOT 28</b> , für flächenbündigen Einbau in SYSTEM DOT 28 aus massivem Aluminium, passive Kühlung <b>DOT 28</b> , for flush-mounting in SYSTEM DOT 28, solid aluminium, passive cooling, constant current	400	350	4
3781__	<b>DOT 28 WET</b> , IP44, für flächenbündigen Einbau in SYSTEM DOT 28, allseitig spritzwassergeschützt, aus massivem Aluminium, passive Kühlung <b>DOT 28 WET</b> , IP44, for flush-mounting in SYSTEM DOT 28, splash-proof on all sides, solid aluminium, passive cooling	370	350	4
168101	<b>Montagezange für DOT 28</b> , Einbauhilfe (Sicherungsringzange) <b>Assembly pliers for DOT 28</b> , installation aid (circlip pliers)			

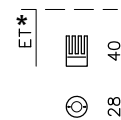

\* Siehe Einbaumodule ab Seite 70. See installation modules from page 70 onwards.  
Spezifikationen siehe Seite 208. Specifications see page 208.



### Verfügbare Farbvarianten:

Tiefschwarz, Schneesilber, Gold, Rosé, Muskatbronze, Kaschmirgold, Polarweiß  
Total black, Snow silver, Gold, Rose, Muscat bronze, Kashmir gold, Polar white



# Dot 28 Entblendung

## ENTBLENDUNGSRING

Der Entblendungsring verfeinert die ohnehin schon ausgezeichnete Lichtqualität des bewährten DOT 28 weiter und erzeugt ein angenehmes und blendfreies Licht. Bei entsprechender Planung ist diese Variante auch für Bildschirmarbeitsplätze tauglich (UGR <19). Der Entblendungsring lässt die Leuchte so weit verschwinden, dass man die Lichtquelle im Raum nicht mehr erkennt. „Wir machen sichtbar ohne sichtbar zu sein“.

## GLARE SUPPRESSION RING

The glare suppression ring refines the excellent light quality of the DOT 28 even further and creates a pleasant glare-free light. With appropriate planning, this variant is also suitable for computer workstations (UGR <19). The glare suppression ring makes the source of light disappear to the extent that you won't know where the light comes from. "We make visible without being visible".



1:1  
Entblendungsring

### Spezifikation Entblendungsring für DOT 28, DOT 28 POWER, DOT 35

Specification glare suppression ring for DOT 28, DOT 28 POWER, DOT 35

\_\_E **ENTBLENDUNGSRING**, Tiefschwarz, Aluminium eloxiert, UGR <10 bei LINSE 20°, UGR <19 bei 35°, UGR <22 bei 55° und entsprechender Bestromung, Einbautiefe ET = Moduleinbautiefe + 10 mm, nur für DOT 28, DOT 28 POWER und DOT 35, Lichtstrom verringert sich um ca. 20 %  
**GLARE SUPPRESSION RING**, total black, anodised aluminium, UGR <10 at LINSE 20°, UGR <19 at 35°, UGR <22 at 55° with corresponding power supply, Installation depth ET + 10 mm, only for DOT 28, DOT 28 POWER and DOT 35. Luminous flux diminishes by approx. 20 %.

ArtNr.	Leuchtenarten luminaire types	lm	mA	Watt
3782__E	<b>DOT 28 POWER WET</b> , IP44, für flächenbündigen Einbau in das SYSTEM DOT 28, allseitig spritzwassergeschützt, aus massivem Aluminium, passive Kühlung, Einbautiefe ET = Moduleinbautiefe + 60 mm außer bei Kapseln <b>DOT 28 POWER WET</b> , IP44, for flush-mounting in the SYSTEM DOT 28, splash-proof on all sides, solid aluminium, passive cooling, installation depth ET = module installation depth + 60 mm except for capsules	560	700	8,5

Montagezange siehe Seite 24. Assembly pliers see page 24.



Wir machen sichtbar ohne sichtbar zu sein.

# Dot 28 Power

## HOCHLEISTUNG TRIFFT INSPIRATION.

Wenn aus einem nur 28 mm kleinen Lichtpunkt über 1000 lm strömen, dann entsteht etwas sehr Inspirierendes: ein kraftvoller aber weicher Lichtkegel, der sich im Raum ausbreitet. Diese außerordentliche Lichtleistung wird einerseits über einen längeren Kühlkörper ermöglicht. Die Lichtleistung kann andererseits über eine Kühlflächenerweiterung zusätzlich erhöht werden, wodurch je nach Einbausituation eine Leistung von über 1000 lm erreicht wird.

## HIGH PERFORMANCE MEETS INSPIRATION.

When a 28 mm spot puts out more than 1000 lumen of light, a special kind of beauty unfolds: a powerful yet soft cone of light fills the room. Simply inspirational. On the other hand, the light output can be further increased by extending the cooling surface, resulting in an output of over 1000 lm depending on the installation situation.



1:1

ArtNr.	Leuchtenarten luminaire types	lm lm	mA mA	Watt watt	DM Ø
2782_---	<b>DOT 28 POWER</b> , für flächenbündigen Einbau in SYSTEM DOT 28, aus massivem Aluminium, passive Kühlung, Einbautiefe ET** = Moduleinbautiefe + 50 mm außer bei Kapseln, mit <b>KÜHLFLÄCHENERWEITERUNG*</b> in Beton ist eine Bestromung mit 1050 mA möglich: <b>DOT 28 POWER</b> , for flush-mounting in SYSTEM DOT 28, solid aluminium, passive cooling, installation depth ET** = module installation depth + 50 mm except for capsules, with <b>EXTENDED COOLING SURFACE*</b> in concrete, current supply with 1050 mA is possible:	740 1010*	700 1050*	8,5 13*	
208900	<b>KÜHLFLÄCHENERWEITERUNG</b> , für Betoneinbaukapseln mit höheren Bestromungen laut Installationshinweisen, für DOT 28 POWER <b>EXTENDED COOLING SURFACE</b> , for capsules in concrete with higher current feed, see installation instructions, for DOT 28 POWER				230

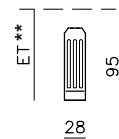

**KÜHLFLÄCHENERWEITERUNG\***

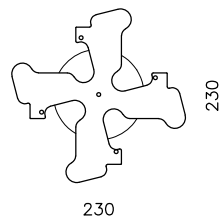

Spezifikationen siehe Seite 208. Specifications see page 208.  
Montagezange siehe Seite 24. Assembly pliers see page 24.



DOT 28 POWER mit AUSBLENDRING.



# Dot 28 Ausblendung

## AUSBLENDRING

Unsichtbarkeit in absoluter Perfektion. Die Innovation des Ausblendrings macht die Leuchte tagsüber beinahe unsichtbar und bringt am Abend einen feinen Lichtpunkt zum Vorschein. Wir lassen die Lichtquelle verschwinden um das Licht und dessen Qualität zu entfalten.

## FADE RING

Invisibility in absolute perfection. The innovation of the glare ring renders the luminaire almost invisible during the day. In the evening, an intricate speck of light appears. We reduce the source of light to the point that it seems to disappear, allowing the DOT 28 to reveal the full quality of its light upon activation.



1:1  
Ausblendring

### Spezifikation Ausblendring für DOT 28, DOT 28 POWER, DOT 35

Specification glare suppression for DOT 28, DOT 28 POWER, DOT 35

- \_\_A **AUSBLENDRING**, Polarweiss mit tiefschwarzem Kern, UGR <10 bei LINSE 20°, UGR <19 bei 35°, UGR <22 bei 55°, Einbautiefe ET = Moduleinbautiefe + 10mm, nur für DOT 28, DOT 28 POWER und DOT 35, Lichtstrom verringert sich um ca. 20%
- FADE RING**, polarwhite + total black center, UGR <10 at LENS 20°, UGR <19 at 35°, UGR <22 at 55°, Installation depth ET + 10 mm, only for DOT 28, DOT 28 Power and DOT 35. Luminous flux diminishes by approx. 20 %.

ArtNr.	Leuchtenarten luminaire types	lm	mA	Watt
3782__A	<b>DOT 28 POWER WET</b> , IP44, für flächenbündigen Einbau in das SYSTEM DOT 28, allseitig spritzwassergeschützt, aus massivem Aluminium, passive Kühlung, Einbautiefe ET = Moduleinbautiefe + 60 mm außer bei Kapseln <b>DOT 28 POWER WET</b> , IP44, for flush-mounting in the SYSTEM DOT 28, splash-proof on all sides, solid aluminium, passive cooling, installation depth ET = module installation depth + 60 mm except for capsules	560	700	8,5

Montagezange siehe Seite 24. Assembly pliers see page 24.



AUSBLENDRING: ausgeschaltet ist die Leuchte ausgeblendet.

# Dim to Warm

## SANFT FLIESSEND IN WÄRME GEHÜLLT.

Ein nahtloser Übergang von funktionalem Licht zu stimmungsvollem Kerzenschein: Perfekte Dimmkurve, hohe Brillanz und hohe Farbwiedergabe schaffen ungeahnte Atmosphären. Eine Innovation, die das SYSTEM DOT 28 und das SYSTEM DOT SLIM lichttechnisch komplettiert. All unsere dimmbaren LED-Treiber können ohne zusätzlichen Verkabelungs- und Steuerungsaufwand für diese Technologie genutzt werden. 1800 bis 2700 Kelvin.

## GENTLY FLOWING, WRAPPED IN WARMTH.

A seamless transition from functional lighting to atmospheric candlelight: perfect dimming curves, high brilliance and high colour rendering create unimagined atmospheres. An innovation that completes SYSTEM DOT 28 and SYSTEM DOT SLIM in terms of lighting technology. All our dimmable LED drivers can be used for this technology without additional cabling and control effort. 1800 to 2700 Kelvin.



2700 Kelvin ...



... bis hin zu 1800 Kelvin

**DIM TO WARM ist mit DOT 28, DOT 35, SFERE 28, ORB 28, MOL 28 und CERA-Varianten kombinierbar.**

DIM TO WARM can be combined with DOT 28, DOT 35, SFERE 28, ORB 28, MOL 28 and CERA variants.

ArtNr.	Leuchtenarten luminaire types	lm	mA	Watt
_1_	<p><b>DIM TO WARM, 1800 bis 2700 K @350 mA, nicht kombinierbar mit LINSE 20° und IP44, keine weitere Verkabelung oder Steuerungen notwendig.</b> Beachten Sie, dass durch die erhöhte Leistungsaufnahme am Treiber 299223 max. 3 Leuchten in Serie verkabelt werden können.</p> <p><b>DIM TO WARM, 1800 to 2700 K @350 mA, cannot be combined with LENS 20° and IP44, no further wiring or controls required.</b> Please note that due to the increased power consumption with driver 299223 a maximum of three lights can be wired in series.</p>	280	350	5

**Nur mit genannter Bestromung möglich.** Only possible with the indicated power supply.  
**Spezifikationen siehe Seite 208.** Specifications see page 208.

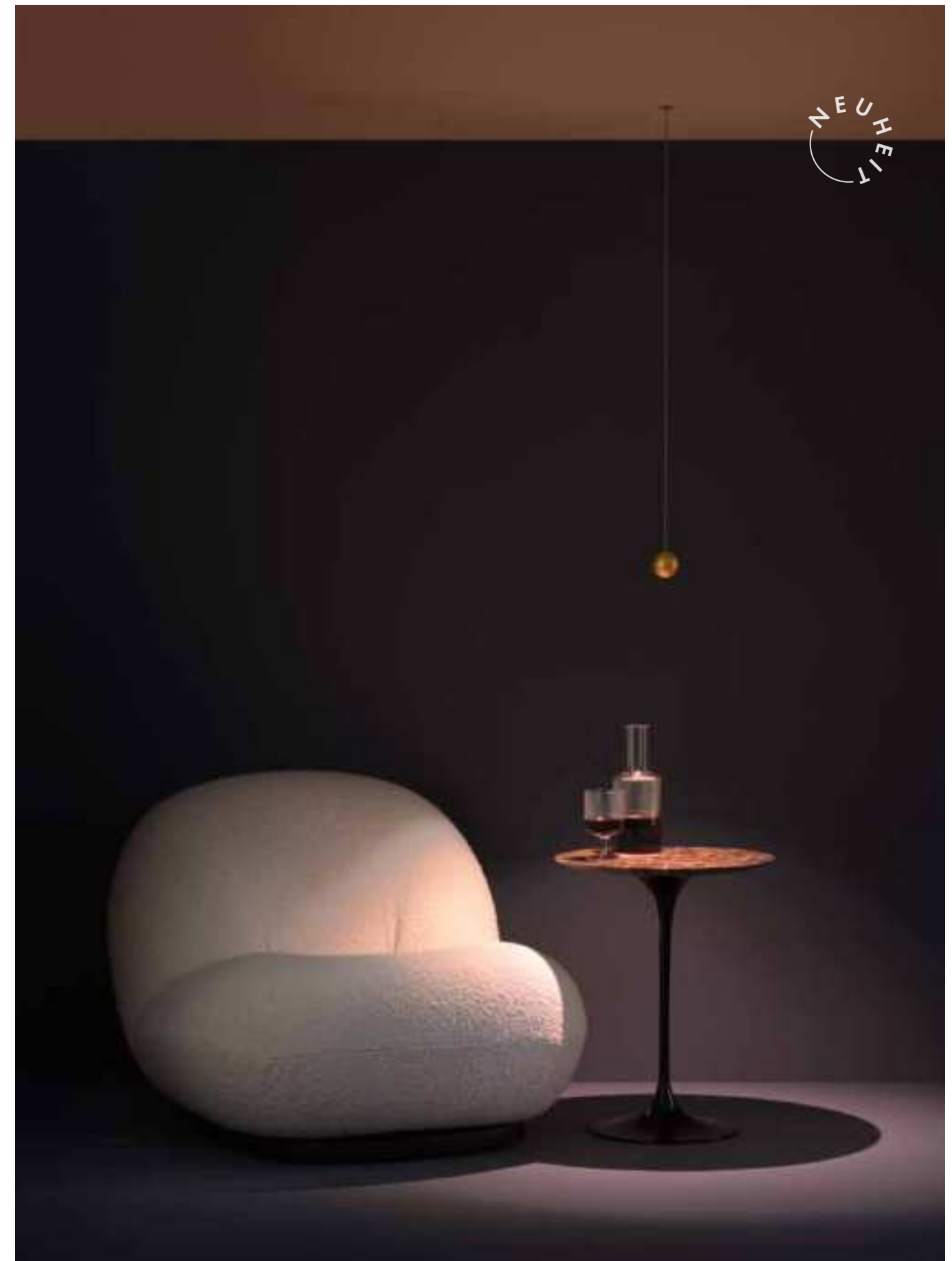

ORB 28 mit DIM TO WARM Technologie.

# Linse 20°

**EIN LICHT ZUR INSZENIERUNG UND FOKUSSIERUNG.**  
 Im kleinsten Lichtgehäuse des SYSTEM DOT 28 wird Licht gebündelt und mit maximaler Helligkeit – jedoch minimaler Streuung – in den Raum projiziert. Ein vielseitiges Instrument zur Inszenierung und Fokussierung. Mit hohen Candelawerten und kleinem Halbwertswinkel können nun konzentrierte Lichtpunkte mit schönem Cut-off gesetzt werden. Die Leuchten mit LINSE 20° enthalten eine eigene LED und sind nicht kombinierbar mit DIM TO WARM.

A LIGHT THAT SETS THE RIGHT FOCUS.  
 SYSTEM DOT 28's smallest light housing concentrates and projects light into the room with maximum brightness, but minimal scattering. A versatile instrument for staging objects and focussing light. With high candela values and a small half-value angle, focused points of light with a hard cut-off can now be produced. The luminaires with LENS 20° contain their own LED and cannot be combined with DIM TO WARM.



LINSE 20° ist mit DOT 28, DOT 35, SFERE 28, ORB 28 und MOL 28 kombinierbar.  
 LENS 20° can be combined with DOT 28, DOT 35, SFERE 28, ORB 28 and MOL 28.

ArtNr.	Leuchtenarten luminaire types	lm	mA	Watt
1__	LINSE 20°, B35 LED, fokussierte Lichtbündelung, enge, definierte Lichtverteilung mit hoher Lichtstärke, siehe EULUMDAT LENS 20°, B35 LED, focussed light bundling, narrow, defined light distribution with high light intensity, see EULUMDAT	105	350	4

Spezifikationen und Lichtverteilung siehe Seite 208. Specifications and light distribution see page 208.



Konzentriertes Licht: SFERE 28 mit der der neuen LINSE 20°.



# Sfere 28

**DREHBAR 240° / SCHWENKBAR 70°.**  
**SFERE 28 ist die minimalistische, formschöne Lösung für punktgenaue Beleuchtung. Drehbar, schwenkbar und natürlich für alle Deckenmaterialien verwendbar. Ideal um Raumsituationen zu betonen, Bilder oder Einrichtungselemente in Szene zu setzen. Nutzen Sie die Möglichkeit einer Wandmontage.**

**ROTATABLE 240° / SWIVELLING 70°.**  
**SFERE 28, the minimalistic, elegant solution for spot-on lighting. Rotatable, swivelling and, of course, compatible with all ceiling materials. Perfect for highlighting paintings, furnishings or special features of a room. Also use the option for wall mounting.**



1:1



ArtNr.	Leuchtenarten luminaire types	lm	mA	Watt
2785_---	<b>SFERE 28</b> , dreh-/schwenkbar 240°/70°, für Einbau in SYSTEM DOT 28, aus massivem Aluminium. Bei Montagehöhe unter 230 cm ist die SFERE 28 mit 250 mA zu bestromen: <b>SFERE 28</b> , rotatable/swivelling 240°/70°, installation in SYSTEM DOT 28, solid aluminium. Below a height of 230 cm max. current feed of 250 mA required.	400 300	350 250	4 3
2786_...P	<b>SFERE 28 SONDEREDITION</b> , Polarweiss RAL 9016, Bajonett und Rohr in weiß, siehe Seite 97 <b>SFERE 28 SPECIAL EDITION</b> , polar white RAL 9016, bayonet and tube in white, see page 97			
278505	<b>ERGÄNZUNGSARTIKEL ZUR WANDMONTAGE FÜR SFERE 28</b> , max. Bestromung von 250 mA unter einer Höhe von 230 cm beachten <b>BAYONET FOR WALL MOUNTING</b> , max. current feed of 250 mA below a height of 230 cm required	300	250	3

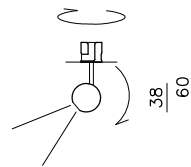

SFERE 28 mit neuer LINSE 20° und Einbaumodul DROP 28.



# Wall 28 + Wall 28 Power

## LICHT FÜR DIE WAND.

Endlich! Aus dem Unscheinbaren wird eine Wandfläche von oben bis unten mit Licht geflutet. Nach jahrelanger Entwicklung ist es uns gelungen, diese Qualität in das Produkt WALL 28 zu integrieren. Präzise Lichttechnologie von Bartenbach in einer äußerst kompakten Einheit von nur 28 mm.

## A LIGHT FOR THE WALL.

At last! From an inconspicuous source, a wall surface is flooded with light from top to bottom. After years of development, we have succeeded in integrating this quality into WALL 28. Precise lighting technology by Bartenbach in an extremely compact unit of 28 mm only.



ArtNr.	Leuchtenarten luminaire types	lm	mA	Watt
27912__	<b>WALL 28</b> , Wallwasher für flächenbündigen Einbau in SYSTEM DOT 28, aus massivem Aluminium, passive Kühlung, exakter Einbau des Einbaumodules aufgrund des Streiflichtes erforderlich! WALL 28, wallwasher for flush installation in SYSTEM DOT 28, solid aluminium, passive cooling, precise installation of the installation module required due to the grazing light!	350	350	4,5
27922__	<b>WALL 28 POWER</b> , Wallwasher für flächenbündigen Einbau in SYSTEM DOT 28, aus massivem Aluminium, passive Kühlung, Einbautiefe ET = Moduleinbautiefe + 50 mm außer bei Kapseln, exakter Einbau des Einbaumodules aufgrund des Streiflichtes erforderlich! WALL 28 POWER, wallwasher for flush installation in SYSTEM DOT 28, made of solid aluminium, passive cooling, installation depth ET = module installation depth + 50 mm except for capsules, precise installation of the installation module required due to the grazing light!	470	700	7,5



Spezifikationen siehe Seite 208. Specifications see page 208.  
Montagezange siehe Seite 24. Assembly pliers see page 24.

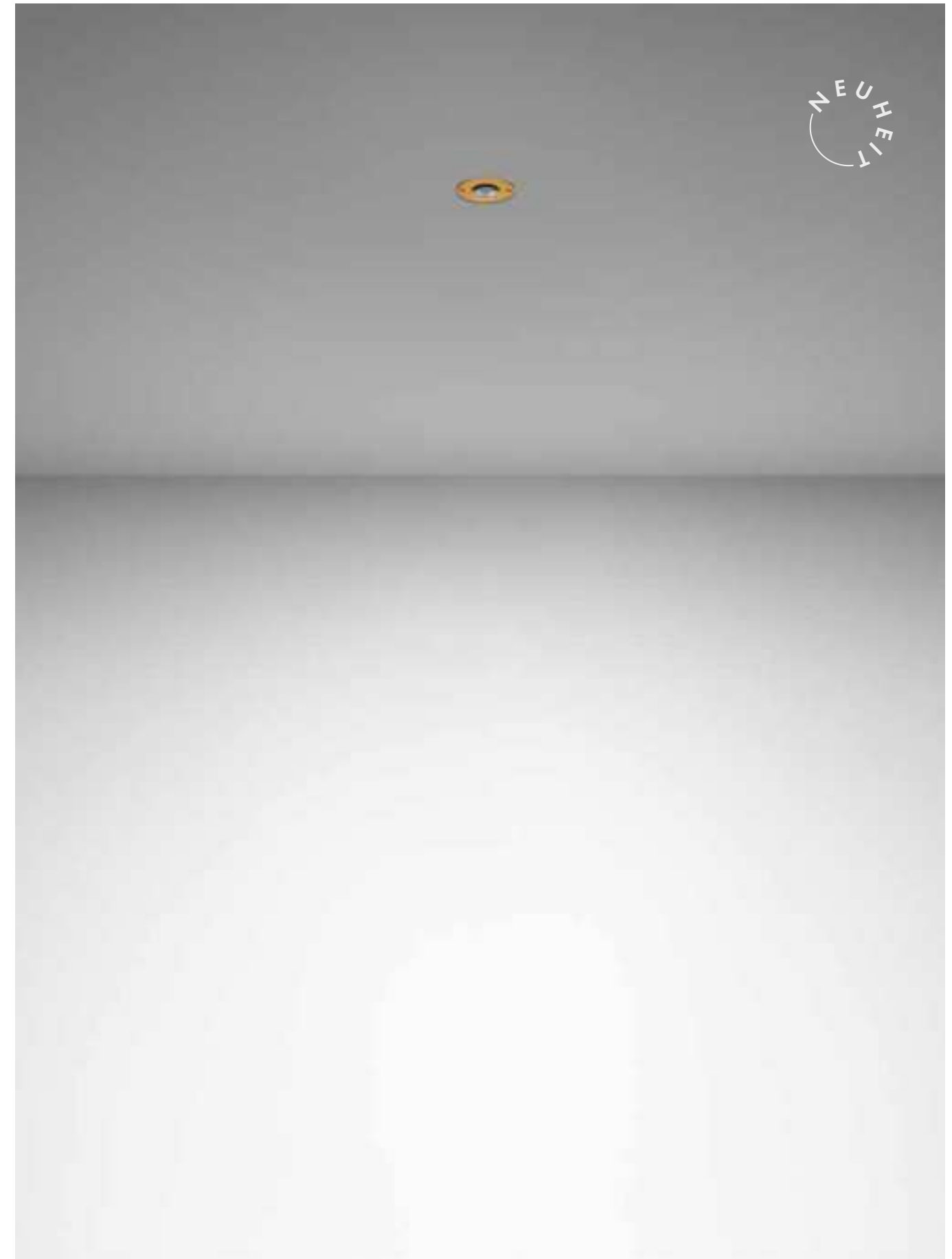

Komplette Wandaufhellung: WALL 28 in Farbe Gold.

NEUHEIT

# Orb 28



1:1

## HOCHWERTIGES MATERIAL UND BRILLANTES LICHT IN EINER FORMVOLLENDETEN KUGEL.

Eine Kugel, sagen die Physiker, sei die perfekte Form: Sie ist stabil und hat das größte Volumen mit der geringsten Oberfläche.

Eine Kugel, sagen die Gestalter, sei formschön, zeitlos. ORB 28 ist in ihrer Form eine minimalistische Kugel als Pendelleuchte.

Hochwertig gefertigt aus eloxiertem Aluminium hängt sie an einem filigranen Geflechtkabel.

## HIGH-QUALITY MATERIAL AND BRILLANT LIGHTING IN THE MOST PERFECT SHAPE.

The sphere, physicists say, is the most perfect of all shapes: robust, with the smallest surface-to-volume ratio. Designers say the sphere is elegant and timeless. ORB 28 is a minimalist spherical pendant luminaire.

Skilfully made of high-quality anodised aluminium, it hangs from a delicate braided cable.



ArtNr.	Leuchtenarten luminaire types	lm	mA	Watt
2788___	<b>ORB 28</b> , Pendelleuchte für Einbau in SYSTEM DOT 28 aus massivem Aluminium, Koaxkabel 150 cm, inkl. Bajonett-Aufhängung <b>ORB 28</b> , suspending, installation in SYSTEM DOT 28 solid aluminium, cable length: 150 cm/4.9 ft, incl. bayonet mounting	400	350	4
168810	<b>ÜBERLÄNGE für ORB 28 und MOL 28</b> Koax-Geflechtkabel bis zu 4 m gesamt. Gesamtlänge bei Bestellung angeben! <b>OVERLENGTH for ORB 28 und MOL 28</b> coaxial braid cable, up to 4 m overall. State overall length when ordering!			

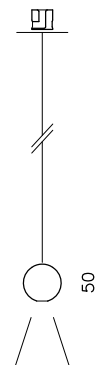

ORB 28 in Farbe Kaschmirgold.

# Mol 28

EIN NEUES FAMILIENMITGLIED IM AUFTRAG VON SCHÖNHEIT UND BRILLANZ.

Die Stärke dieser Leuchte besteht in ihrer Form, die es vermag, Raum mitzugestalten. Sie setzt elegante Akzente, besticht mit weichen Wellen und dem gefrästen Aluminiumkörper, der in allen Farben des SYSTEM DOT 28 erhältlich ist. An ihrer Unterseite bildet die MOL 28 einen kleinen Leuchtschirm, mit dem sie sanft auf die Gesamtstimmung eines Raumes wirkt. Sie fließt in den Raum. Sie besticht mit ihrer Zärtlichkeit.

A NEW FAMILY MEMBER IN THE NAME OF BEAUTY AND BRILLIANCE. The strength of this luminaire is in its form, a shape that is capable of co-designing a room. The MOL 28 accentuates with elegance and impresses with soft curves. Its precision machined aluminium body is available in all colours of the SYSTEM DOT 28. On its underside, it forms a small lightshade with which it gently influences the atmosphere of any room. The MOL 28 flows into the room and captivates with its silkiness.



1:1



ArtNr.	Leuchtenarten luminaire types	lm	mA	Watt
2789_---	<b>MOL 28</b> , Pendelleuchte für Einbau in SYSTEM DOT 28 aus massivem Aluminium, Koaxkabel 150 cm, inkl. Bajonett-Aufhängung, Bestromung bis 700 mA möglich (740 lm, 8,5 W) <b>MOL 28</b> , suspending, installation in SYSTEM DOT 28, solid aluminium, cable length: 150 cm/4.9 ft incl. bayonet mounting, current feed up to 700mA possible (740 lm, 8,5 W)	400	350	4
168810	<b>ÜBERLÄNGE für ORB 28 und MOL 28</b> Koax-Geflechtkabel bis zu 4 m gesamt. Gesamtlänge bei Bestellung angeben! <b>OVERLENGTH for ORB 28 und MOL 28</b> coaxial braid cable, up to 4 m overall. State overall length when ordering!			

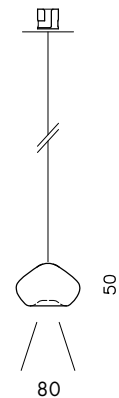

Spezifikationen siehe Seite 208. Specifications see page 208.



MOL 28, die sanfte Entblendung.

# Cera 28



## SANFTER MONDSCHWEIN.

Diese Leuchte ist wie der Übergang zwischen zwei Welten, wie das Fließen zwischen Klarheit und Paradox. Das handgegossene und hauchdünne Porzellan besticht durch ein Streuen von weichem und diffusem Licht. Es strahlt sanft in einer außergewöhnlichen Form und findet so als Wand- und Deckenleuchte Verwendung. CERA 28 ist in drei Größen erhältlich, wodurch sich Anordnungen noch organischer umsetzen lassen: Erweiterte Dimensionen, erweitertes Strahlen.

## SOFT MOONLIGHT.

This radiance is like the passage between two worlds, like the flow between clarity and paradox. The hand-cast wafer thin porcelain light fittings succeed in dispersing soft and diffused light. It radiates gently in extraordinary shapes, and is well suited to use on walls and ceilings. CERA 28 is available in three sizes, enabling even more organic arrays. Extended dimensions, extended radiance.



ArtNr.	Leuchtenarten luminaire types	lm	mA	Watt
268105S	<b>CERA 28 S</b>	300	350	4
268105M	<b>CERA 28 M</b>	340	350	4
268105L	<b>CERA 28 L</b>	340	350	4

-----D Für DIM TO WARM ist der Zusatz -D in der Artikelnummer zu ergänzen. 350 5

Beachten Sie, dass sich durch die erhöhte Leistungsaufnahme von 5 Watt die maximale Leuchtenanzahl pro Treiber verringern kann. Die Lumenwerte variieren geringfügig aufgrund der handgefertigten Produktion des Porzellans. Bei DIM TO WARM verringern sich die Lumenwerte um ca. 25%.

For DIM TO WARM, the suffix -D must be added to the article number. Please note that the maximum number of luminaires per drivers may be reduced due to the increased power consumption of 5 watts. The lumen values vary slightly due to the handmade production of the porcelain. With DIM TO WARM, the lumen values are reduced by approx. 25%.

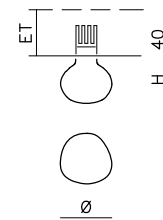



# Cera C 28

## MEHR TIEFGANG.

Hauchdünn bricht das Licht durch eine fast unsichtbare Membran, zur Zerbrechlichkeit reduziert, hinein in den freien Raum. In der Variante CERA C 28 geht das diffuse Licht durch die Kombination mit einer Öffnung an der Unterseite in ein brillantes Tiefstrahlen über.

## MORE DEPTH.

Wafer-thin light breaks through an almost invisible membrane, reduced to fragility, into the open space. In the CERA C 28 model, the diffused light is combined with an opening on the underside, creating a brilliantly deep glow.



ArtNr.	Leuchtenarten luminaire types	lm	mA	Watt
	<b>CERA C 28</b> , halboffen, Halbeinbauleuchte aus dünnem handgegossenem Porzellan, mit diffusem und im Kern brilliantem Licht, 2700 K, inkl. Bajonett, nicht mit SINUS-, DROP-, INTRO-, KONUS-Einbaumodulen kombinierbar, passive Kühlung <b>CERA C 28</b> , half-open, built-in fixture made of thin hand-cast porcelain, emits a diffuse light that is brilliant in its center, 2700 K, incl. bayonet. Not combinable with SINUS-, DROP-, INTRO-, KONUS-installation modules			
268110S	<b>CERA C 28 S</b> Ø 68    H 55	340	350	4
268110M	<b>CERA C 28 M</b> Ø 96    H 75	380	350	4
268110L	<b>CERA C 28 L</b> Ø 125   H 110	380	350	4
-----D	<b>Für DIM TO WARM ist der Zusatz -D in der Artikelnummer zu ergänzen.</b> Beachten Sie, dass sich durch die erhöhte Leistungsaufnahme von 5 Watt die maximale Leuchtenanzahl pro Treiber verringern kann. Die Lumenwerte variieren geringfügig aufgrund der handgefertigten Produktion des Porzellans. Bei DIM TO WARM verringern sich die Lumenwerte um ca. 25%. <b>For DIM TO WARM, the suffix -D must be added to the article number.</b> Please note that the maximum number of luminaires per drivers may be reduced due to the increased power consumption of 5 watts. The lumen values vary slightly due to the handmade production of the porcelain. With DIM TO WARM, the lumen values are reduced by approx. 25%.		350	5

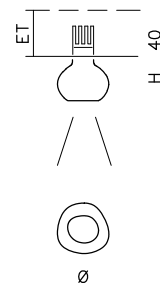

# Cera Pendula + Cera C Pendula

## EIN SANFTES PENDEL.

In der Pendel-Version wird CERA 28 zu einem unscheinbaren Lichtball, der diffus und in aller Ruhe den Raum in Licht taucht. Die Pendel-Version der CERA C 28 wird zu einem unaufdringlichen Schein mit tiefstrahlendem und brilliantem Licht.

## A GENTLE PENDULUM.

In its pendant version, CERA 28 turns into an inconspicuous light orb, quietly and calmly soaking the room in light. In its pendant, CERA C 28 turns into an inconspicuous glow of deep, brilliant light.

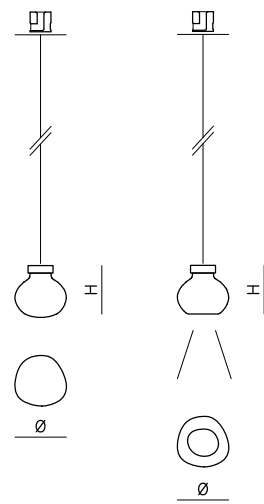

ArtNr.	Leuchtenarten luminaire types	lm	mA	Watt
	<b>CERA PENDULA</b> , geschlossen, Pendelleuchte für Einbau in SYSTEM DOT 28 aus dünnem, handgegossenem Porzellan, Kabel schwarz 150 cm, 2700 K, inkl. Bajonett <b>CERA PENDULA</b> , closed, pendant luminaire for installation in SYSTEM DOT 28, made of thin hand-cast porcelain, black 150 cm cable, 2700 K, incl. bayonet			
268805S	<b>CERA PENDULA S</b> Ø 68 H 60	300	350	4
268805M	<b>CERA PENDULA M</b> Ø 96 H 80	340	350	4
268805L	<b>CERA PENDULA L</b> Ø125 H 115	340	350	4
	<b>CERA C PENDULA</b> , halboffene Pendelleuchte für Einbau in SYSTEM DOT 28 aus dünnem, handgegossenem Porzellan, Kabel schwarz 150 cm, 2700 K, inkl. Bajonett <b>CERA C PENDULA</b> , half-open pendant luminaire for installation in SYSTEM DOT 28, made of thin hand-cast porcelain, exceptional shape, black 150 cm cable, 2700 K, incl. bayonet			
268810S	<b>CERA C PENDULA S</b> Ø 68 H 60	340	350	4
268810M	<b>CERA C PENDULA M</b> Ø 96 H 80	380	350	4
268810L	<b>CERA C PENDULA L</b> Ø125 H 115	380	350	4
168022	<b>CERA ÜBERLÄNGE</b> , Kabel schwarz bis zu 4 m gesamt. Gesamtlänge bei Bestellung angeben! <b>CERA OVERLENGTH</b> , black cable, up to 4 m overall. Please state overall length when ordering!			
-----D	<b>Für DIM TO WARM ist der Zusatz -D in der Artikelnummer zu ergänzen. (vergl. Seite 46)</b> <b>For DIM TO WARM, the suffix -D must be added to the article number. (see page 46)</b>		350	5



TEAM 7 WELT, Matulik Architekten, Foto: Adolf Bereuter.

# Cono 28

**HOLZ UND BRILLANZ IN WUNDERVOLLEM ZUSAMMENSPIEL.**  
Minimalistisch im Design verwendet diese Pendelleuchte die bewährte DOT 28 Lichttechnik. Der konische Schliff bringt die Maserung des Holzes vollendet zur Geltung.

WOOD AND BRILLIANCE IN A MARVELLOUS SYNERGY.  
Minimalist in design, this pendant lamp uses the tried and tested DOT 28 lighting technology while the conical tapering perfectly showcases the grain of the wood.



1:2

ArtNr.	Leuchtenarten luminaire types	lm	mA	Watt
	<b>CONO 28</b> , Pendelleuchte für Einbau in SYSTEM DOT 28, Koaxkabel 150 cm, 2700 K, 55°, inkl. Bajonett-Aufhängung	400	350	4
	<b>CONO 28</b> , pendant luminaire for mounting in SYSTEM DOT 28, cable length 150 cm, 4.9 ft, 2700 K, 55°, incl. bajonet			
168900	<b>Eiche Natur geölt</b> natural oiled oak			
168950	<b>Esche schwarz gebeizt</b> black stained ash			

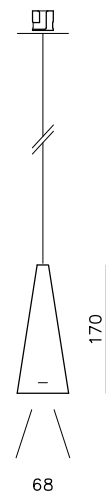

Hotel Moar Gut, LP architektur, Foto: Florian Mair.

# Dot 35

## INNOVATION FÜR DAS KONVENTIONELLE.

DOT 35 ist in allen abgehängten Decken einsetzbar und eine stimmige Alternative für jede Situation, in denen gutes Licht mit standardisierter Einbauweise mittels Federbügel in die Decken kommen soll. Die filigrane Einbauleuchte: Minimal im Maßstab, maximal in der Lichtqualität. Die bewährte DOT 28-Qualität als konventioneller Einbauspot.

## INNOVATION FOR THE CONVENTIONAL.

DOT 35 works in any suspended ceiling and is perfect for all situations where good light and standardised mounting is needed. A delicate luminaire. Minimum size, maximum light quality. Our tried and tested DOT 28 quality available for conventionally mounted spotlight.



ArtNr.	Leuchtenarten luminaire types	ET	lm	mA	Watt
2101_---	<b>DOT 35</b> , Einbauleuchte mit Federbügel zur werkzeuglosen Montage in Hohlraumdecken, aus massivem Aluminium, passive Kühlung, Lochbohrung 30 mm, Einbautiefe ET 70mm <b>DOT 35</b> , built-in with spring clips for tool-free installation in suspended ceilings, passive cooling, drill hole 30 mm, ET 70 mm	70	400	350	4
3101_---	<b>DOT 35 WET</b> , Einbauleuchte mit Federbügel zur werkzeuglosen Montage in Hohlraumdecken, allseitig spritzwassergeschützt IP44, Lochbohrung 30 mm, aus Aluminium, passive Kühlung, Einbautiefe ET 70mm <b>DOT 35 WET</b> , built-in with spring clips for tool-free installation in suspended ceilings, splash-proof on all sides IP44, passive cooling, drill hole 30 mm, ET 70 mm	70	370	350	4

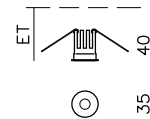

DOT 35 gibt es auch als Entblendungsring und Ausblendring. Siehe Seite 26 / 30.  
DOT 35 is also available as glare suppression ring and fade ring. See page 26 / 30.  
**Spezifikationen siehe Seite 208.** Specifications see page 208.



Oben: DOT 35 in Farbe Tiefschwarz, Unten: DOT 35 mit AUSBLENDRING.



# Der Aufhänger für jede Pendelleuchte.

The suspension for  
every pendant luminaire.

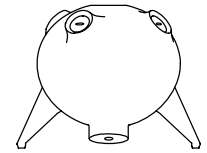

## **DER ÜBERGANG IST DIE LÖSUNG.**

„Es ist die minimalistische Definition eines material- und funktionsbezogenen Übergangs – eine integrative Verbindung von elektrischem Strom, Lampe und Decke, die eine Gestaltungslücke im Raum schließt.“

Auszug aus der Beurteilung der Jury Staatspreis Design.

## THE TRANSITION IS THE SOLUTION.

“It is the minimalistic definition of a material and functional transition – an integrative connection of electric current, luminaire and ceiling, closing a design gap in the room.” Excerpt from the jury evaluation Austrian Design State Prize.

# Baldachin

# Balda 28

## DER ÜBERGANG IST DIE LÖSUNG.

Unser Deckenauslass ist der Standard der Zukunft. Wir haben die Verbindung zwischen Lichtkörper und Decke neu definiert. So lassen wir den Leuchtauslass in der Decke verschwinden, um das Licht noch sichtbarer zu machen. Diese raffinierte Lösung, funktional und gleichzeitig formschön, setzt einem jahrzehntelang bestehenden Ärgernis ein Ende: Aufputzlösungen gehören mit BALDA 28 der Vergangenheit an. Aufhängung und Elektroanschluss werden auf nur 28 mm gebündelt und in die Decke integriert.

## THE TRANSITION IS THE SOLUTION.

Our ceiling fixtures are the standard of the future. We have redefined the connection between the luminary and the ceiling. With this, we let the fixtures disappear into the ceiling, and allow the light itself to become more visible. This sophisticated solution is functional while shapely at the same time. Ending a decades long nuisance: Surface-mounted solutions are a thing of the past with BALDA 28. All mounting and electrical connections are bundled together into just 28mm and integrated into the ceiling.

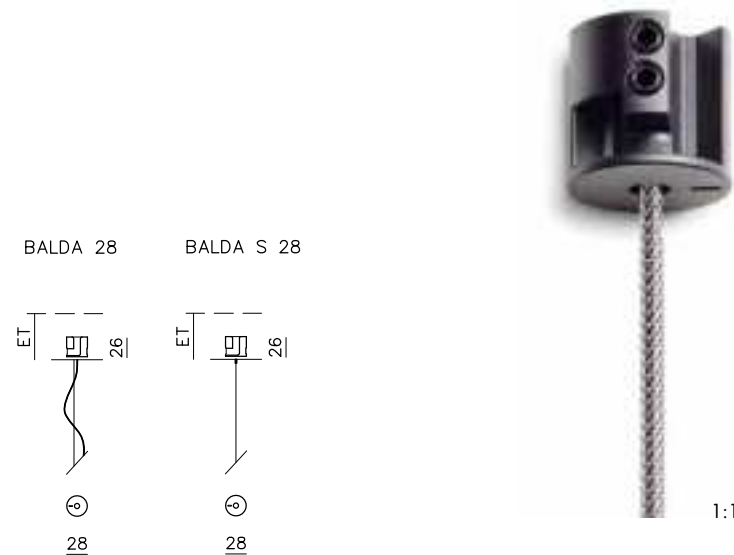

ArtNr.	Modul module	Maße dimensions
	<b>BALDA 28</b> , Kabelauslass Ø 7 mm, zur Aufhängung von Pendelleuchten, mit Kabel- und vorgebohrter Seildurchführung, max. Belastung je nach Kabelart und Einbaumodul bis zu 10 kg, Seildurchmesser 0,45 – 1,0 mm <b>BALDA 28</b> , cable outlet, suspension mechanism for pendant luminaires bayonet black, with pre-drilled cable feed-through, max. load depending on cable type and installation module up to 10 kg, cable diameter 0,45 – 1,0 mm	Ø 28
167020	<b>schwarz</b> black	
167021	<b>transluszent</b> translucent	
167022	<b>weiss</b> white	
	<b>BALDA S 28</b> , nur Seilabhängung, mit werkzeuglos verstellbarer Seildurchführung, max. Belastung je nach Stahlseil 1 – 10 kg, Seildurchmesser 0,45 – 1,0 mm <b>BALDA S 28</b> , rope suspension, tool-free adjustable rope feed-through, max. weight depending on steelrope from 1 – 10 kg, cable diameter 0,45 – 1,0 mm	Ø 28
167050	<b>schwarz</b> black	
167051	<b>transluszent</b> translucent	
167052	<b>weiss</b> white	



reddot award 2015  
winner

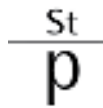

Staatspreis  
Design



GERMAN  
DESIGN  
AWARD  
NOMINEE  
2017



Staatspreis für Architektur  
& Nachhaltigkeit für unsere  
Denkwerkstatt in Hittisau.

St  
p

## Versprechen

1. WIR GLAUBEN DARAN, DASS SCHÖNHEIT NACHHALTIGKEIT BEDEUTET.
2. WIR SCHONEN MIT UNSEREN PRODUKTEN RESSOURCEN.
3. WIR BAUEN AUF REGIONALE WERTSCHÖPFUNG.
4. WIR FORCIEREN KREISLAUFWIRTSCHAFT, IM PRODUKTDESIGN UND IM BAUWESEN.
5. WIR SCHAFFEN LANGLEBIGE QUALITÄT.

Deshalb machen wir Lieblingsobjekte, die mit ihrer Zeitlosigkeit zum Standard der Zukunft werden.

Deshalb sind unsere Produkte reparaturfähig und recycelbar, wodurch wir ihren ökologischen Fußabdruck auf ein Minimum reduzieren.

Deshalb passieren 85 Prozent der wirtschaftlichen und technischen Abläufe in der Umgebung des Bregenzerwaldes, mit unserer Denk.Werk.Statt als Ausgangspunkt.

Deshalb kaufen wir zukünftig jede ausrangierte Leuchte aus dem SYSTEM DOT 28 zurück und schenken ihr ein zweites Leben.

Denn was wir tun, hat Bestand. Wir wollen Vorhandenes wiederverwenden, Energieeinsatz verringern, langlebige Schönheit schaffen.

Die Zeit ist da. Lasst uns jetzt anfangen.



## Rückkauf

WIR WOLLEN NICHT, DASS UNSERE LEUCHTEN WEGGEWORFEN WERDEN.

WENN SIE NICHT MEHR GEBRAUCHT WERDEN, KAUFEN WIR SIE ZURÜCK.

JEDE LEUCHE DES SYSTEM DOT 28\* SOLL EIN ZWEITES LEBEN BEI UNS BEKOMMEN.

FÜR JEDE LEUCHE AUS DEM SYSTEM, DIE ZURÜCK ZU UNS KOMMT, ZAHLEN WIR 5 EURO.

DIE RÜCKGEKAUFTEN LEUCHTEN WERDEN IN IHRE EINZELTEILE ZERLEGT UND BILDEN DIE GRUNDLAGE EINER KOLLEKTION MIT GESCHICHTE.

SYSTEM DOT 28  
**5 Euro**  
RÜCKKAUF.

\*jede DOT 28 Leuchte, die ab 2022 gekauft wurde, wird durch die Bechter Licht GmbH um einen Wert von 5 Euro zurückgekauft.





## Kreislauf

DER SCHLÜSSEL LIEGT IM DETAIL. DIE LEUCHTEN AUS UNSEREM SYSTEM DOT 28 SIND SO AUFGEBAUT, DASS SIE IN IHRE EINZELTEILE ZERLEGT WERDEN KÖNNEN.

ALLES IST GESCHRAUBT, NICHT GEKLEBT.

WIR VERARBEITEN NUR HOCHWERTIGE MATERIALIEN, DIE IHREN WERT AUCH ÜBER DIE JAHRE NICHT VERLIEREN.

UNSER SYSTEMGEDANKE IST GRUNDLAGE FÜR EINE ZUKUNFTSFÄHIGE WIEDERVERWERTUNG.

WIR SETZEN MIT UNSEREN LEUCHTEN AUF GUTES DESIGN. ZEITLOS, ZURÜCKHALTEND: EINFACH SCHÖN.

Wir sind überzeugt davon, dass wir durch Reparaturfähigkeit, Langlebigkeit und gutes Design einen Beitrag zur Erhaltung unseres Planeten leisten. Darum soll jede Leuchte des SYSTEM DOT 28 ein zweites Leben bekommen.

Durch unsere neue 15-Jahre-Produktzyklusgarantie wollen wir Beständigkeit. Wir setzen auf Produkte, die das Potenzial zum Klassiker haben.



# Nachhaltigkeit ins rechte Licht gerückt.

Sustainability in the right light.



Eingangsbereich: unser SYSTEM DOT SLIM zieht sich unmerklich durch das gesamte Gebäude.

## Linda Pezzei im Gespräch mit den Matulik Architekten und dem Geschäftsführer von TEAM 7 über die Neugestaltung des Headquarters.

2.710 Leuchten rücken das neue Headquarter des Naturholzmöbelspezialisten TEAM 7 vom Außenbereich bis zum Arbeitsplatz funktional wie atmosphärisch ins rechte Licht. Dass sich die Architekten wie die Bauherrschaft dabei für GEORG BECHTER LICHT entschieden, hat mehrere Gründe. Neben der gemeinsamen Wertehaltung und einem übereinstimmenden Verständnis von Design und Ästhetik gab das smarte Konstruktionsprinzip der Leuchtkörper den Ausschlag: Alle Lichtobjekte sind im Vergleich zu den Produkten zahlreicher Mitbewerber am Markt ohne großen Aufwand reparierfähig, recycelbar und bis zur Unsichtbarkeit in die Decke integrierbar.

„Das Thema der ehrlich gelebten Nachhaltigkeit liegt uns ebenso am Herzen wie unser Architektur- und Designanspruch“, erklärt TEAM 7-Geschäftsführer Georg Emprechtlinger und fügt hinzu: „Wir wollten bei der Konzeption der neuen TEAM 7 Welt keine ausgetretenen Pfade gehen. Uns ging es vielmehr darum, Verbündete zu finden und unsere Chance zu nutzen, etwas von bleibendem Wert zu

schaffen. In Bezug auf Aspekte wie Regionalität, Qualität, Design und Lichtplanung wissen wir mit GEORG BECHTER LICHT einen richtungsweisenden Partner auf Augenhöhe an unserer Seite.“

Auch der Licht-Enthusiast und Architekt Andreas Matulik ließ sich laut der zuständigen Projektleiterin und Innenarchitektin Alexandra Gierlinger gerne von den Vorzügen der Leuchten aus dem Bregenzerwald überzeugen: „Glücklicherweise betrachten vorausdenkende Auftraggeber wie TEAM 7 das Thema der Wirtschaftlichkeit und Instandhaltung auf lange Sicht. Dadurch, dass GEORG BECHTER LICHT die Intelligenz nicht in die Leuchte selbst, sondern in deren Konzept und Design steckt, entstehen für die Zukunft weniger Folgekosten.“ Um auch die ausführenden Firmen und Lichtplaner von diesen Vorzügen zu überzeugen, wurden die Lichtqualität und eine mögliche Reparatur an einem realitätsnahen Mock-up getestet. „Das Ergebnis hat letztlich alle Beteiligten mehr als überzeugt“, so Gierlinger.



Neben der Funktion spielten für Emprechtinger aber auch die Optik und die Raumstimmung eine entscheidende Rolle bei der Wahl der Leuchtmittel: „TEAM 7 fertigt seit 1980 Möbel aus reinem Naturholz, wobei jedes Stück einzigartig ist. Das Material bleibt immer naturbelassen und damit lebendig – ohne das richtige Licht kann diese Wirkung und Anmutung schnell verloren gehen.“ Die Wahl der Leuchten von GEORG BECHTER LICHT erwies sich auch für Gierlinger als äußerst schlüssig: „Unser Konzept für Licht und Design war sehr zurückhaltend und reduziert. Anstelle kurzlebigen Trends zu folgen, sollen alle Bauteile lange halten, gut altern und am Ende ihrer Lebensdauer recycelt werden können.“

In welchem Ausmaß Licht auch Einfluss auf die Wahrnehmung von Architektur nehmen kann, zeigen die flächenbündig in den Holzbau integrierten Leuchten. „Eine Decke ohne auffällig inszenierte Leuchtkörper bringt diese stär-

ker zur Geltung. Das war uns in diesem Fall besonders wichtig, da es sich bei der Holzdecke um eine eigens von TEAM 7 gestaltete Anfertigung handelt“, erklärt Gierlinger und bringt damit die Philosophie des Architekten und Lichtdesigners Georg Bechter auf den Punkt: Nicht die Leuchte, sondern das Licht und seine Wirkung sind die Quintessenz eines jeden Produkts. „Gut aussehen tun die Leuchten aber auch“, fügt Emprechtinger mit einem Augenzwinkern hinzu.

Es werde Licht – 2.710 Leuchten  
in der Welt von TEAM 7.



Eine stilvolle Pendelleuchte, perfekt für das hauseigene Restaurant "MYC", verbreitet warmes Licht und schafft eine intime Atmosphäre.



Im gesamten Gebäude sorgt DOT SLIM für eine klare Grundbeleuchtung, während im Restaurantbereich die CONO für ein rundes Ambiente sorgt.





Im Bürobereich bietet das SYSTEM DOT SLIM eine gleichmäßige Allgemeinbeleuchtung der Arbeitsbereiche.



**"Wir lieben Holz und das Handwerk. Mit höchstem Anspruch an Ästhetik begeistern wir Menschen für einen nachhaltigen Lebensstil."**

Georg Emprechtinger,  
Geschäftsführer und Inhaber TEAM 7



DOT SLIM DUO: nahtlos in die Holzdecken integriert.







# System Dot 28. Sichtbeton. Gips. Holz. Putz. Alles.

System Dot 28. Exposed concrete.  
Plaster. Wood. Render. Whatever.

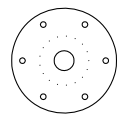
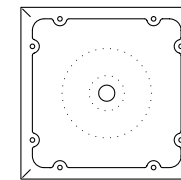
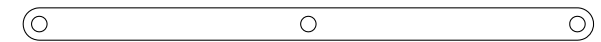
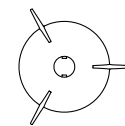
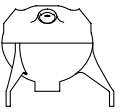

# Einbau- module

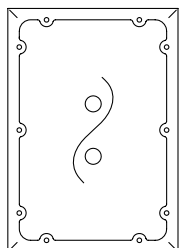

# Plastisch mit Gips.

Sculptural with plaster.

Die Gipsmodule sind in unterschiedlichen Designvarianten erhältlich. Die Decke weicht nach innen oder stülpt sich nach außen und wird so zum plastischen Element. Das Licht wird Teil des Raumes. Mit unseren Gipsmodulen greifen wir dieses Thema auf.

Our plaster modules are available in several designs. The ceiling bulges either in or out, becoming a sculptural element of its own. Light becomes part of the room. Our plaster modules play with this idea.

Einbau



SINUS 28 mit SFERE 28 in der Farbe Polarweiß.

TROCKENBAU  
System Dot 28

# Drop 28

## PLASTISCH.

Was macht einen Raum interessant? Zu dieser Frage gibt es viele Antworten. Eine Antwort, die wir mögen: Ein interessanter Raum hat Unterbrechungen in den geraden Linien und rechten Winkeln, sodass die Elemente zu spielen beginnen, wie in den Stuckdecken des Rokoko.

## THREE-DIMENSIONAL.

What makes a room interesting? There are many answers to this question. This is one we like: An interesting room has interruptions in its straight lines and right angles, allowing for a new interplay of elements. Like in the stucco ceilings of the rococo era.

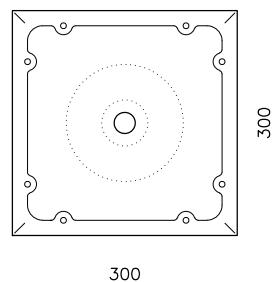
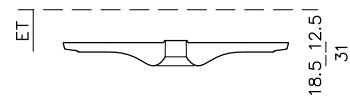

ArtNr.	Modul module	ET ID	Maße dimensions	max. kg
208910	<b>DROP 28</b> , Gips-Einbaumodul, Bajonett-Aufnahme DROP 28, built-in plaster module, bayonet system	50	300 x 300	10

# Sinus 28

## FLIESEND.

Dieses Modul ist die einzige Variante mit zwei Leuchten und lässt die Deckenstruktur in eine stille und ästhetische Bewegung geraten. Als Woge dreht sich die Oberfläche um die Lichtquelle, die so in die Decke verschwimmen.

## FLOWING.

This module is the only version with two luminaires, initiating a quiet and aesthetic movement in the room. Like a wave whose surface revolves around the source of light, merging it with the ceiling.

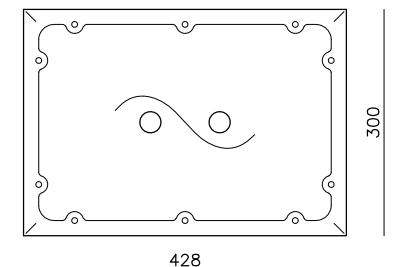
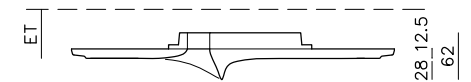
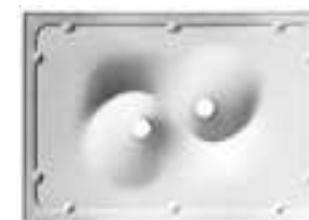

ArtNr.	Modul module	ET ID	Maße dimensions	max. kg
208920	<b>SINUS 28</b> , Gips-Einbaumodul, Bajonett-Aufnahme SINUS 28, built-in plaster module, bayonet system	75	428 x 300	10

System Dot 28



# Extro 28

## FREI FALLEND.

Mit dem EXTRO 28 beginnt die Lichtquelle beinahe dem Raum entgegen zu fallen. Sie tropft statisch in die Tiefe. Es ist schön, wenn sich Widersprüche vereinen.

## FREE FALLING.

With the EXTRO 28, it begins at the light source almost falling into the room. It drips statically into the depth. The beauty of uniting contradictions.

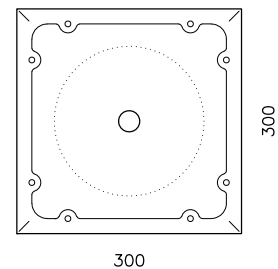
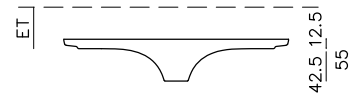

ArtNr.	Modul module	ET ID	Maße dimensions	max. kg
167200	<b>EXTRO 28</b> , Gips-Einbaumodul, Bajonett-Aufnahme EXTRO 28, built-in plaster module, bayonet system	30	300 x 300	10

# Intro 28

## EINATMEND.

Ein besonders eleganter Rückzug. Der INTRO 28 unterstützt in seiner Einfachheit die Raumstille. So übt sich das Licht in Zurückhaltung, ohne an Brillanz einzubüßen.

## BREATHING IN.

An exceptionally elegant retreat. INTRO 28 supports the calmness of the room with simplicity. Light that exercises restraint without losing brilliance.

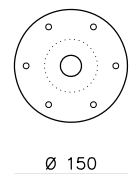
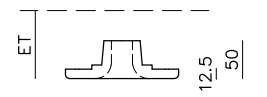

ArtNr.	Modul module	ET ID	Maße dimensions	max. kg
167300	<b>INTRO 28</b> , Gips-Einbaumodul, Bajonett-Aufnahme INTRO 28, built-in plaster module, bayonet system	90	Ø 150	10



# Flächenbündig mit Gips.

Flush-mounting with plaster.

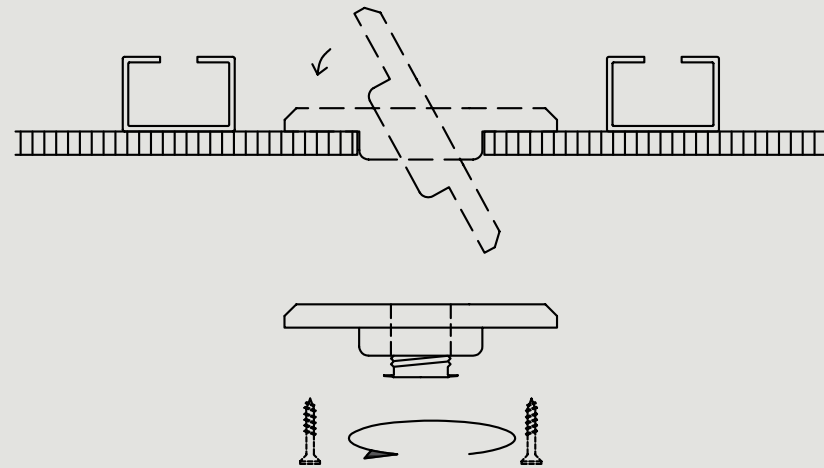

Mit der Integration von Leuchte und Oberfläche entstehen außergewöhnliche Raumakzente, die pointiert Licht setzen. Der Übergang von Raum zu Licht ist fließend. Und plötzlich wird Licht zur Form. Und Form zur Wirkung. Technisch ist das SYSTEM DOT 28 ausgefeilt und funktional: Eine Einbaulösung, die den Handwerker in seiner täglichen Arbeit im Blick hat.

The integration of luminaire and surface creates spot-on lighting and exceptional looks for any room. A flowing transition between room and light. And suddenly light becomes form. And form becomes effect. The SYSTEM DOT 28 is technically advanced and sophisticated. A built-in solution showing consideration for the craftsman and his daily work.

Einbau



System Dot 28

# Spachtel- einsatz 68 – 28

## HANDWERKSVERLIEBT.

Für Licht, das mit dem Raum verschmilzt, gibt es mehrere flächenbündige Gipsmodule. Der Spachtel Einsatz kann in eine Standard-68er Bohrung eingefädelt, angeschraubt und verspachtelt werden. Seine besondere Qualität liegt im justierbaren Spachtelring und der innovativen Schutzkappe. Dieses Modul vereint alles, was ein Handwerker sich wünscht.

## INTENT ON CRAFTSMANSHIP.

Flush-mounted luminaires let room and light become one. We offer several kinds of plaster modules for these situations. This spackling insert can be threaded into a standard-68 drill hole, screwed on and spackled. Its unique qualities are the adjustable spackling ring and the innovative protective cover, combining everything one could wish for.



ArtNr.	Modul module	ET ID	Maße dimensions	max. kg
208862	<b>SPACHTELEINSATZ 68 – 28</b> , Einbaumodul, justierbare Bajonett-Aufnahme 0–15 mm inkl. Schutzkappe SPACKLING INSERT 68 – 28, installation module, adjustable bayonet system 0–15 mm incl. protective cover	70	140x60 Ø 68	10

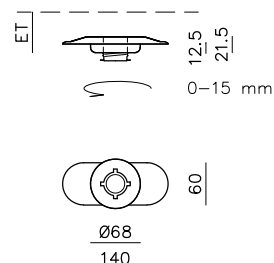

# Flush 28

## DETAILVERLIEBT.

FLUSH 28 ist ein aus Gipsfaser bestehendes Einbaumodul zum Einspachteln, mit verstellbarem Spachtelring inklusive Schutzkappe. Seine Vorteile spielt FLUSH bei geringen Einbautiefen und verzwickten Deckensituationen aus.

## INTENT ON DETAILS.

FLUSH 28 is for spackled ceilings, with adjustable spackling ring including protective cover. FLUSH really comes into its own with shallow installation depths and tricky ceiling situations.



ArtNr.	Modul module	ET ID	Maße dimensions	max. kg
167800	<b>FLUSH 28</b> , Gipsfasereinbaumodul inkl. justierbarer Bajonett-Aufnahme 0–10 mm, inkl. Schutzkappe FLUSH 28, built-in plaster module, adjustable bayonet system 0–10 mm, incl. protective cover	60	140x140	10

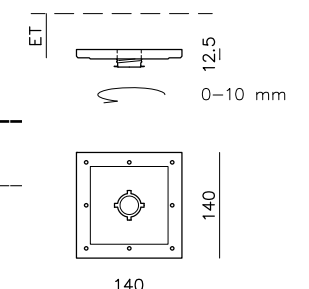

# Trockenbaukapsel 28

## NAHTLOS.

In der TROCKENBAUKAPSEL 28 steckt einiges an Überlegung. Sie wird flächenbündig in die Gipskartondecke eingebaut und nahtlos verspachtelt, sodass eine ruhige, ungestörte Decke zu sehen ist. Nicht zu sehen, aber ebenso wertvoll, sind die Vorteile, die sich hinter der Decke verbergen. Die Trockenbaukapsel schafft neben dem eleganten Deckenauslass eine saubere Einhausung für alle elektrischen Anschlüsse und ermöglicht in Kombination mit Leerrohren auch ein nachträgliches Verdrahten.

## SEAMLESS.

A lot of thought went into this product. When flush-mounted and plastered seamlessly, this DRYWALL CAPSULE 28 leaves nothing but clean, smooth ceilings. But there's much more to it than meets the eye: In addition to the elegant ceiling outlet, the drywall capsule makes a clean housing for all electrical connections and, in combination with empty conduits, also enables subsequent wiring.

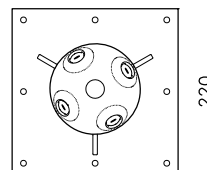
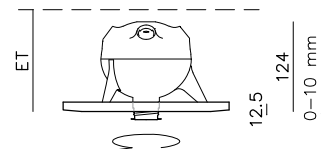

ArtNr.	Modul module	ET ID	Maße dimensions	max. kg
208600	<b>TROCKENBAUKAPSEL 28</b> , Einbaudose, justierbare Bajonett-Aufnahme 0–10 mm, inkl. Schutzkappe <b>DRYWALL CAPSULE 28</b> , installation module, adjustable bayonet system incl. protective cover 0–10 mm	135	220 x 220	10

# Spachtelring 28

## FLÄCHENBÜNDIG.

Die einfachste Lösung um das SYSTEM DOT 28 flächenbündig in Gipskarton zu integrieren ist der SPACHTELRING 28. Loch in die Decke bohren, Spachtelring eindrehen, von hinten fixieren, Kabel durchziehen – und schon kann gespachtelt aber nicht justiert werden.

## FLUSH-MOUNTED.

The easiest way to flush-mount elements from our SYSTEM DOT 28 into drywall is to use our DRYWALL MOUNTING RING 28. Drill a hole into the ceiling, screw in the spackling ring, fix it from the back side, thread the cable - ready to be plastered but not adjusted!



ArtNr.	Modul module	ET ID	Maße dimensions	max. kg
208800	<b>SPACHTELRING 28</b> , Einbaumodul, Bajonett-Aufnahme inkl. Schutzkappe, keine Justierung möglich <b>DRYWALL MOUNTING RING 28</b> , installation module, bayonet system, incl. protective cover, adjustment not possible.	60	Ø 32	1



# Rahmenlos in Sichtbeton.

Frameless in exposed concrete.

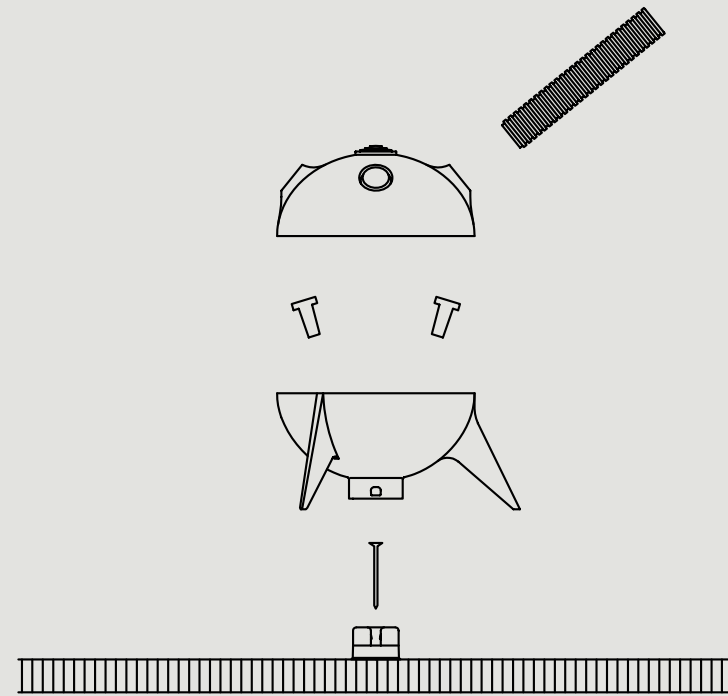

**Unser Einbaumodul fügt sich als flächenbündiges System in den Sichtbeton. Die Kapseln werden einfach und werkzeuglos eingegossen. Sie werden zu einer ungestörten Lösung für Deckenleuchten, zum Verbindungselement von Material und Licht. Die Module sind einfach, variabel, montagefreundlich und präzise.**

Our built-in module is flush-mounted into exposed concrete. A capsule is cast in the concrete, making it simple and tool-free. An uninterrupted solution for overhead lighting, it becomes a connecting element between material and light. The module is simple, variable, user-friendly and precise.

Einbau



SICHTBETONKAPSEL 28.



SICHTBETONKAPSEL 10-28 + KONUS.

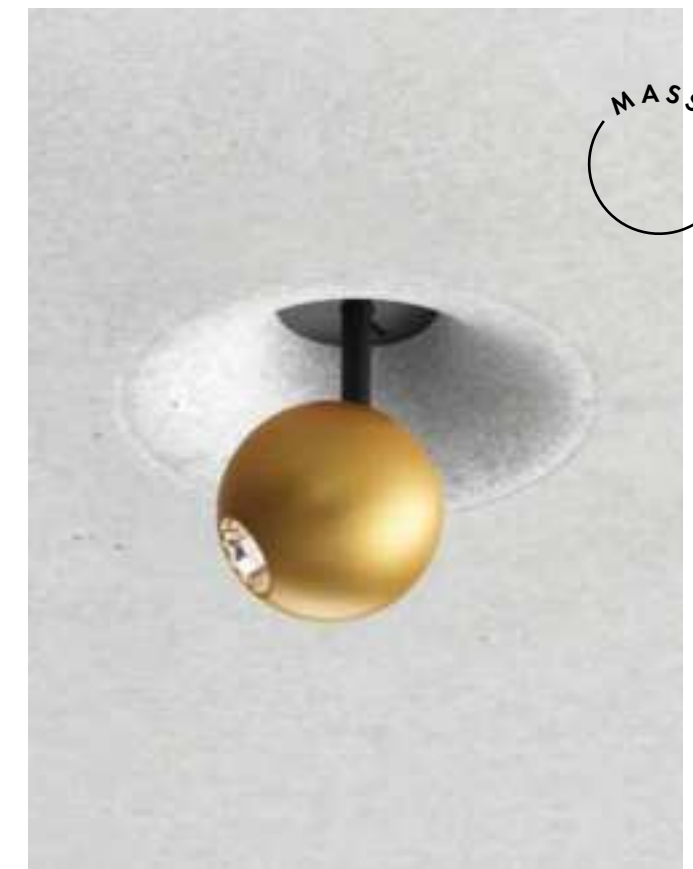

SICHTBETONKAPSEL 20-28 + INTRO.



# Sichtbeton- kapsel 28

## UNSICHTBARES EINBAUWUNDER.

Mit einem verzinkten Nagel und dem Schalungspropfen lässt sich die SICHTBETONKAPSEL auf der Schalung fixieren. Durch den Abstand des Kapselhalses zur Vorderkante bleibt die Betonkapsel unsichtbar. Auch ihre Füße verschwinden durch das kugelartige Ende im Material. Was sichtbar bleibt, ist ein abgefasstes Loch mit Bajonett-Aufnahme für jede Pendelleuchte oder für das SYSTEM DOT 28.

## INVISIBLE BUILT-IN WONDER.

The CONCRETE CAPSULE can be positioned on the formwork using a galvanised nail and the formwork plug. Thanks to the space left between capsule neck and ceiling edge, the capsule including its little legs disappears in the ceiling entirely. All you can see is a chamfered hole with bayonet mechanism, ready to house any pendant luminaire or product of our SYSTEM DOT 28.

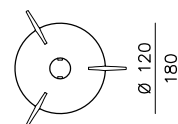
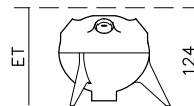

ArtNr.	Modul module	ET ID	Maße dimensions	max. kg
208000	<b>SICHTBETONKAPSEL 28</b> , Einbaudose mit Bajonett-Aufnahme, inkl. Schalungspropfen <b>CONCRETE CAPSULE 28</b> , mounting box with bayonet system, incl. plug for concrete formwork	130	Ø 120	10

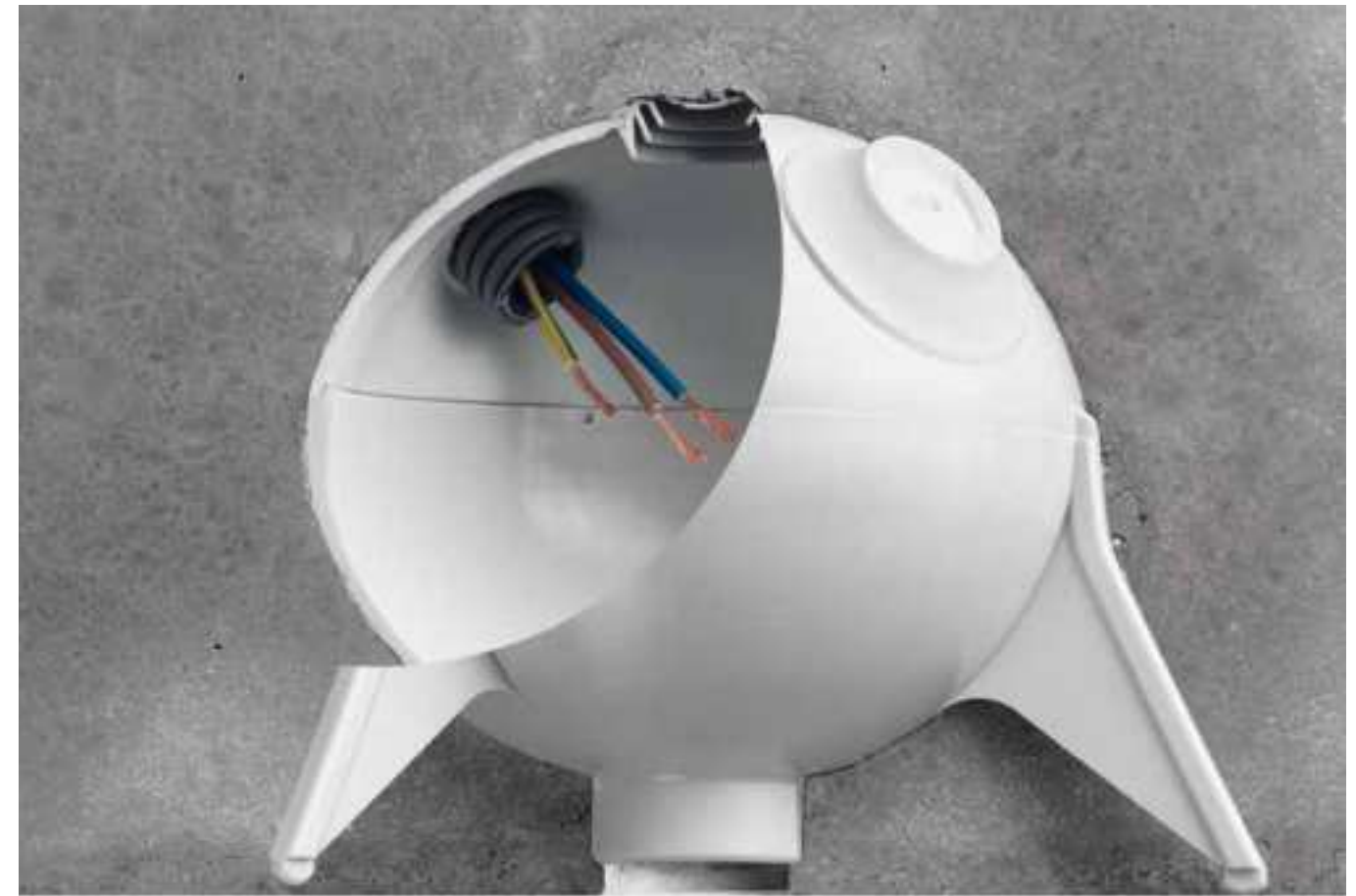

Die Sperrstifte verhindern das Aufschwimmen der Kapsel.

# Sichtbeton- kapsel 10 – 28 + Konus

## FLÄCHE IN BEWEGUNG.

Soll die Leuchte in der Betondecke zurückgesetzt werden, schafft der Schalungspfropfen KONUS eine Vertiefung für die Leuchtenaufnahme. Sowohl INTRO als auch KONUS machen aus Decke und Leuchte ein integrales Gestaltungselement im Raum und bieten eine interessante und spielerische Alternative zum flächenbündigen Einbau.

## SURFACE IN MOTION.

For recessed mounting in concrete ceilings, KONUS is the product of choice. Both INTRO and KONUS make ceiling and light integral parts of a room's design and open up new playful ways of flush-mounting light fixtures.



ArtNr.	Modul module	ET ID	Maße dimensions	max. kg
208100	<b>SICHTBETONKAPSEL 10 – 28</b> , Einbaudose mit Bajonett-Aufnahme, exkl. Schalungspfropfen <b>CONCRETE CAPSULE 10 – 28</b> , mounting box with bayonet system, excl. plug for concrete formwork	140	Ø 120	10
208110	<b>SCHALUNGSPFROPFEN 10 – 28 KONUS</b> <b>PLUG FOR FORMWORK 10 – 28 KONUS</b> for concrete capsule	10	Ø 37	

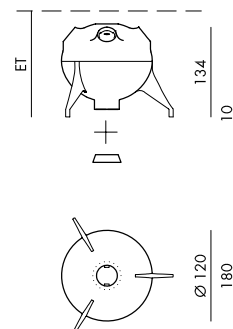

# Sichtbeton- kapsel 20 – 28 + Intro

## BETON PLASTISCH GEFORMT.

Plastisch sanft geformt, geradezu samtig in der Wirkung und elegant leuchtend ... Dafür gibt es die SICHTBETONKAPSEL 20 – 28. Für den fließenden Übergang von Decke zu Leuchte wird mit Hilfe des Schalungspfropfens INTRO die Decke sanft nach innen gezogen.

## CONCRETE PLASTICALLY FORMED.

Plastic, ethereal, smooth and luminous. INTRO, the formwork plug of our concrete capsule, softly draws the ceiling inwards, merging ceiling and light.



ArtNr.	Modul module	ET ID	Maße dimensions	max. kg
208200	<b>SICHTBETONKAPSEL 20 – 28</b> , Einbaudose mit Bajonett-Aufnahme, exkl. Schalungspfropfen <b>CONCRETE CAPSULE 20 – 28</b> , mounting box with bayonet system, excl. plug for concrete formwork	150	Ø 120	10
208220	<b>SCHALUNGSPFROPFEN 20 – 28 INTRO</b> <b>PLUG FOR FORMWORK 20 – 28 INTRO</b> for concrete capsule	20	Ø 82	

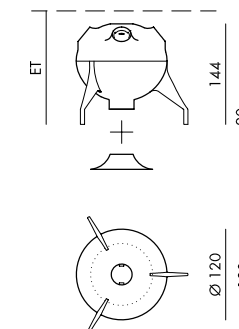

# Putzkapsel.

Plaster capsule.

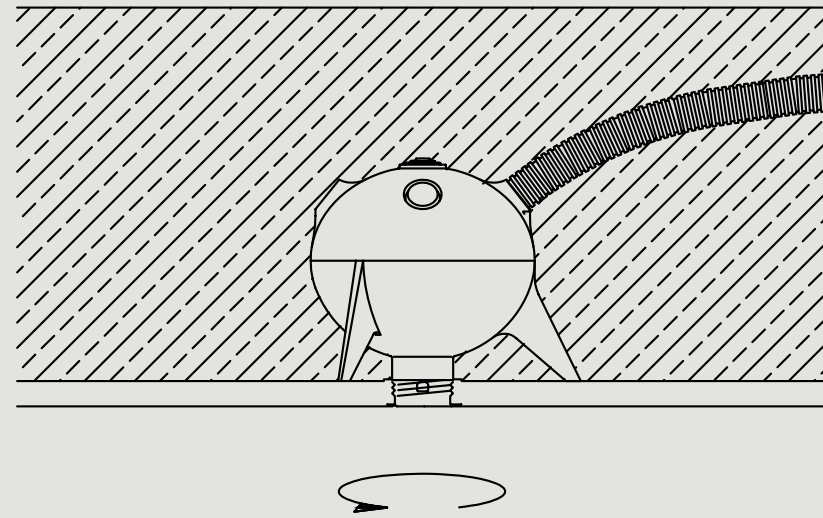

Die meisten Decken werden verputzt oder verspachtelt. Ein guter Grund unser bewährtes System auszuweiten. Die PUTZKAPSEL kann mithilfe des Putzrings an die gewünschte Putz- oder Spachtelstärke angepasst werden. Durch die Abdeckung bleibt die Aufnahme im Bauprozess geschützt und sauber. Sichtbar bleibt eine 28 mm große Öffnung, in die sämtliche Leuchten des SYSTEM DOT 28 sowie der Baldachin-Auslass flächenbündig und mit wenigen Handgriffen eingebaut werden können.

Most ceilings are plastered or spackled, so we added a PLASTER CAPSULE to our range of tried and tested products. It can be adjusted to any plaster or spackle thickness, while the protective cover keeps the outlet clean throughout the finishing process. All that remains visible in the end is a 28 mm opening, ready for a quick and flush installation of any SYSTEM DOT 28 luminaire or our canopy outlet.

Einbau





# Putzkapsel 28

## STUFENLOS IN DER EINSTELLUNG.

Die PUTZKAPSEL wird genauso einfach eingebaut wie die SICHT-BETONKAPSEL, kann aber dank eines verstellbaren Putzringes stufenlos auf die gewünschte Putzstärke eingestellt werden. Somit sitzt die Bajonett-Aufnahme immer an exakt der richtigen Stelle, um die Leuchte rahmenlos und flächenbündig in die Decke zu integrieren.

## INFINITELY ADJUSTABLE.

The mounting of the PLASTER CAPSULE is as simple as with the CONCRETE CAPSULE. Thanks to its adjustable mounting ring it can be infinitely adjusted to any plaster thickness so that the bayonet mechanism ends up exactly where it belongs. The perfect integration of luminaires into ceilings. Flush and frameless.

Option:  
KÜHLFLÄCHENERWEITERUNG  
für DOT 28 POWER



ArtNr.	Modul module	ET ID	Maße dimensions	max. kg
208500	<b>PUTZKAPSEL 28</b> , Einbaudose mit justierbarer Bajonett-Aufnahme 0 – 15 mm, inkl. Schalungspfropfen, inkl. Schutzkappe <b>PLASTER CAPSULE 28</b> , mounting box with adjustable bayonet system 0 – 15 mm, incl. plug for concrete formwork, incl. protective cover	130	Ø 120	10
208030	<b>SCHALUNGSPFROPFEN FÜR FERTIGTEILDECKEN</b> , für Klebefestigung <b>FORMWORK PLUG FOR PREFABRICATED CEILINGS</b> , for adhesive attachment			
208900	<b>KÜHLFLÄCHENERWEITERUNG</b> , für Einbaukseln in Beton mit höheren Bestromungen laut Installationshinweisen, für DOT 28 POWER <b>EXTENDED COOLING SURFACE</b> , for capsules in concrete with higher current feed, see installation instructions, for DOT 28 POWER		Ø 230	
208901	<b>JUSTIERUNGSHILFE FÜR KÜHLFLÄCHENERWEITERUNG</b> , zur nachträglichen Ausrichtung des Kühldorn, falls dieser schräg einbetoniert wurde <b>ADJUSTMENT IRON</b> , for extended cooling surface, for alignment of the cooling mandrel, in case it was set in concrete at an angle			

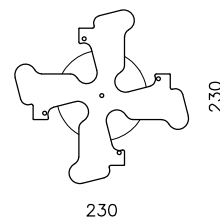
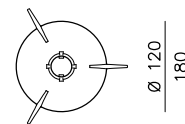
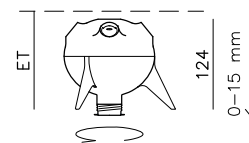

MASSIVBAU

System Dot 28



# (Un)sichtbar mit Holz.

(In)visible in wood.

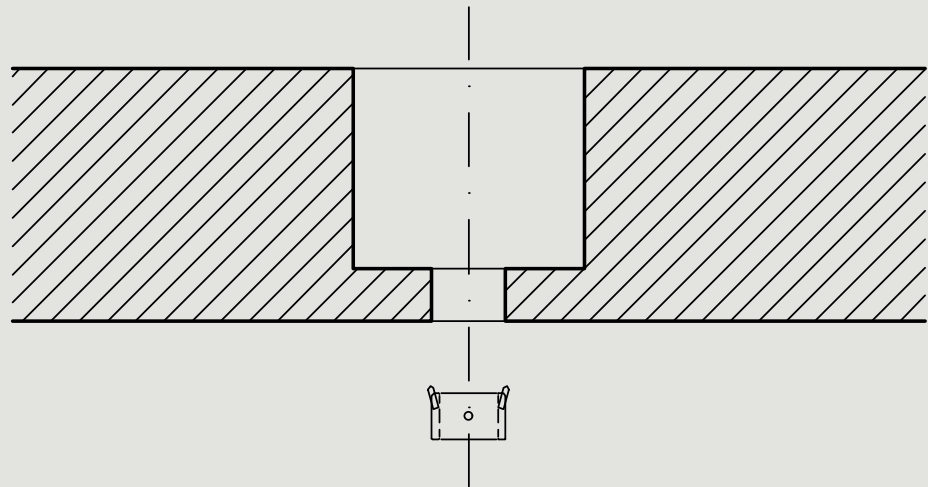

GEORG BECHTER LICHT ist im schönen Bregenzerwald mit seiner reichen Holzbautradition beheimatet. Dass es auch Einbaulösungen für Holz gibt, ist fast schon Ehrensache. Das SYSTEM DOT 28 bietet durchdachte Einbaulösungen sowohl für Massivholzdecken als auch für abgehängte Decken.

GEORG BECHTER LICHT being situated in the picturesque Bregenzerwald region with its rich wood construction tradition, it is almost a question of honour to offer built-in solutions for wood. SYSTEM DOT 28 offers smart solutions for both solid and suspended wooden ceilings.

Einbau



# Holzeinbauring 28

## SICHTBAR.

Der HOLZ-EINBAURING wird vor Ort von unten in eine Holzdecke eingebohrt und montiert. Das Einbaumodul aus eloxiertem Aluminium integriert sich nahtlos in die Architektur und ist auf der Deckenuntersicht dezent sichtbar. Mit Gewindestiften, die in die Holzdecke von mindestens 25 mm Dicke gespreizt werden, wird der HOLZ-EINBAURING befestigt.

## VISIBLE.

The MOUNTING RING FOR WOOD is inserted into a wooden ceiling from below, being installed on site. The installation module made of anodised aluminium integrates seamlessly into the architecture and is discreetly visible on the ceiling soffit. The MOUNTING RING FOR WOOD is attached using threaded pins which are inserted into wooden ceilings of at least 25 mm.



System Dot 28



ArtNr.	Modul module	ET ID	Maße dimensions	max. kg
168072_	<b>HOLZ-EINBAURING 28</b> , sichtbar, Bajonett-Aufnahme Plattenstärke min. 25 mm Farben: Tiefschwarz, Schneesilber, Gold, Rosé, Muskatbronze, Kaschmirkgold, Polarweiß <b>MOUNTING RING 28 FOR WOOD</b> , visible, bayonet system, minimum panel thickness 25 mm Colours: total black, snow silver, gold, rose, muscat bronze, kashmere gold, polar white	60	Ø 35	7,0

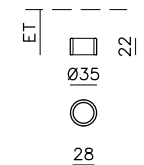

# Materialunabhängige Einbaumodule.

Built-in modules for every material.

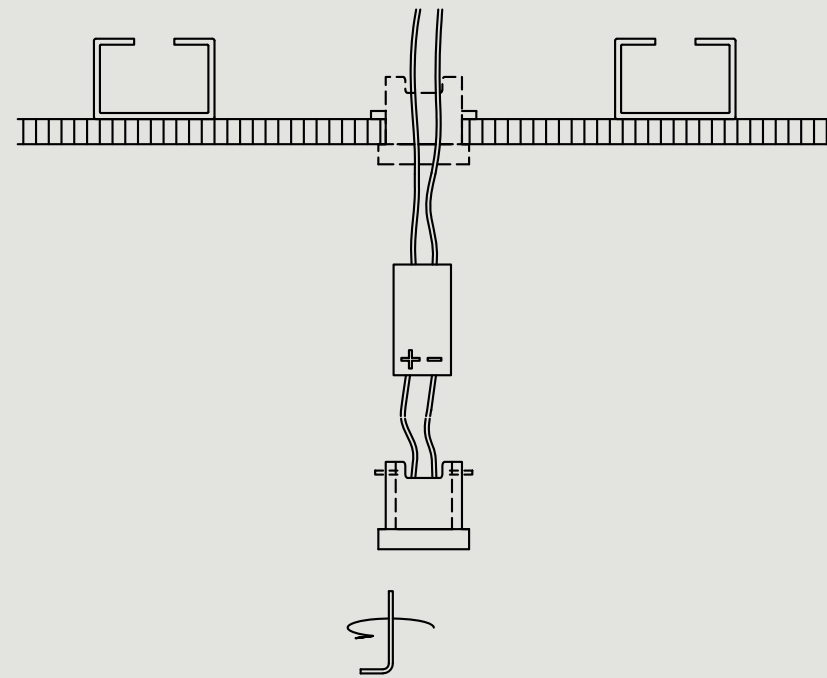

Manchmal ist man kurz entschlossen oder möglichst flexibel. Ein anderes Mal fügt man sich in einen Bestand und freut sich dennoch auf die Entdeckung der Möglichkeiten des SYSTEM DOT 28. Deshalb hat GEORG BECHTER LICHT ein Einbaumodul entwickelt, das auch im Nachhinein einbaubar ist und einen Minitreiber lokal verorten kann.

Sometimes, we are spontaneous or prefer flexibility. Sometimes we follow established paths and happily discover the possibilities of the SYSTEM DOT 28. That's why GEORG BECHTER LICHT has developed installation modules that can be inserted in retrospect. Irrespective of ceiling material.

Einbau



RENDEL 28 mit DOT 28 und ENTBLENDUNGSRING.



Montage RENDEL 28 mit Mini-LED-Treiber.



RENDEL 28 mit SFERE 28 SONDEREDITION: Weiß in Weiß.

UNABHÄNGIG

# Rendel 28

## ERFÜLLTE MÖGLICHKEITEN.

Es ist die Vollendung handwerklicher Funktion, wenn mit RENDEL 28 das SYSTEM DOT 28 auch im Nachhinein in jede Hohlraumdecke eingebaut werden kann. Einzige Voraussetzung ist eine Deckenstärke von 1 – 25 mm. Diese Erweiterung kann außerdem mit verringerter Einbautiefe und verbesserten Optionen in Sachen Lichtausbeute punkten. Beim RENDEL 28 ist es möglich, dass ein Minitreiber durch das Bohrloch eingefädelt werden kann. Verringerte Einbautiefen sind dabei kein Problem. RENDEL 28 dient für den DOT 28 auch als Kühlflächenerweiterung – Bestromung mit 500 mA möglich.

## FULFILLED POSSIBILITIES.

It is the pinnacle of craftsmanship that the SYSTEM DOT 28 can be mounted in retrospect to any suspended ceiling using RENDEL 28. Irrespective of ceiling material, the only requirement is a slab thickness between 1 and 25 mm. This extension has the advantages of reduced installation depth and improved light output. RENDEL 28 makes it possible to insert a minidriver through the drill hole. Reduced installation depths are no longer a problem. For the DOT 28, RENDEL 28 also functions as an extended cooling surface – current feed of 500mA possible.



1:1

ArtNr.	Modul module	ET ID	Maße dimensions	max. kg
	<b>RENDEL 28</b> , Hohlraumhalterung für das SYSTEM DOT 28, Plattenstärke von 1 – 25 mm, durch Bohrloch passende Minitreiber erhältlich	50	Bohrung Ø 38	10
207000G	<b>Gold</b> gold			
207000T	<b>Tiefschwarz</b> total black			
207000P	<b>Polarweiss</b> RAL 9016, polar white			

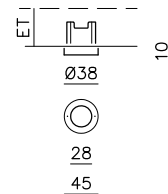

RENDEL 28 mit SFERE 28 WANDMONTAGE.

**Pragmatischer Einbau.  
Höchster Lichtgenuss.**

Pragmatic installation.  
Maximum enjoyment of light.



**Dot Slim**



# Neue Generation von Licht.

New generation of light.



1:1

## Geringste Einbautiefe ab 25 mm.

Smallest installation depth from 25 mm.

## Kompakteste Einbaulösung für alle Deckenmaterialien.

Most compact built-in solution for all ceiling materials.

## Einbaufreundlichster Spachtelring.

Most user-friendly spackling ring.

## Höchste Entblendung, bis zu 1220 Lumen.

Maximum glare suppression of up to 1220 Lumen.

## Einfachster LED-Wechsel.

Simplest LED change.

DOT SLIM ist eine neue Generation von Licht. Als Leuchtelement, das allen Voraussetzungen gewachsen ist, bringt die neue Standardmodulvariante eine Lichtleistung bis zu 1220 Lumen. Und das bei einer Einbautiefe ab 25 mm. DOT SLIM lässt sich in allen möglichen Deckenvarianten verbauen und ist dabei in Lichtfarben, Abstrahlwinkeln, Anordnungen und Bestromungen umfassend flexibel, in den beiden Varianten Entblendungs- und Ausblendring. Mehr dazu auf Seite 112.

Durch den Einzug der LED in die Architekturbeleuchtung ist der Austausch der Leuchtmittel kaum mehr möglich. Grund genug also, diese Perspektive weiterzuentwickeln. Das Modul wird inklusive Kühlblech und Verstellereinheit montiert, eingespachtelt und übermalt. Das Leuchtmittel lässt sich wunderbar einfach von der Vorderseite wechseln.

DOT SLIM is a new generation of light. It is an illuminating element that fulfils all requirements. This new standard module variation achieves a light output of up to 1220 Lumen. With an installation depth starting at 25 mm. DOT SLIM can be installed into all ceiling types and is incredibly flexible in light colour, beam angle, arrangement, configuration and power supply. It is available with glare suppression ring and fade ring. More on this on pages 112.

There is little innovation in the LED field when it comes to the changeability of illuminants. Reason enough for us to advance this perspective. The module, including cooling surface and adjustment unit, is installed, plastered and painted over from the front. The illuminant is incredibly easy to change from the front.

Einbau

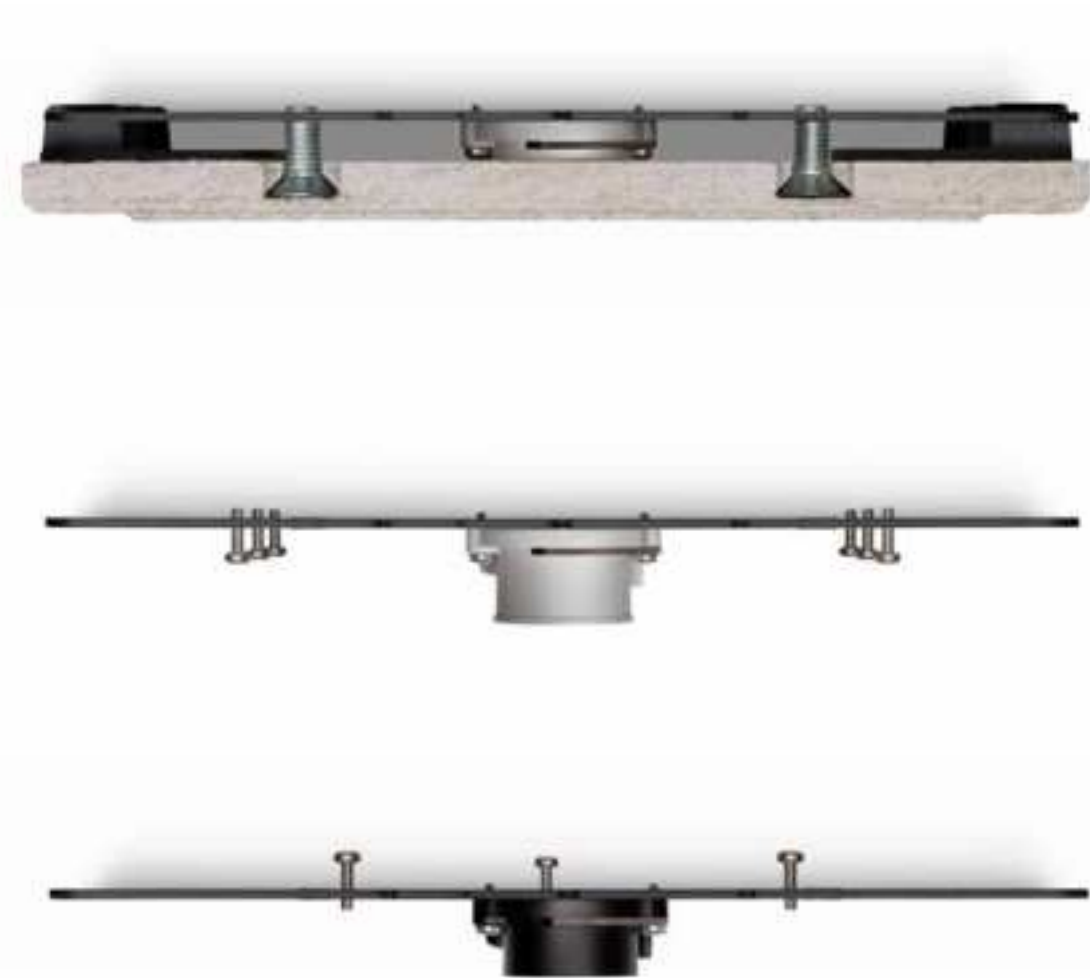

Dot Slim

# Dot Slim

## Ein Modul für Massiv- und Trockenbau.

A module for solid construction and drywall installation.

**ANWENDUNG IM MASSIVBAU: NUR 25 MM EINBAUTIEFE – KEIN EINBAUGEHÄUSE NOTWENDIG.**

Weil wir an alltäglichen Herausforderungen wachsen, haben wir DOT SLIM entwickelt. Anstatt der handelsüblichen Einlegeteile reicht ein 25 mm Schalungsbrett als Aussparung. Bewehrungsseisen können über die flache Aussparung durchgelegt werden und eine justierbare Spachtelkante von 0 – 6 mm hilft auch hier, flächenbündig an die Leuchte zu spachteln. Praktisch gedacht, praktisch umgesetzt: Mit zwei Handgriffen für den Trockenbau adaptiert. Siehe Seite 106.

**USE IN SOLID CONSTRUCTION: ONLY 25 MM INSTALLATION DEPTH - NO INSTALLATION HOUSING NECESSARY.**

Our everyday challenges let us grow. This is why we have developed the DOT SLIM. Instead of the regular insert components, a 25 mm shuttering board is sufficient as recess. Reinforcement rods can be put over the flat recess and an adjustable plaster edge of 0 – 6 mm assists in flush plastering around the lamp. Designed with practicality in mind: Adapted for drywall construction in two easy steps. See page 106.



DOT SLIM



DOT SLIM DUO

aufsetzbare  
Fixierungslasche  
Trockenbau



DOT SLIM DUO mit AUSBLENDRING.

# Dot Slim

## Ein Modul für Massiv- und Trockenbau.

A module for solid construction and drywall installation.

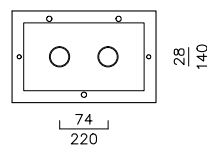
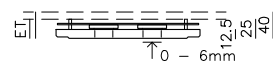
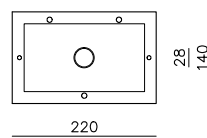
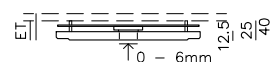

**ANWENDUNG IM TROCKENBAU: DÜNNSTE UNTERKONSTRUKTION. GRÖSSTE LICHTAUSBEUTE.**  
Hier handelt es sich um dasselbe Einbaumodul wie beim Massivbau. Mit einer Einbautiefe von nur 40 mm hat diese DOT SLIM - Variante immer in der Unterkonstruktion der abgehängten Decke Platz, egal was in den Schichten darüber schief oder gerade läuft. Die justierbare Spachtelkante von 0 bis 6 mm hilft bei einer flächenbündigen Spachtelung. Außerdem sind unterschiedliche Anordnungs- und Bestromungsvarianten möglich, je nach Anforderung bis zu einer Lichtausbeute von 1220 Lumen. Das LED-Leuchtmittel ist wie immer von der Vorderseite wechselbar.

**APPLICATION IN DRYWALL INSTALLATION: THINNEST SUBSTRUCTURE. LARGEST LIGHT OUTPUT.**  
Here we have the same installation module as for solid construction. With an installation depth of only 40mm, this DOT SLIM type will easily integrate into the substrate, regardless of what goes in the layer above. The adjustable plaster edge of 0-6mm assists in flush plastering. Furthermore, different arrangements, configurations and power supply options with a light output of up to 1220 Lumen are possible depending on the specific requirements. As always, the LED-illuminant is easily changeable from the front.



ArtNr.	Modul module	ET ID	lm	mA	Watt
317101	<b>DOT SLIM</b> , flächenbündiges Einbaumodul für Massiv- oder Trockenbau mit horizontaler Kühlfläche für minimale Einbautiefen, inkl. 0 – 6 mm justierbarer Spachtelkante und Schutzkappe, passive Kühlung beachten. Bei Betondecken ist eine Bestromung von 1050 mA* möglich, der Luftraum kann entfallen. <b>DOT SLIM</b> , flush-mounted installation module for solid construction or drywall installation with horizontal cooling surface for minimal installation depth, incl. 0 – 6 mm adjustable frame and protective cover, be aware of passive cooling. Current feed of 1050 mA* is possible for concrete ceilings, air spaces can be eliminated.	40	760	900	11
		25*	825*	1050*	13*
317106	<b>DOT SLIM DUO</b> , flächenbündiges Einbaumodul für 2 Lichtpunkte in Massiv- oder Trockenbau mit horizontaler Kühlfläche für minimale Einbautiefen, inkl. 0–6 mm justierbarer Spachtelkante und Schutzkappe, passive Kühlung beachten. <b>DOT SLIM DUO</b> , flush-mounted installation module for 2 spotlight points in solid construction or drywall installation with horizontal cooling surface for minimal installation depth, incl. 0 – 6 mm adjustable frame and protective cover, be aware of passive cooling.	40	1220	700	17
317199	<b>DOT SLIM SCHALUNGSBRETT</b> Schalungsbrett für Einbau DOT SLIM und DOT SLIM DUO in Beton LBH 230x150x25 mm <b>DOT SLIM CASING BOARD</b> Casing board for installation of DOT SLIM and DOT SLIM DUO into concrete LWH 230x150x25mm				

\*Die höchstzulässigen mA Bestromungen unterscheiden sich je nach Luftraum und Materialität der umgebenen Bauteile /-stoffe. The maximum permissible mA currents differ depending on the air space and materiality of the surrounding components/materials.

Spezifikationen siehe Seite 204. Specifications see page 204.



# Dot Slim Dickputz

**MÖGLICHKEITEN FÜR UNTERSCHIEDLICHE PUTZSTÄRKEN.**  
Das Halbzeug für komplexe Aufgaben im Bereich Dick-, Spritz- oder Akustikputzdecken. Sogar für den flächenbündigen Einbau in solchen Fällen haben wir ein Modul, das alle Vorteile des DOT SLIM Systems mitbringt: Geringste Einbautiefe und höchster Lichtaustritt, vollkommen entblendet. Zudem bleibt die Leuchte fast unsichtbar und ist wie immer leicht zu wechseln. Bei Materialbesonderheiten melden Sie sich einfach bei uns.

DOT SLIM THICK PLASTER. OPPORTUNITIES FOR DIFFERENT PLASTER THICKNESSES.  
Ceiling integration with thick / spray or acoustic plaster is a complex situation. For those circumstances we have a module for flush installation. It comes with all the advantages of the DOT SLIM system: smallest installation height and highest light output, completely glare suppressed. Additionally, the illuminant remains almost invisible and is of course, easy to change. Please get in touch with us for advice on any special material requirements.

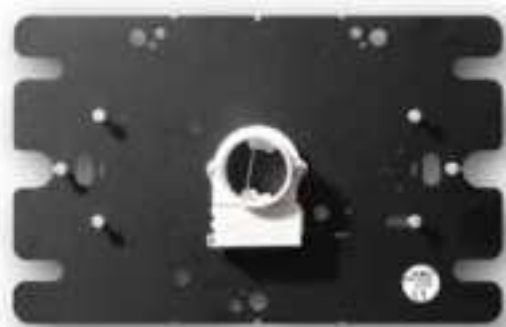
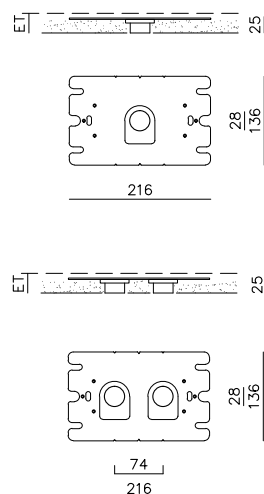

DOT SLIM DICKPUTZ

ArtNr.	Modul module	ET	lm	mA	Watt
317301	<b>DOT SLIM DICKPUTZ</b> , Einbaumodul mit überputzbarer, horizontaler Kühlfläche für minimale Einbautiefe in Dickputz, inkl. Justierschrauben und Schutzkappe. Bei Kalk-, Gips-, Lehm- oder Zementputz ist eine Bestromung von 1050 mA* möglich. <b>DOT SLIM THICK PLASTER</b> installation module with horizontal cooling surface that is able to be plastered over for minimal installation depth in thick plaster, incl. adjustable screws and protective cover. Current feed of 1050 mA* is possible for installation in lime, plaster, clay and cement.	25	760	900	11
		25*	825*	1050*	13*
317306	<b>DOT SLIM DICKPUTZ DUO</b> Einbaumodul für 2 Lichtpunkte mit überputzbarer, horizontaler Kühlfläche für minimale Einbautiefe in Dickputz, inkl. Justierschrauben und Schutzkappe. ACHTUNG max. Bestromung bei Dämm- oder Akustikputzen: 500 mA* <b>DOT SLIM THICK PLASTER DUO</b> installation module for 2 spotlight points with horizontal cooling surface that is able to be plastered over for minimal installation depth in thick plaster, incl. adjustable screws and protective cover. ATTENTION max. current feed for insulating and acoustic plaster: 500 mA*	25	1220	700	17
		25*	920	500*	12*

Spezifikationen siehe Seite 204. Specifications see page 204.

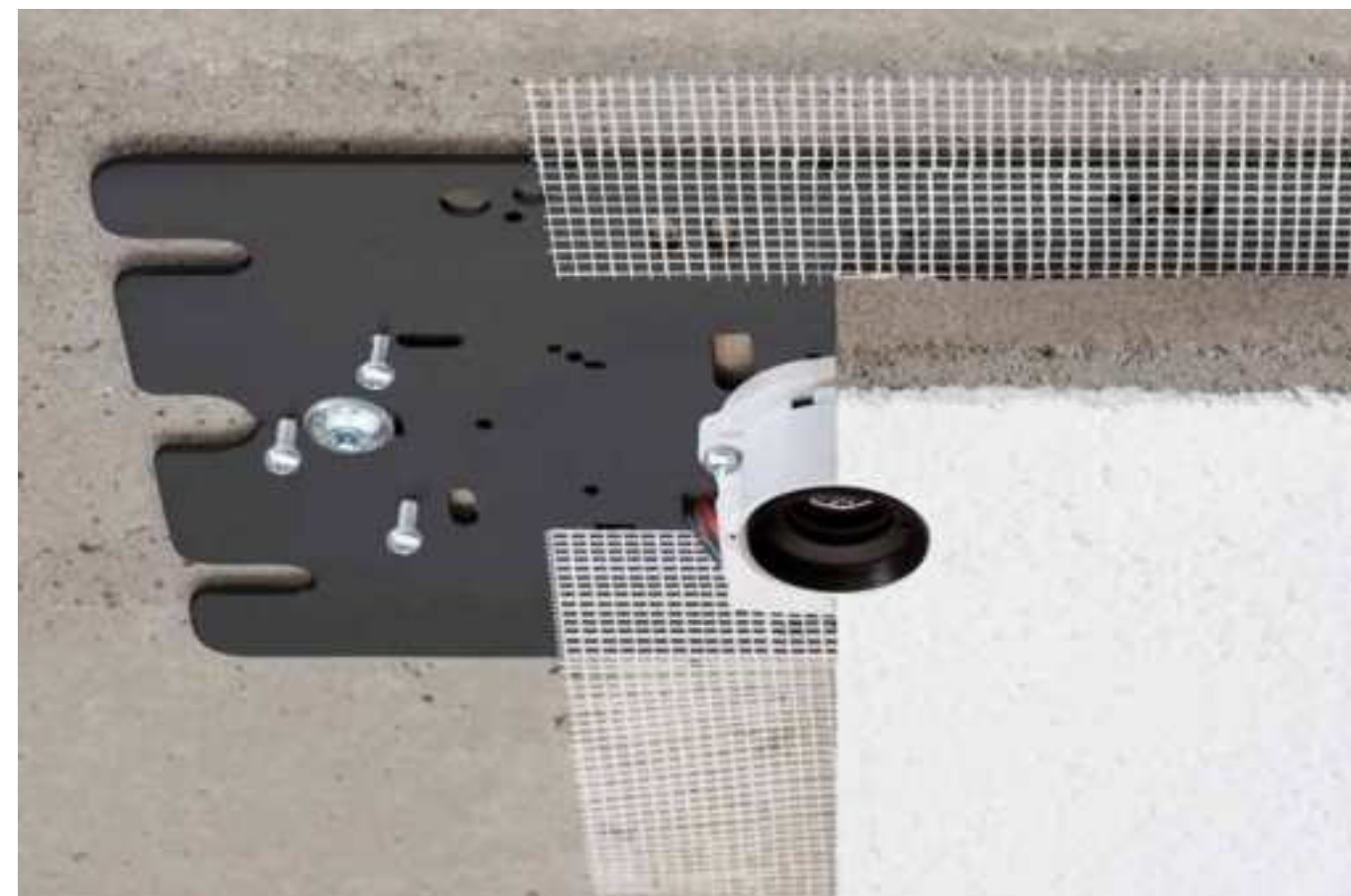

BV Garda, GH Interior Design, Lichtpartner: Platinlux, Foto: Gustav Willeit.



# Dot Slim Unabhängig

## MÖGLICHKEITEN FÜR JEDES PLATTENMATERIAL.

Egal ob Glas, Metall oder Holz: Hier gilt die Unabhängigkeit. Der Einbau von flächenbündigem Licht in unterschiedliche Plattenwerkstoffe ist eine besonders große Herausforderung. Aber auch hier bietet DOT SLIM konsequent die Lösung: geringste Einbauhöhe, höchster Lichtaustritt, flächenbündig mit rückversetzter Schattennut, vollkommen entblendet. Wie gehabt: alles mit wechselbarer LED.

## DOT SLIM INDEPENDENT. POSSIBILITIES FOR EVERY SURFACE MATERIAL.

Be it glass, metal or wood: Independence is what counts. The installation of flush lights with recessed edges into different materials is particularly challenging. Yet even in this case DOT SLIM offers the perfect solution: lowest installation height, highest light output. Flush with a recessed edge, completely glare suppressed. Same as usual: Everything with an easily changeable LED.

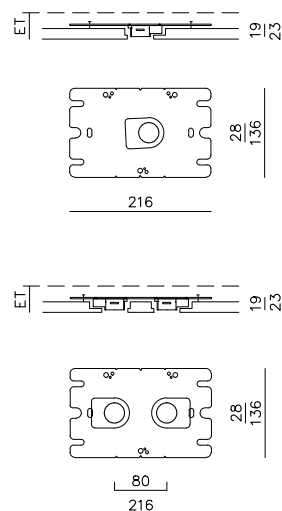

DOT SLIM UNABHÄNGIG DUO

ArtNr.	Modul module	ET	lm	mA	Watt
317701	<b>DOT SLIM UNABHÄNGIG</b> Modul mit Schattennut und horizontaler Kühlfläche für diverse Plattenmaterialien, rückseitige Montage inkl. Justiermöglichkeit, Bohrloch Ø 30 mm, passive Kühlung beachten ACHTUNG: max. Bestromung bei Akustikdecken: 700mA* <b>DOT SLIM INDEPENDENT</b> module with recessed edge and horizontal cooling surface for various surface materials, installed and adjustable from the back, drill hole Ø 30 mm, be aware of passive cooling. ATTENTION: max. current feed for sound-control plaster: 700mA*	40	760	900	11
		40*	610*	700*	8,5*
317706	<b>DOT SLIM UNABHÄNGIG DUO</b> Modul für 2 Lichtpunkte mit Schattennut und horizontaler Kühlfläche für diverse Plattenmaterialien, rückseitige Montage inkl. Justiermöglichkeit, Bohrloch Ø 30 mm, passive Kühlung beachten ACHTUNG: max. Bestromung bei Akustikdecken: 500mA* <b>DOT SLIM INDEPENDENT DUO</b> module for 2 spotlight points with recessed edge and horizontal cooling surface for various surface materials, installed and adjustable from the back, drill hole Ø 30 mm, be aware of passive cooling. ATTENTION: max. current feed for sound-control plaster: 500mA*	40	1220	700	17
		40*	920*	500*	12*

Siehe Spezifikationen Seite 204. Specifications see page 204.



DOT SLIM UNABHÄNGIG DUO mit ENTBLENDUNGSRING.

# Leuchtenarten für DOT SLIM Luminaire types for DOT SLIM

## LEUCHTEN



ArtNr. sind durch folgende Spezifikationen zu vervollständigen. ArtNr. must be completed with specifications.

**1**

**LINSE**

Linse 20°  
1\_\_

**REFLEKTOR**

35° Abstrahlwinkel  
3\_\_

**REFLEKTOR**

55° Abstrahlwinkel  
6\_\_

**2**

**DIM TO WARM**

1800 – 2700K, RA 96  
\_1\_ @ 350mA  
\_7\_ @ 700mA

**LED**

2700 K, RA 93 -2\_  
3000 K, RA 93 -3\_  
4000 K, RA 93 -4\_

ArtNr.	Leuchtenarten luminaire types
3175__E	<b>DOT SLIM LED ENTBLENDUNG</b> , Entblendungsring Tiefschwarz <b>DOT SLIM LED GLARE SUPPRESSION</b> , incl. glare suppression ring total black
3175__A	<b>DOT SLIM LED AUSBLENDUNG</b> inkl. Ausblendring Polarweiss mit Tiefschwarzem Kern <b>DOT SLIM LED FADE</b> , incl. fade ring polarwhite with total black center
168101	<b>MONTAGEZANGE DOT SLIM</b> für LED-Montage (Sicherungsanzange) <b>ASSEMBLY PLIERS DOT SLIM</b> for LED-assembly (circlip pliers)

VARIANTEN		lm	mA	Watt
1__	<b>LINSE 20°</b> , B35 LED, enge, definierte Lichtverteilung mit hoher Lichtstärke, siehe EULUMDAT <b>LENS 20°</b> , B35 LED, focussed light bundling, luminance approx. twice as high as with reflector, see EULUMDAT	150 200	500 700	6 8,5
_1_ @350 mA _7_ @700 mA	<b>DIM TO WARM</b> , 1800 – 2700K, nicht kombinierbar mit LINSE 20°, keine weitere Verkabelung oder Steuerungen notwendig <b>DIM TO WARM</b> , 1800 – 2700K, cannot be combined with LENS 20°, no further wiring or controls required	235 420	350 700	5 10

Beachten Sie, dass durch die erhöhte Leistungsaufnahme bei DIM TO WARM (Treiber ArtNr. 299247 und 299267) jeweils eine Leuchte weniger in Serie verkabelt werden kann. Please note that the increased power consumption of the DIM TO WARM (driver item no. 299247 and 299267) means that one less light can be wired in series.

# Maximale Bestromung Maximum current

LINSE DIM TO WARM	500 mA 350 mA	700 mA 700 mA	700 mA 700 mA	700 mA 700 mA
mA UNO lm DUO lm	500 mA ● 470 lm ●● 920 lm	700 mA ● 635 lm ●● 1220 lm	900 mA ● 760 lm	1050 mA ● 825 lm
<b>DECKENARTEN</b>				
<b>MASSIVBAU</b>				
DOT SLIM				
DOT SLIM DICKPUTZ				
		bei Zementputz* auch 700 mA möglich. with cement* also 700 mA possible.	bei Zementputz* auch 1050 mA möglich. with cement* also 1050 mA possible.	
<b>ABHANGDECKE</b>				
DOT SLIM				
		mind. 3l Luftraum	mind. 1,5l Luftraum	
			bei Betondecken auch 1050 mA möglich. with concrete also 1050 mA possible.	
DOT SLIM UNABHÄNGIG IN HOLZ				
		mind. 5l Luftraum	mind. 1,5l Luftraum	
<b>AKUSTIKDECKE</b>				
DOT SLIM UNABHÄNGIG				
		mind. 3l Luftraum	mind. 1,5l Luftraum	
		bei Betondecken auch 700 mA möglich. with concrete also 700 mA possible.	bei Betondecken auch 900 mA möglich. with concrete also 900 mA possible.	

\* auch bei Lehm- und Kalkputzen, nicht aber bei Akustikputzen. Also with clay and lime plasters, but not with acoustic plasters.

Tabellenwerte entsprechen maximaler Bestromung. Es wird empfohlen, die tatsächlichen mA an die räumlichen Gegebenheiten anzupassen. The table above shows the MAX power supply. It is recommended to adjust the actual mA to the room conditions.



**Licht auf  
Linie gebracht.**

Light in line.

**Dot Line**

# Dot Line

## ANEINANDERGEREICHTE BRILLANZ.

Mit ihren drei entspiegelten Reflektoren verteilt DOT LINE die Lichtmenge auf drei Punkte. So entsteht ein großes Lumenpaket formschön auf einer Linie. Mit ihrer Federhalterung kann die DOT LINE in sämtliche Deckenausschnitte eingebaut werden. Durch unsere Gipsmodule werden die Decken zusätzlich plastisch ausgestaltet. Der LED-Treiber kann in dieser Variante auch mit in die Decke eingebracht werden.

## A LINE OF BRILLIANCE.

Three non-glare reflectors in one beautiful line, radiating an abundance of light and mountable into any ceiling with its spring holder. Our plaster modules can also house the lamps LED-driver, while the ceiling can take exciting new forms.



ArtNr.	Leuchtenarten luminaire types	ET ID	lm	mA	Watt
2151_---	<b>DOT LINE</b> , Einbauleuchte mit Abdeckrand zur werkzeuglosen Montage in Hohlraumdecken und DOT LINE Gips-Einbaumodulen aus Aluminium, passive Kühlung <b>DOT LINE</b> , built-in aluminium fixture with frame for tool-free installation in suspended ceilings and DOT LINE plaster modules passive cooling	55	1200	350	12
2152_---	<b>DOT LINE POWER</b> , Einbauleuchte mit Abdeckrand zur werkzeuglosen Montage in Hohlraumdecken und DOT LINE Gips-Einbaumodulen, aus Aluminium, passive Kühlung Einbautiefe ET = Moduleinbautiefe + 25 mm <b>DOT LINE POWER</b> , built-in aluminium fixture with frame for tool-free installation in suspended ceilings and DOT LINE plaster modules, passive cooling, installation depth ID = installation depth of module + 25 mm	80	1800	500	17,5

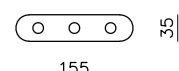
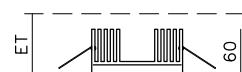
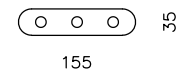

Spezifikationen und Abstrahlwinkel siehe auf Seite 206. For specifications and beam angles see page 206.

### Verfügbare Farbvarianten:

Tiefschwarz, Schneesilber, Gold, Rosé, Muskatbronze, Kaschmirgold, Polarweiß  
Total black, Snow silver, Gold, Rose, Muscat bronze, Kashmere gold, Polar white





# Einbaumodule

## Flush

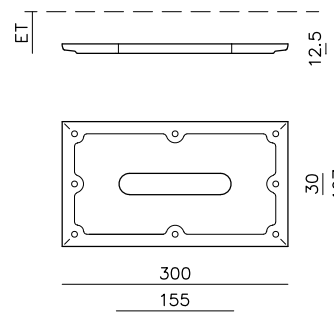

## Intro

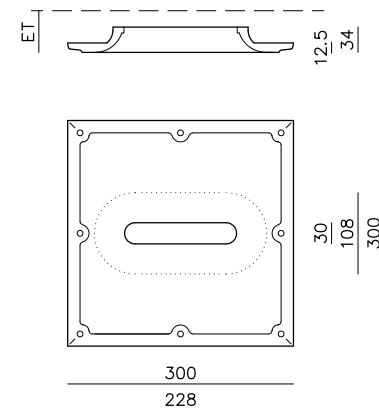

ArtNr.	Modul module	ET ID	Maße dimensions
215500	<b>LINE FLUSH</b> , Gips-Einbaumodul LINE FLUSH, built-in plaster module	55	300 x 167 x 12,5
215600	<b>LINE INTRO</b> , Gips-Einbaumodul LINE INTRO, built-in plaster module	80	300 x 300 x 35

# Deckenausparung

## Extro

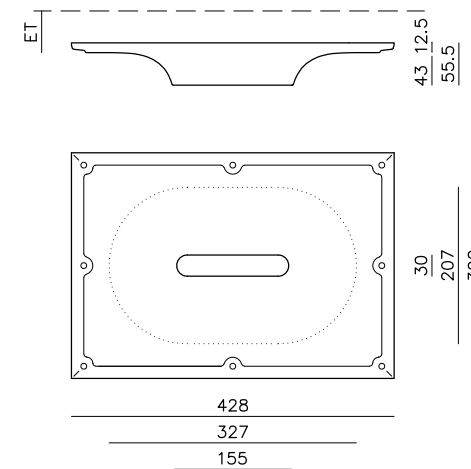

ArtNr.	Modul module	ET ID	Maße dimensions
215700	<b>LINE EXTRO</b> , Gips-Einbaumodul LINE EXTRO, built-in plaster module	30	428 x 300 x 56

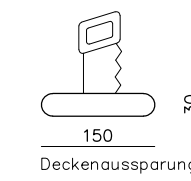

Neben den drei Einbaumodulen kann **DOT LINE** mit ihrer Federhalterung in **jede Hohlraumdecke** eingebaut werden. DOT LINE can be mounted into any ceiling with our three mounting modules or with the spring holder.

**Fließend**

**Eine Verbindung  
vom Schönen zum  
Notwendigen.**





**Fließende Übergänge  
von Raum und Licht.**

Where room and light merge.

**Lichtmodule**

# Vlobe

## ELEGANTE SINNLICHKEIT.

Mit ihrer runden und vollkommenen Form beleuchtet VLOBE auf elegante Art und Weise den Raum. Das Lichtmodul fließt harmonisch aus der Decke und schafft ein sinnliches Lichtelebnis. Durch Farbe oder Blattgold auf der Innenseite der Leuchte kann die Raum- und Lichtstimmung individuell verfeinert werden.

## SOPHISTICATED SENSUALITY.

With its perfectly round shape, VLOBE illuminates a room most elegantly. The light module seems to float out of the ceiling, creating a sensual experience of light. Through paint or beaten gold applied to the inside of the luminaire, the lighting atmosphere of a room can be further refined.



ArtNr.	Modul module
135000	<b>VLOBE</b> , faserverstärktes Gipsmodul, streichfertig, max. 35W, excl. Leuchtmittel VLOBE, fibre-reinforced plaster module, ready for application, max. 35W, excl. lamp
135020	<b>Blattgoldbelegung</b> gilded

ArtNr.	Leuchtmittel lamps	ET ID	K	lm	Watt
165831	<b>LED Leuchtmittel für VLOBE</b> , DALI dimmbar inkl. LED Treiber LED illuminant for VLOBE, DALI dimmable inkl. LED Driver	70	2700	840	14,5
165841	<b>LED Leuchtmittel für VLOBE</b> , DALI dimmbar inkl. LED Treiber LED illuminant for VLOBE, DALI dimmable inkl. LED Driver	70	3000	900	14,5

Installationshinweis beachten! Kühlkörper darf unter keinen Umständen durch Dämmung bedeckt werden.  
Follow installation instructions! Cooling element needs hollow space and must not be covered.

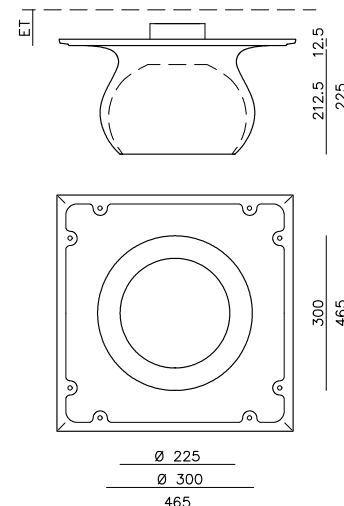

Lichtmodule



# Versa

## ORGANISCHE ERWEITERUNG.

Gleich einer Konstellation aus drei Planeten bricht VERSA ihren Horizont auf und verschwindet dennoch in einer lichtfarbigen Atmosphäre. Das System ist als Einbaumodul für Gipsoberflächen in seiner organischen Form auch mit wechselbaren LED-Leuchtmitteln ausgestattet. Dieses technische Novum revolutioniert das Auswechseln des Leuchtkörpers in aller Einfachheit. Die Innenseiten lassen sich bauseits anmalen und an individuelle Farbkonzepte anpassen.

## ORGANIC EXTENSION.

Like a constellation of three planets, VERSA opens up horizons, yet dissolves into an atmosphere of light. The three-piece is a installation module for plaster surfaces. Organically shaped, it is equipped with easily replaceable LED illuminants. The insides can be painted on site and adapted to individual colour concepts.



ArtNr.	Modul module	ET ID	lm	mA	Watt*
316000	<b>VERSA</b> , faserverstärktes Gipseinbaumodul mit 3 LED Aufnahmen, streichfertig, exkl. Leuchtmittel, maximale Bestromung mit 700 mA möglich (1430 lm, 25.5 W) <b>VERSA</b> , fibre-reinforced built-in plaster module with 3 LED mounts, ready for painting, excl. lamps, maximum current feed with 700 mA possible (1430 lm, 25.5 W)	65	785	350	12.5

ArtNr.	Leuchtmittel lamps	K	lm	mA	Watt*
317532E	<b>LED EINSATZ ENTBLENDUNG</b> , inkl. Entblendungsring tiefschwarz LED INSERT GLARE SUPPRESSION, incl. glare suppression ring total black	2700	261	350	4
317533E	<b>LED EINSATZ ENTBLENDUNG</b> , inkl. Entblendungsring tiefschwarz LED INSERT GLARE SUPPRESSION, incl. glare suppression ring total black	3000	261	350	4

\*exkl. LED-Treiber Konstantstrom 350 mA. Verwenden Sie die LED-Treiber des SYSTEM DOT 28.  
Installationshinweis beachten! Kühlkörper darf unter keinen Umständen durch Dämmung bedeckt werden.  
Passive Kühlung: mindestens 3 dm<sup>3</sup> Hohlraum vorsehen.

\*Excl. LED-driver, constant current 350 mA. Use LED-Driver of the SYSTEM DOT 28.  
Follow installation instructions! Cooling element needs hollow space and must not be covered.  
For passive cooling provide at least 3 dm<sup>3</sup> airspace.

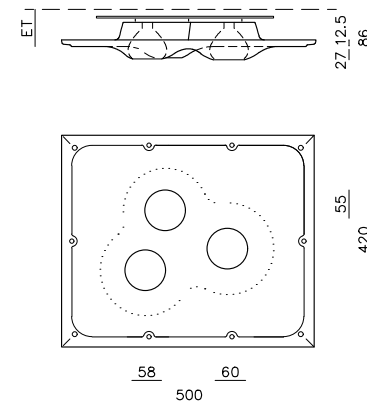

Lichtmodule

# Velvet

## DAS ANSCHMIEGSAME LEUCHTEN.

Weich fügt sich die Leuchte in die Oberfläche. Plastisch weicht sie zurück und nimmt das Licht in sich auf. Der Raum verschmilzt mit dem Licht. Dieses Modul ist auch als Deckeneinbau verwendbar. So fließt das Licht auch aus ungewöhnlichen Winkeln durch den Raum und gibt ihm so eine ganz neue und dennoch schlichte Gewandung.

## A SOFT AND GLEAMING NEST.

Lighting nestling cosily to a receding, welcoming surface. Room and light become one. This module can also be used as a ceiling panel. It enables light to flow into the room from unusual angles, applying a new yet unadorned garb. This module can also be used as a ceiling panel. It enables light to flow into the room from unusual angles, applying a new yet unadorned garb.



ArtNr.	Modul module	ET ID	Socket base	Volt
136000	<b>VELVET</b> , faserverstärktes Gipsmodul mit E27, max. 10W, exkl. Leuchtmittel <b>VELVET</b> , fibre-reinforced plaster module with E27 base max. 10W, excl. lamp	200	E27	240

ArtNr.	Leuchtmittel für VOLEM + VELVET lamps	K	lm	RA	Socket base	Volt
203910	<b>LED Glühlampe</b> 3,2 W, Ø 60 mm klar clear	2700	330	90	E27	230
203920	<b>LED Glühlampe</b> 6,5 W, Ø 60 mm klar clear	2700	650	90	E27	230
203925	<b>LED Glühlampe</b> 7,5 W, Ø 60 mm klar clear	2700	900	90	E27	230
203930	<b>LED Glühlampe</b> 3,2 W, Ø 60 mm mit Spiegelkopf LED bulb with mirror head	2700	270	90	E27	230
203951	<b>LED Globe</b> , 5 W, Ø 125 mm klar clear	2200	400	90	E27	230
203961	<b>LED Globe</b> , 6,5 W, Ø 125 mm klar clear	2700	650	90	E27	230

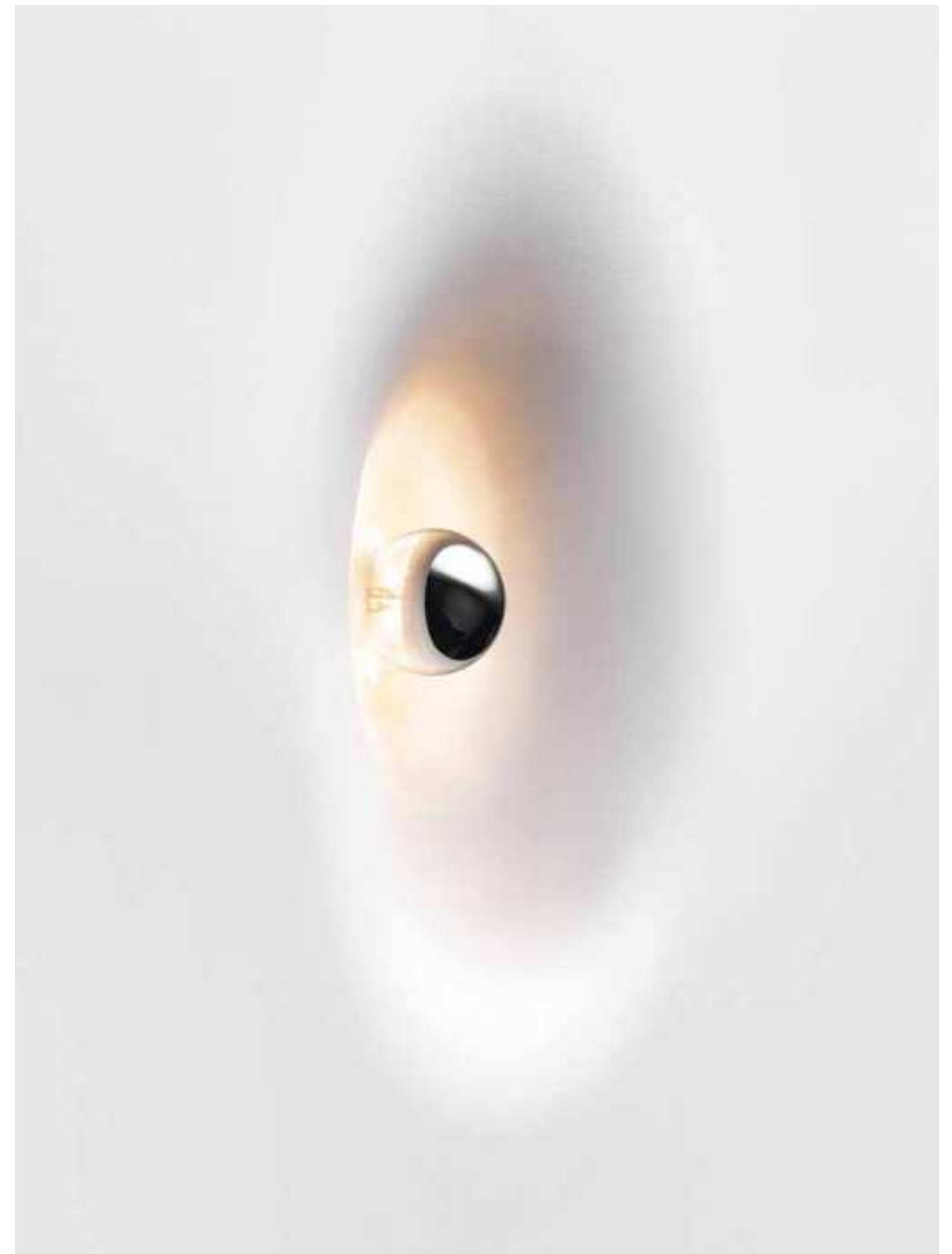
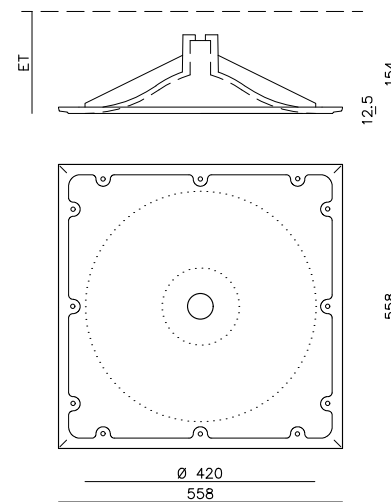

Lichtmodule

# Volem

## SCHLICHT GEFASST.

Ohne Rahmen strahlt das Licht aus der Fläche hervor. Zeitlos und stilvoll kann das Gipsmodul sowohl als Wandleuchte als auch als Deckenleuchte verwendet werden.

## PURE CONTAINMENT.

Frameless light streaming from the ceiling. The plaster module can be used in both walls and ceilings. A timeless and elegant solution.

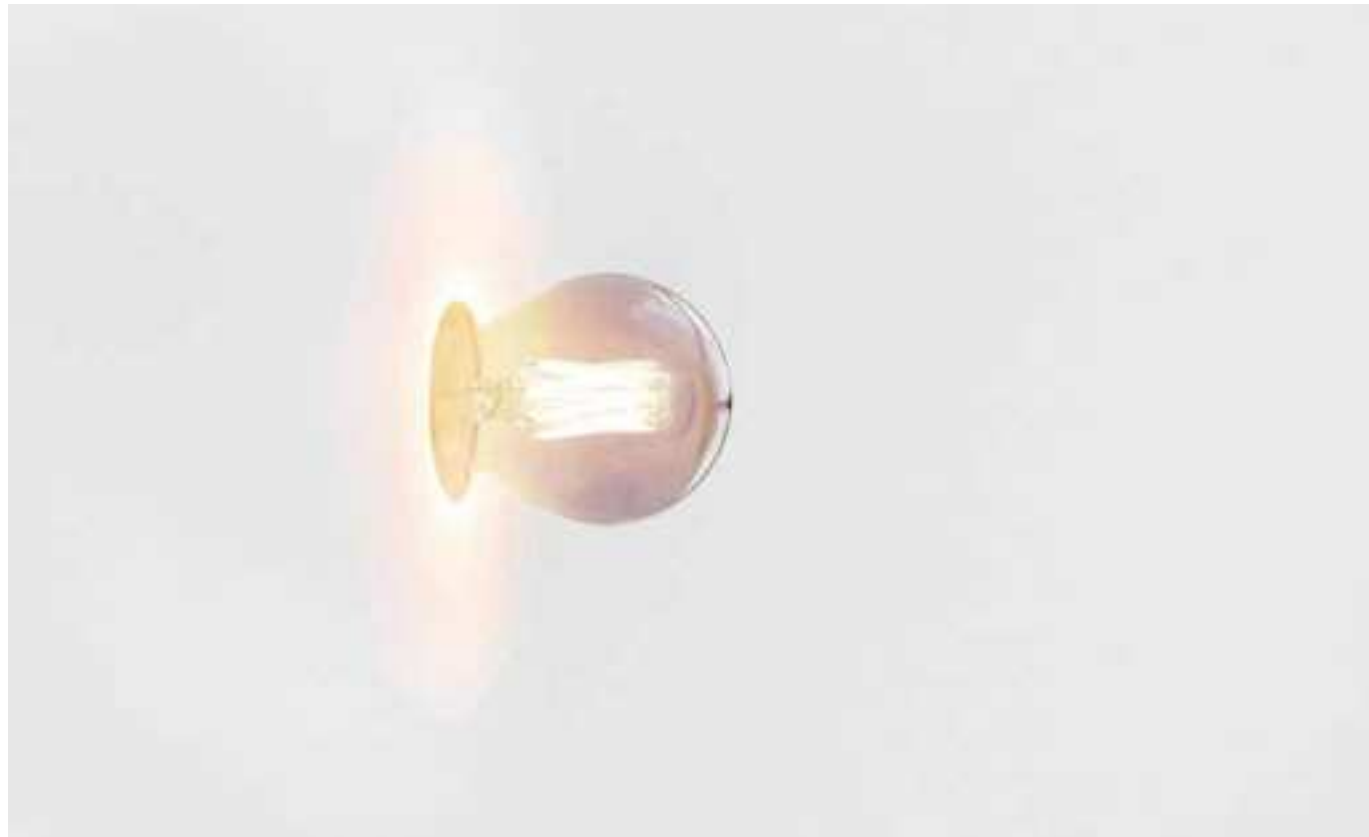

ArtNr.	Modul module	ET ID	max. Watt	Sockel base	Volt
133200	<b>VOLEM</b> , Gipsmodul, E27, exkl. Leuchtmittel <b>VOLEM</b> , plaster module with E27 base, excl. lamp	120	10	E27	240

Leuchtmittel siehe Seite 128. See lamps page 128.

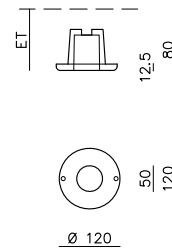

# Volem Extro

## GEWACHSENE EBENE.

In sanfter Zurückhaltung hebt sich die Lichtquelle aus einer klaren Fläche. Ihre Helligkeit tropft beinahe aus dem Deckeneinbau, damit sich die ständige Bewegung des Lichts in diesem Modul manifestieren kann. **VOLEM EXTRO** hat mit ihrer nach außen gewölbten Form eine Einbautiefe von nur 4 cm.

## GROWN LAYER.

With gentle demureness, light rises out of a clear surface. Its brilliance is almost dripping out of the ceiling, so the constant movement of light can manifest itself in the module. Volem Extro is a bulging version with an installation depth of only 4 cm.



Lichtmodule

ArtNr.	Modul module	ET ID	max. Watt	Sockel base	Volt
163300	<b>VOLEM EXTRO</b> , Gipsmodul, E27, exkl. Leuchtmittel <b>VOLEM EXTRO</b> , plaster module with E27 base, excl. lamp	40	10	E27	240

Leuchtmittel siehe Seite 128. See lamps page 128.

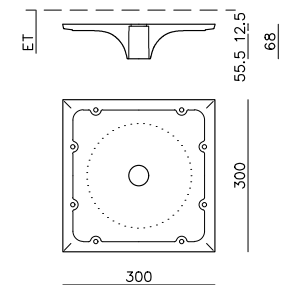

# Verve

## LICHT, DAS WÄNDE INSZENIERT.

Als wäre es Magie. Leuchte und Wand werden zu einer Einheit, aus deren Mitte Licht strahlt. Weich, faszinierend und zeitlos. Wie projiziert scheint das Licht aus der Wand und lässt die Tiefe der Leuchte nicht erkennen. Das Original von GEORG BECHTER LICHT. VERVE hat eine Einbautiefe von nur 5,5 cm.

## PUTTING WALLS IN THE SPOTLIGHT.

A touch of magic. Light and wall becoming one. Light shines from the centre. Soft, fascinating and timeless. A bright spot of light on the wall, as if projected, and not showing the real depth of the light module. The original by GEORG BECHTER LICHT. VERVE requires an installation depth of no more than 5.5 cm.



ArtNr.	Modul module	ET ID	DM Ø	H H	Y Y	B W
16110 S	<b>VERVE S</b> , Gipsmodul, exkl. Leuchtmittel <b>VERVE S</b> , plaster modul, excl. lamp	55	170	360	192	300
16120 M	<b>VERVE M</b> , Gipsmodul, exkl. Leuchtmittel <b>VERVE M</b> , plaster modul, excl. lamp	55	230	435	230	370
16130 L	<b>VERVE L</b> , Gipsmodul, exkl. Leuchtmittel <b>VERVE L</b> , plaster modul, excl. lamp	55	275	495	267	415

ArtNr.	Leuchtmittel lamps	lm	mA	Watt*
201800	<b>LED WARM WEISS</b> , 2700 K, RA 93, magnetische Fixierung <b>LED WARM WHITE</b> , 2700 K, RA 93, magnetic fixture	400	350	4

**Installationshinweis beachten!** Kühlkörper darf unter keinen Umständen durch Dämmung bedeckt werden. Verwenden Sie **LED-Treiber** des SYSTEM DOT 28. \*exkl. **LED-Driver**, Konstantstrom 350 mA, dimmbar **Follow installation instructions!** Cooling element needs hollow space and must not be covered. Use LED-Driver of the SYSTEM DOT 28. \*Excl. LED-Driver constant current 350 mA, dimmable

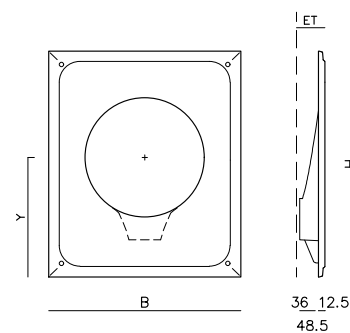





**Hier leuchtet  
eine Lüftung.**

Here lights up a  
ventilation system.

**Verve  
Air**

# Ein Licht, das lüftet.

A light that ventilates.

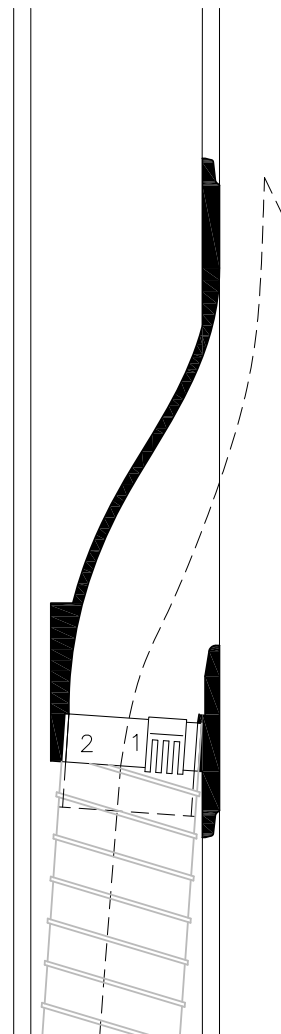

„Ich möchte tanzen ...“ flüstert das Licht und strahlt. „Nichts lieber als das!“ haucht die Luft und schmiegt sich an. Das Zusammenspiel von Licht und Luft: Das ist VERVE AIR. Man erlebt gutes Raumklima ohne Lüftungsauslass und plastisch-schönes Licht ohne Leuchte.

VERVE AIR ist eine weitere Lösung mit Erfindergeist aus der Feder von GEORG BECHTER LICHT – ein Licht, das lüftet. VERVE AIR macht Lüftungsauslässe unsichtbar und verbindet das Schöne mit dem Notwendigen. In einem Montagevorgang bringt VERVE AIR zwei Funktionen in den Raum.

“I wanna dance,” light whispers, beamingly. “I’m all in!” air replies softly, snuggling up. VERVE AIR: the beautiful interplay of light and air. Atmospheric and three-dimensional, no lamp or ventilation outlet required.

Verve Air is the inventive new member of the GEORG BECHTER LICHT family that comes with a ventilating effect. VERVE AIR makes ventilation outlets disappear and connects the necessary with pure beauty. Two functions, one installation.

1. LED-Modul LED module
2. Anschlussstutzen für Zu- oder Abluftleitung  
Connecting tube for air supply or discharge



# Verve Air

## WIR MACHEN LUFT. VIEL LUFT.

Hier verbinden wir Licht und Luft zu einem unsichtbaren Lüftungssystem. Ohne Materialwechsel kann der Auslass flächenbündig in die Decke oder die Wand eingearbeitet werden. Je nach Position und Einbaurichtung werden dadurch unterschiedliche Luftströme realisiert. Durch die Form des Lüftungsauslasses verteilt sich die Luft an Wand oder Decke, bevor sie den Raum durchströmt.

## WE CREATE AIR. A LOT OF AIR.

Here we combine light and air into an invisible ventilation system. Without having to change materials, the ventilation outlet can be flush-mounted to the ceiling or wall. Depending on position and orientation, different airflows can be achieved. Due to the form of the ventilation outlet, the air will disperse along the wall or ceiling before flowing throughout the room.

### Varianten für gerichtete Luftströme - je nach Einbauposition der VERVE AIR.

Possible regulations of air flow through varying positioning of VERVE AIR.

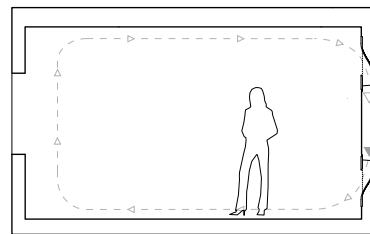
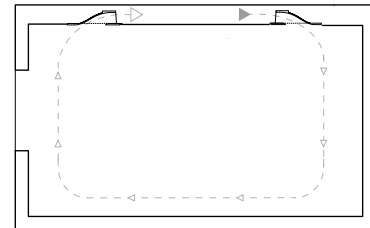
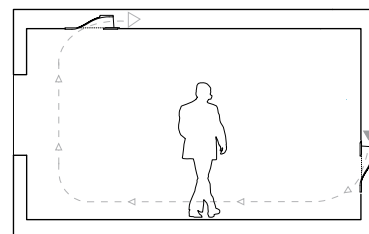

reddot award 2019  
winner



ArtNr.	Modul module	ET ID	Ø Rohr Ø Pipe	Zuluft m <sup>3</sup> /h	Abluft m <sup>3</sup> /h
209100	<b>VERVE AIR 100</b> , faserverstärktes Gipsmodul für Licht und Luftauslass, inkl. LED, Strömungsscheibe & Anschlussstutzen Maße LBT 495 x 417 x 125 mm, Ø Lichtaustritt 275 mm inkl. LED 4W, 2700K, 350 mA <b>AIR VERVE 100</b> , fibre-reinforced plaster module for light and ventilation outlet incl. LED, flow sheet & connection, dimensions LWD 495 x 417 x 125 mm, Ø light emission 275 mm incl. LED 4W, 2700K, 350 mA	130	100	50	100

Verwenden Sie LED-Treiber des SYSTEM DOT 28.  
Use LED-drivers of the SYSTEM DOT 28.

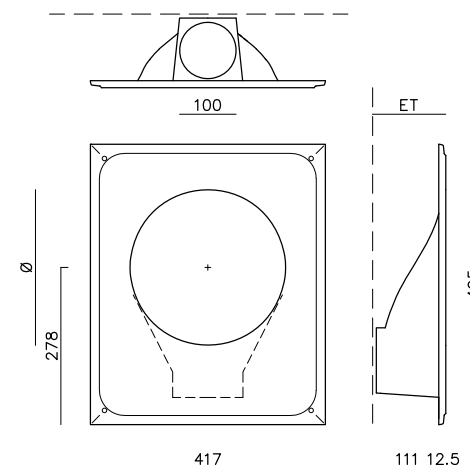

VERVE AIR: Ein Licht, das lüftet.



**Alltag und  
Sinnlichkeit.**

Everyday sensuality.

**Raum-  
formen**



# Regal

## FORMVERBUNDEN.

Die interessante Ablage für besondere, kleine Schätze und Gegenstände, die ihre Bühne im Raum bekommen sollen. Es ist kein gewöhnliches Regal. Vielmehr eine formschöne Ablage, die wie aus der Wand gewachsen scheint, an der Licht und Schatten spielen. Das Raumformen-Regal gibt es nach rechts oder nach links geschwungen, eine kleine aber feine Ablagefläche, die ohne Materialwechsel auskommt.

## CONNECTING TO FORM.

A pretty shelf for all the bits and bops that deserve their own little stage in a room. Not your everyday shelf for sure. Elegant and beautiful, emerging, yes almost growing from the wall in an interplay of light and shadow. Right-curved and left-curved versions available to suit any situation. A small, but very pretty one-material shelf.

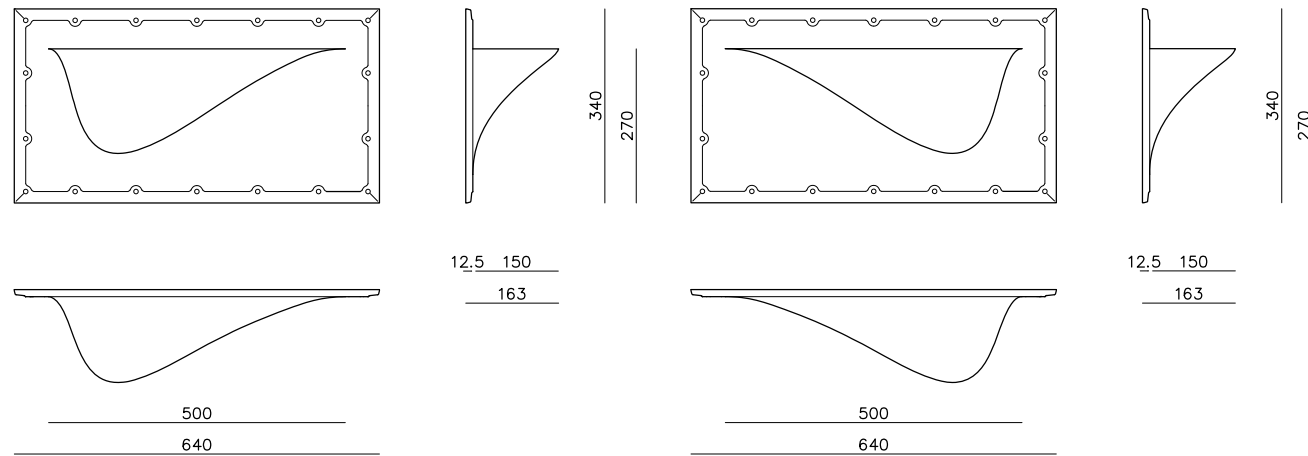

169100

169200

ArtNr.	Modul module	L L	H H	T D
169100	<b>REGAL LINKS</b> , faserverstärkte Ablage aus Hartgips LEFT-CURVING SHELF, fibre-reinforced hard plaster module	640	340	163
169200	<b>REGAL RECHTS</b> , faserverstärkte Ablage aus Hartgips RIGHT-CURVING SHELF, fibre-reinforced hard plaster module	640	340	163



# Garderobe

## VERBORGEN.

„Hängen Sie Ihre Jacke an die Wand!“ Ja, jetzt ist es wirklich möglich! Gipsmodul in die Wand einbauen, sich an den subtilen Garderobenhaken erfreuen und vor allem: Fleißig benutzen!

## CONCEALED.

“Just hang your coat on the wall...” Well, that’s definitely possible now! Just integrate the plaster module into your wall and start loving and using these most understated coat hooks.

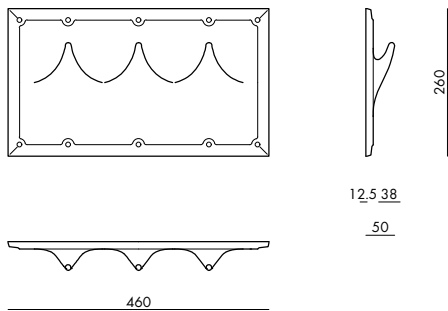

ArtNr.	Modul module	L L	H H	T D
169500	<b>GARDEROBE</b> , faserverstärktes Gipsmodul, streichfertig COAT HOOKS, fibre-reinforced plaster module, ready for painting	460	260	50,5



# Archi.Tec

## IN BETON: ARCHI.TEC

Manchmal werden Dinge zu Geschichtenerzählern.  
Ein veredelter Betonanker, nach oben abstrahlend, faszinierend  
durch das Unsichtbare und die Skurrilität der Entfremdung.  
Design: Stefan Geisbauer

## IN CONCRETE: ARCHI.TEC

Sometimes, things tell stories. A sophisticated concrete anchor,  
emitting light upwards, bringing fascination through the invisible  
and the absurdness of alienation. Design: Stefan Greisbauer



Raumformen

ArtNr.	Leuchtenarten luminaire types	Ø	ET ID	lm lm	mA mA	Watt watt
211300	<b>ARCHI.TEC</b> , Betonstab, 3000K, RA 93 ARCHI.TEC, concrete bar, 3000K, RA 93			800	350	8
208300	<b>SICHTBETONKAPSEL 28 für Archi.Tec</b> , Einbaudose mit Bajonett-Aufnahme, inkl. Schalungspfropfen <b>CONCRETE CAPSULE 28 for Archi.Tec</b> , mounting box with bayonet system, incl. formwork plug	120	130			

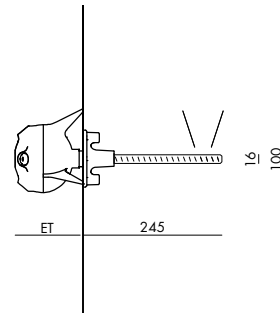

\*exkl. LED-Treiber, Konstantstrom 350 mA. Verwenden Sie die LED-Treiber des SYSTEM DOT 28. Installationshinweis beachten!  
\*excl. LED-Driver, constant current 350 mA. Use LED-Driver of the SYSTEM DOT 28. Follow installation instructions!



Protest beginnt ja oft im Kleinen. Zumindest bei uns und wenn es um unsere Leidenschaft für eine klare Architektursprache geht. Wir haben den für uns nicht mehr notwendigen Rahmen zu Grabe getragen. Es lebe die Kraft des Unsichtbaren – just an jener Stelle, wo das Schöne nahtlos in die Funktion übergeht. Unserer Haltung möchten wir mit Protestsprüchen noch mehr Gehör verleihen.

**Miteinander.  
GEORG BECHTER LICHT.  
Team.**

Together. GEORG BECHTER LICHT. Our team.



Stoppt den Abdeckrahmen!

"Unser Anspruch ist die Lösung!"

"Ohne Rahmen denken und die Zukunft lenken."

"Alles fügt sich."

"Keine Probleme kaschieren – Lösungen kreieren!"

"Kleine Erfindungen können große Probleme lösen."

"Mit Zahlen aus der Vergangenheit lässt sich keine Zukunft gestalten."

"Mach sichtbar ohne sichtbar zu sein!"

Das sind Wir



# GEORG BECHTER LICHT IN ZAHLEN



## Habt ihr euch schon mal gefragt, wieso der Durchmesser unseres Systems 28 mm ist?

Diese Größe entspricht dem minimalen Durchmesser, der erforderlich ist, um eine dreifache Lüsterklemme hindurchzufädeln.

**47**  
PRODUKTE

**12.226**  
MÖGLICHKEITEN

## Wie groß ist der Anteil ... ?

... von rahmenlosen Lichtlösungen am Markt? \* ..... 3 %  
... der rahmenlosen Leuchten bei GEORG BECHTER LICHT? \* ..... 93 %

\* Statistiken haben wir keine gewälzt, gewinnen aber sicher jede Wirtshaus-Wette.

Durchmesser eines durchschnittlichen 1.000 lm Downlights\* ..... 110 mm  
Durchmesser unseres 1.000 lm Downlights ..... 28 mm

Einbautiefe eines durchschnittlichen 1.000 lm Downlights\* ..... 120 mm  
Einbautiefe unseres DOT SLIM mit über 1.200 lm ..... 25 mm

90 % unserer Waren  
liefern wir innert

**14 Tagen**

Bei Großaufträgen  
brauchen wir länger,  
weil wir dann zuerst  
mal feiern.



## Wie funktioniert eigentlich die 15-Jahre-Produktzyklusgarantie?

Nächstes Jahr feiern wir unser 15-jähriges Bestehen. Noch immer können wir Leuchtmittel auch für unsere erste Generation an Leuchten produzieren. Darauf sind wir stolz. Wir werden diese Werte weiter pflegen. Und ein Funke Hoffnung lebt in uns, dass diese Werte auch bei großen Firmen zum Standard werden.

Geschätztes Wachstum durch unser Nachhaltigkeitsversprechen ..... 18 %  
Geschätztes Wachstum durch die Innovation DOT SLIM ..... 15 %

Schätzungen nach reiner Emotion.

**Reales Wachstum 2023** ..... **42 %**

Zum ersten Mal präsentierte Neuheiten auf der L+B 2024 ..... 7 Neuheiten mit 1.916 Varianten  
Höchstbesucheranzahl auf unserem 30 m<sup>2</sup> L+B Stand 2024 ..... 47  
Durchschnittliche Besucheranzahl auf unserem Stand ..... gefühlt viel mehr

Was hat die Besucher am meisten begeistert? ..... WALL 28, LINSE20° & DIM TO WARM  
Was hat die Besucher am meisten überrascht? ..... Protestsprüche & Schnaps

# Anwendung



# Dot Slim ist Reduktion.

Dot Slim is simplicity.

Ton in Ton strahlt die geradlinige Architektursprache von GH Interior Design schlichte Eleganz aus. Das System DOT SLIM darf dieses Stil(l)leben dezent und frei von jeglichen Allüren gekonnt in Szene setzen.

Tone on tone, the straightforward architectural language of GH Interior Design radiates simple elegance. The DOT SLIM System skillfully sets the scene for this still life, discreetly and free of any airs and graces.



BV Garda, GH Interior Design, Lichtpartner: Platinlux, Foto: Gustav Willeit.





Schloss Wolfurt, querschnitt architekten, Foto: Adolf Bereuter.

## Licht ist Zurückhaltung.

Light is unobtrusiveness.

**Dort, wo das Altherwürdige alles neu Hinzugefügte als störend empfindet, gilt Zurückhaltung als Maß der Dinge. Nahezu unsichtbar integriert, darf so das Licht allein funktional seine Aufgaben erfüllen. Architektur: querschnitt architekten**

Where dignified age perceives any new addition as intrusive, restraint is the measure of all things. Integrated almost invisibly, the light is allowed to fulfil its functional tasks alone.  
Architecture: querschnitt architekten





# Licht ist Anspruch.

Light is variability.

**28 mm Variabilität:** Wer die Vielfalt an Möglichkeiten des SYSTEM DOT 28 erkennt, kann beschwingt zur Anwendung schreiten. Ist der Einbauring einmal bündig im Kassettentäfer integriert, lässt sich die Leuchte je nach szenografischem Anspruch unkompliziert wechseln.

28 mm of variability: Anyone who recognises the variety of possibilities offered by SYSTEM DOT 28 can move on to its application with ease. Once the mounting ring is integrated flush into the cassette panelling, the light can be changed easily depending on the scenographic requirements.

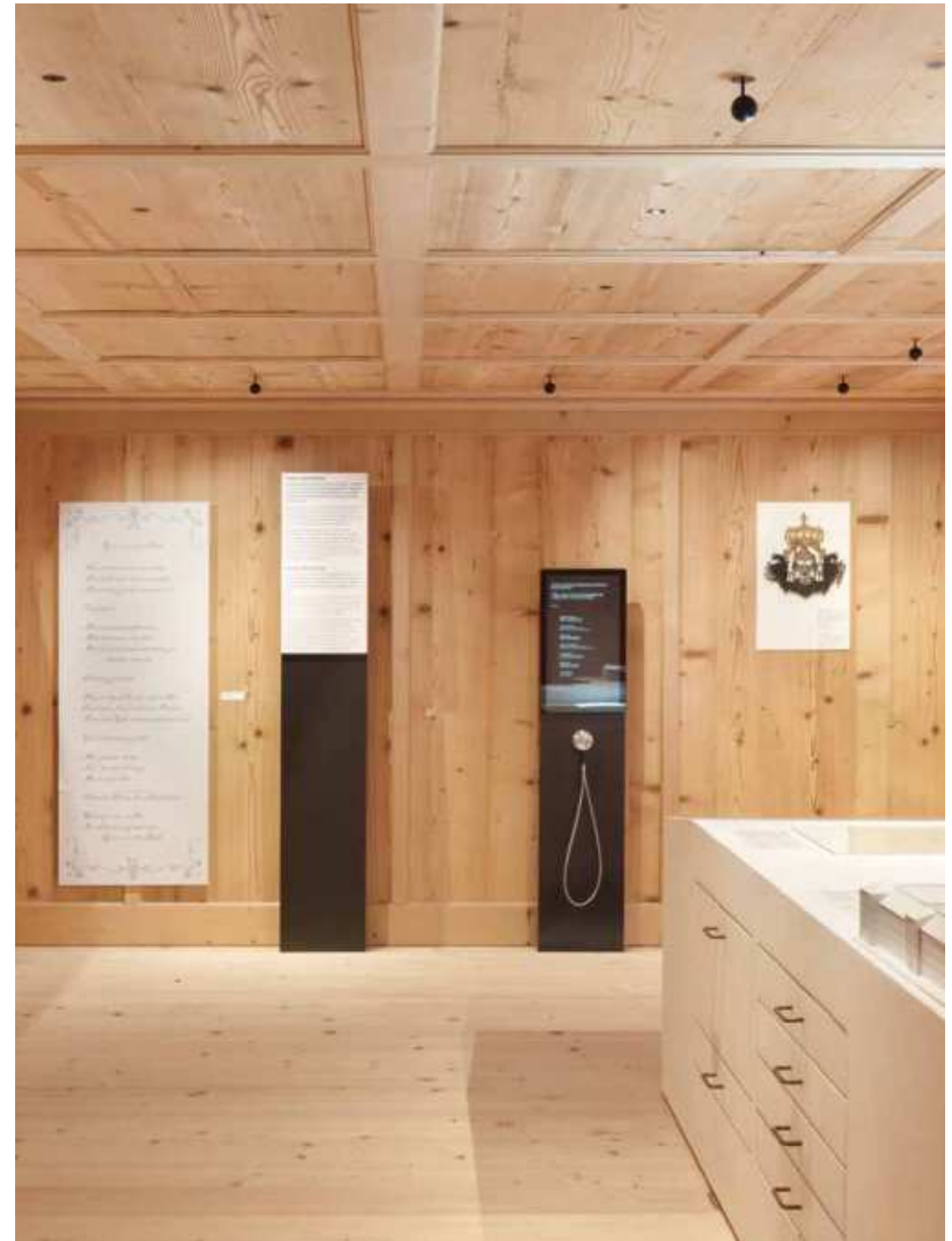

Barockmuseum Au, Albert Rűf, Bernhard Breuer, Foto: Adolf Bereuter.



House G, Studio Co und Lukas Schelling ZT, Innenarchitektur Arch. Eva Meisinger, Foto: Adolf Bereuter.

## Wir sind das Licht zum Beton. We light up concrete.

Wie absolute Reduktion aussehen kann, beweisen Simon Metzler, Lukas Schelling und Eva Meisinger mit ihrem Wohnhaus nahe Bregenz. So bleibt der flächenbündig integrierte DOT 28 untertags im Verborgenen, während er bei Dunkelheit der klaren Raumsprache mit strahlendem Licht Atmosphäre und Wärme verleihen darf.

Simon Metzler, Lukas Schelling and Eva Meisinger demonstrate with this home near Bregenz what absolute minimalism can look like. The flush-mounted DOT 28 remains hidden during the day, while in the dark it adds atmosphere and warmth to the clear architectural language with its radiant light.





# Dot Power ist Strahlkraft.

Dot Power  
is radiance.

Auf die Spitze getrieben darf sich das SYSTEM DOT 28 am Eingangportal des Ágnes-Heller-Haus der Universität Innsbruck in Betonfacetten gefasst künstlerisch entfalten. Ganz unprätentiös in weiches Licht getaucht ist im Ergebnis der Blick auf den Boden. Architektur: Niklas Mohr Architekten

Taken to the extreme, the SYSTEM DOT 28 unfolds its artistic potential in the concrete facets at the entrance portal of the University of Innsbruck's Ágnes-Heller-Haus. The result is a floor unpretentiously bathed in soft light. Architecture: Niklas Mohr Architekten



Ágnes-Heller-Haus der Universität Innsbruck, Bundesimmobiliengesellschaft, Foto: David Schreyer.





Wien Museum, Architekt Ferdinand Certov, Winkler + Ruck Architekten, Lichtplanung: Pokorny Lichtarchitektur, Foto: Patrick Johanssen Fotografie.



**Auf der Suche nach Licht, das der eigenen Architektur gut tut und sich dem hohen Anspruch gemäß in die materialisierte Fläche integrieren lässt, sind Roland Winkler und Klaudia Ruck gemeinsam mit dem Architekturbüro Ferdinand Certov für das Wien Museum auf GEORG BECHTER LICHT gestoßen.**

In their search for light that is good for their architecture and can be integrated into the materialised surface meeting their high expectations, Roland Winkler and Klaudia Ruck together with the Ferdinand Certov architectural office came across GEORG BECHTER LICHT for the Wien Museum.







**Einheit führt zu Sichtbarkeit. Hier verschmelzen Beton und Licht zu einem Raumerlebnis mit uneingeschränkter Wirkung, fühlbar und sichtbar. Außen besticht die Zurückhaltung, innen faltet sich das Betonwerk mit den integrierten Lichtpunkten, die aus 23 Sichtbetonkapseln leuchten.**

Unity leads to visibility. Here, concrete and light merge into one and create a spatial experience with ample effect, tangible and visible. From the outside, subtleness is key. On the inside, the concrete structure unfolds together with the integrated spotlights that shine, which shine out of 23 capsules of exposed concrete.



Ortsmitte Gaiberg, Ecker Architekten, Lichtplanung: Anselm von Held, Foto: Brigida González.

# Licht ist Fokus.

Light is focus.

Am Anfang ein Treppenhaus aus Sichtbeton, am Ende eine echte Freundschaft. Dazwischen Licht ins Dunkel – eine Bürobeleuchtung, die dem Anspruch eines viergeschossigen Holzbaus gerecht zu werden weiß. Qualität, Nachhaltigkeit, Leistbarkeit: Wir leben die Werte unserer Partner.

It started with a staircase made of exposed concrete and ended in true friendship. In between, light was brought into the dark - office lighting that meets the demands of a four-storey timber building. Quality, sustainability, affordability: We live the values of our partners.



Bürogebäude Nething, Nething Generalpartner, Lichtplanung: Prof. Dr. Paul Schmitz, Foto: Matthias Schmiedel, Nething Architekten.



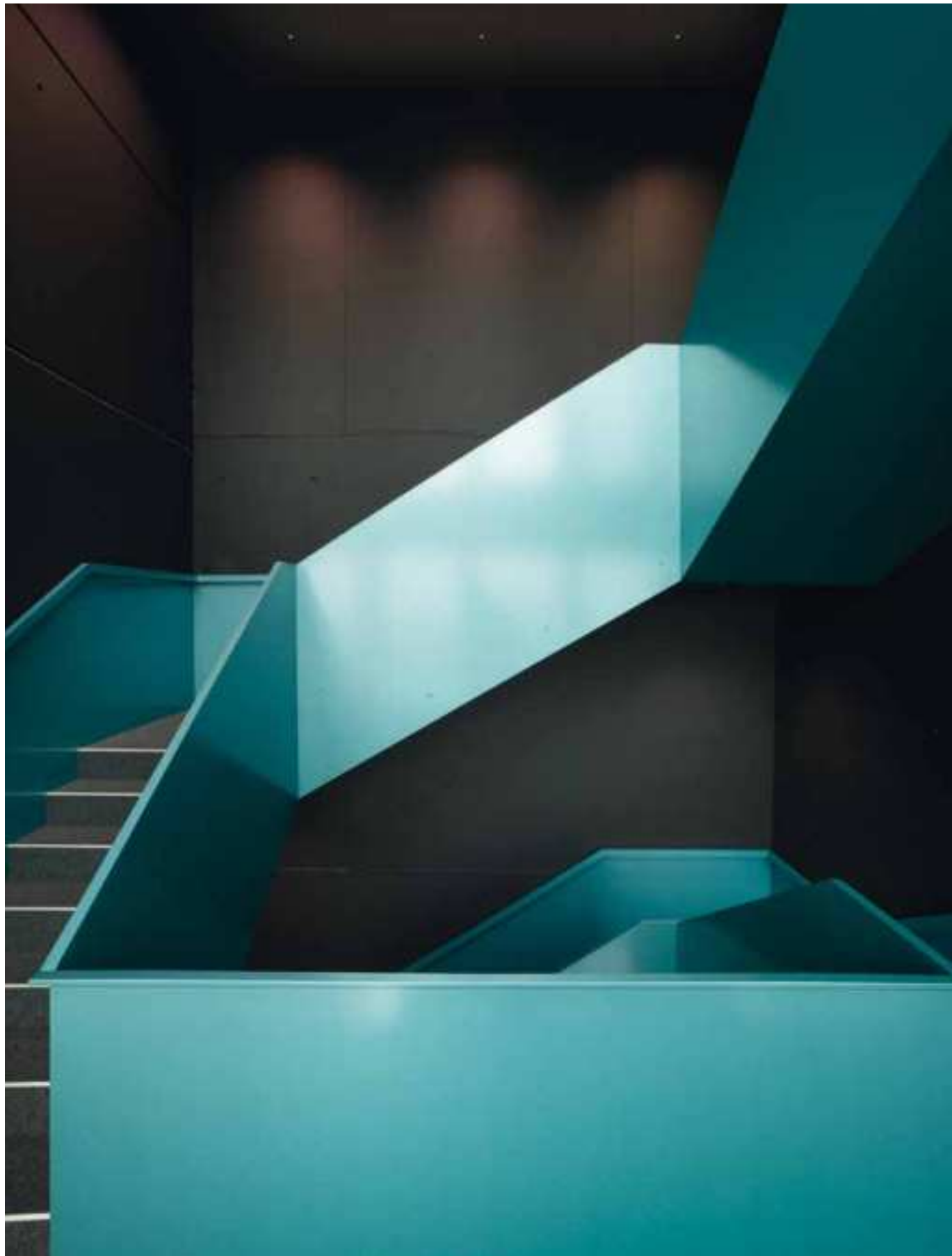

Headquarter Schelling, Cukrowicz Nachbaur Architekten, Foto: Adolf Bereuter.

## Dot Power ist Weitsicht.

Dot Power is foresight.

Tiefgänge und Höhenflüge brauchen eine stille Kraft. Damit finden weite Räume ihre Sichtbarkeit aus unscheinbaren Lichtpunkten, die mit stolzen 1010 Lumen aus 28 mm ganze Großflächen macht: Ein starkes Zeichen, auf den Punkt gebracht.

Depths and flights of fancy need a quiet force. Wide rooms find their visibility through inconspicuous dots of light, turning 28 mm into large areas of light by the force of their 1010 Lumen. A strong sign, spot-on.



showcase Polsterei Mohr, Andelsbuch.

# Licht ist Stimmung.

Light is atmosphere.

Wirkung und Brillanz sind die Künstler dieser Szene. In Reduktion kommt eine edle Sinnlichkeit und ein großartiges Gefühl für die Bereiche, die dunkel bleiben dürfen und die, die brillieren: Wer Licht sucht, der findet. Und wer gefunden hat, darf staunen.

Effect and brilliance are the artists of this scene. Reduction creates a noble sensuality and a grand feeling for those areas that may remain obscured as well as those that shine: Those who seek light, shall find. And those who have found, may marvel.



Haus D Dornbirn, Dietrich | Untertrifaller Architekten, Foto: Bruno Klomfar.

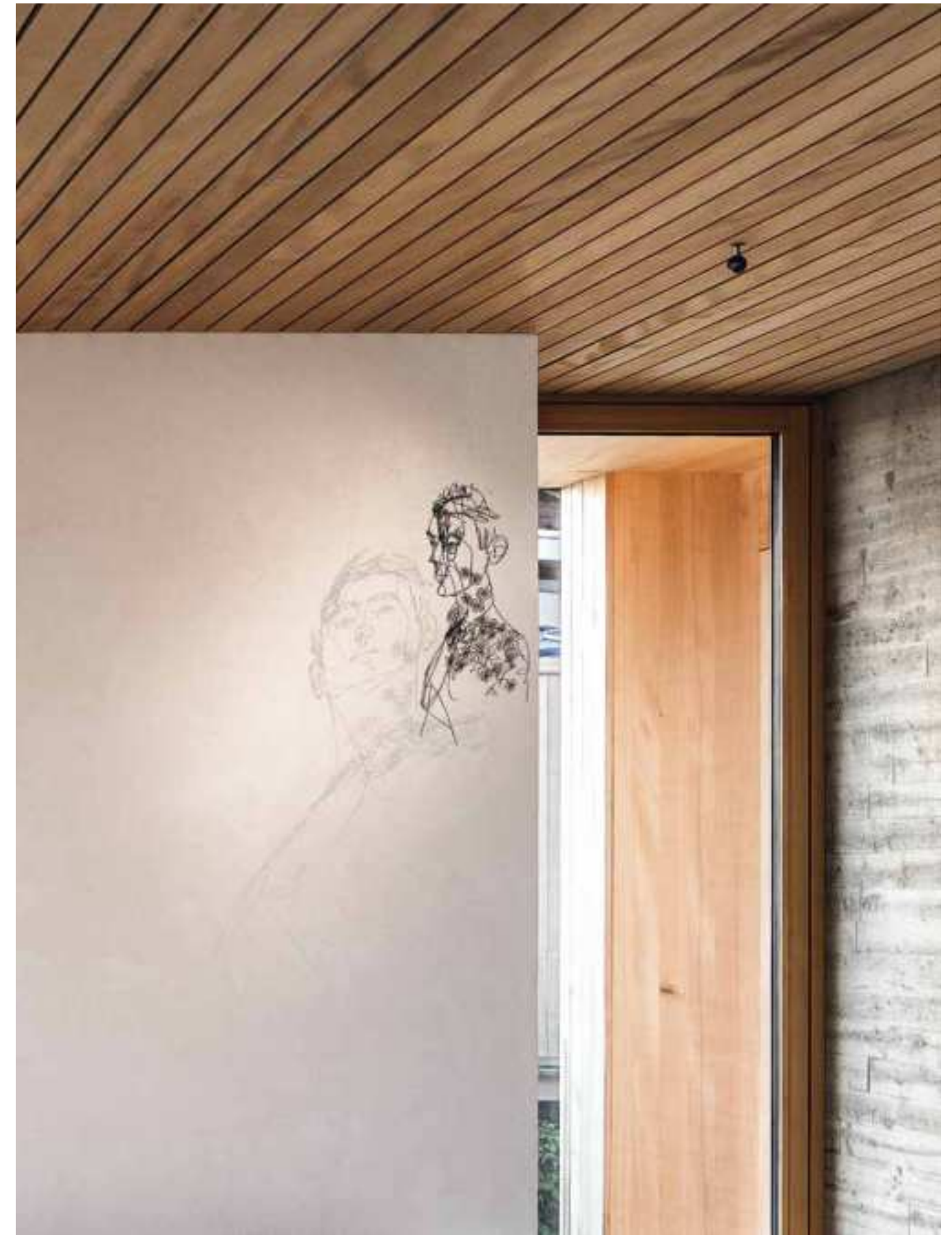

Haus K Sulzberg, Dietrich | Untertrifaller Architekten, Foto: Albrecht Imanuel Schnabel.





ART.E Möbelhandel Höchst, Foto: Adolf Bereuter.



Gasthaus Johann Lauterach, Ludescher + Lutz Architekten, Foto: Adolf Bereuter.

# Licht ist Ambiente.

Light is  
atmosphere.

Fernab von daheim wollen wir die Nacht Nacht sein lassen. Am fein gedeckten Tisch tauchen wir ein in unsere eigene Welt, intim und gedämpft. Das Licht lässt unsere Augen glänzen, die Gläser brillieren. Und vor und nach dem Dinner? Schaffen wir dank der Bandbreite und Variabilität unseres Sortiments im gesamten Hotel vom Tisch bis zum Bett ein stimmiges Ambiente.

Far from home, we want to let the night be night. At the beautifully set table, we are in our own world, intimate and subdued. The light makes our eyes sparkle and the glasses shine. And before and after dinner? Thanks to the range and variability of our products, we create an atmosphere of harmony in the entire hotel, from table to bed.



Fuchsegg Eco Lodge, Ludescher + Lutz Architekten, Foto: Adolf Bereuter.



Hotel Moar Gut, LP architektur, Lichtpartner: lichtwert concept, Foto: Florian Mair.





Hotel Moar Gut, LP architektur, Lichtpartner: lichtwert concept, Foto: Albrecht Imanuel Schnabel.

## Licht ist Schönheit. Light is beauty.

Licht bringt Schönheit zur Geltung. Die vielschichtige Materialität in den sensationellen Räumen werden vom SYSTEM DOT 28 in Szene gesetzt. Die Qualität der Lichtsetzung besticht durch präzise Schattenbildung und die stimmungsvollen und doch dezenten Leuchten. Mit diesen Vorzügen tun sich immer mehr Möglichkeiten in der Ausstattung von Hotelanlagen auf. Das vielschichtige Projekt ist mit über 1000 Leuchten von GEORG BECHTER LICHT bestückt. Architektur: LP architektur

Light renders beauty visible. The SYSTEM DOT 28 draws attention to the elaborate decor in these sensational rooms. The quality of light setting succeeds through precise shadowing and the atmospheric yet subtle luminaires. With these merits, a range of new possibilities open up for the furnishing of hotel and resort properties. This many faceted project is decorated with more than 1000 luminaires from GEORG BECHTER LICHT. Architecture: LP architektur.







Hotel Moar Gut, LP architektur, Lichtpartner: lichtwert concept, Foto: Albrecht Imanuel Schnabel.



# Unsichtbar, aber präsent.

Invisible, but present.

Licht, das wie an der Schnur gezogen aus der Decke baumelt, und eine wohlige Stimmung, die man zwar wahrnehmen, aber nicht greifen kann. Licht heißt auch, zuhause anzukommen, sich wohlfühlen und das Warum und Wieso getrost zu vergessen.  
Architektur: Simon Metzler mit Lukas Schelling

Light that dangles from the ceiling as if pulled by a string and a cosy atmosphere that you can perceive but cannot touch. Light also means arriving home, feeling at ease and comfortably forgetting the whys and wherefores.  
Architecture: Simon Metzler with Lukas Schelling



Haus M, Studio Co und Lukas Schelling ZT, Innenarchitektur mit Arch. Eva Meisinger, Foto: Adolf Bereuter.



DIN Schlins, Fink Thurnher Architekten, Lichtplanung: Manfred Remm, Foto: Adolf Bereuter.

## Dot 28 ist Unabhängigkeit.

Dot 28 is  
independence.

Punktiert steht das Licht im Raum und verbindet Grenzen, während es Vergessenes und Verborgenes zum Vorschein bringt. Die Maserung des Holzes, die Zeichnung der Texturen – alles modelliert sich durch die eigenen Schatten, unmerkliches Licht erhellt den Raum, brillant und tiefstrahlend.

Dots of light around the room connect boundaries while revealing things forgotten and hidden. Wood grain and textures - everything is modelled by its own shadows while imperceptible light illuminates the room, brilliantly and deeply radiant.





# Balda ist Übergang.

Balda is transition.

Das Unscheinbare ist leise und unaufdringlich. Nur so werden beinahe unsichtbare Übergänge geschaffen. So klein und einfach ist der Standard der Zukunft: Aus 28 mm entfaltet sich eine großartige Idee und verbindet das Verschiedene.

The inconspicuous is quiet and unobtrusive. Only in this way, transitions are created that are barely noticeable. The standard of the future is thus small and simple: 28 mm unravel a grand idea, and connect the differences.



GH Rössle Braz, Albrecht Bereiter Architekten, Foto: Alexander Kaiser.

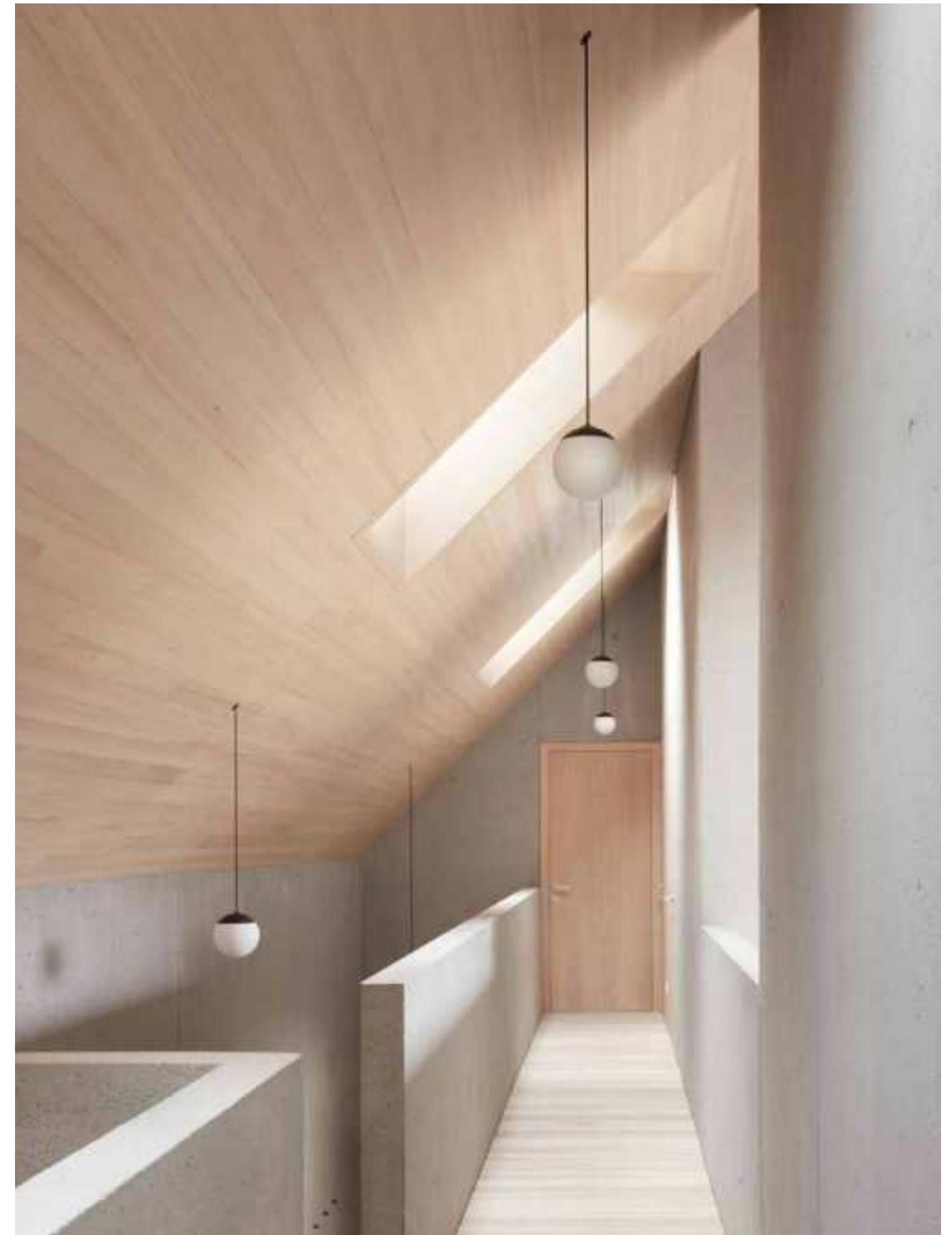

Haus am Grebenbach, Innauer Matt Architekten, Foto: Adolf Bereuter.



**Licht ist unsichtbar.**  
Light is invisible.

Das Haus am See ist ganz auf die umgebende Landschaft und das von außen einfallende Lichtspiel fokussiert. Kaum wahrnehmbar und im Verborgenen bleibt das Licht im Innenraum. Als wüsste es: In Konkurrenz zu treten lohnt sich nicht, wenn es doch die viel größere Leistung ist, andere wohlwollend glänzen zu lassen.  
Architektur: Appels Architekten

The „House by the Lake“ is focussed entirely on the surrounding landscape and the play of light coming in from the outside. The interior lighting remains barely perceptible and hidden from view. As if it knew: It's not worth competing when benevolently letting others shine is a much greater achievement. Architecture: Appels Architekten



Haus am See, Appels Architekten, Foto: Florian Holzherr.



Anwendung



# Lichtmodule sind Bewegung.

Light modules are movement.

Flächen können fließen und sich dem Lichtspiel ganz hingeben. Zwischen hell und dunkel liegt ein Wimpernschlag, der jede Perspektive ändern kann: Man sieht Struktur und nimmt sie dennoch kaum wahr, weil ihre Zurückhaltung so wunderbar ist.

Surfaces can flow and indulge in an interplay of light. Between light and dark lies the blink of an eye which can change any perspective: You see structure, but you barely perceive it because of its beautiful restraint.



Apartment Ingolstadt, now here architekten designer, Foto: Olaf Becker.



Anwendung





Haus Simma, Georg Bechter Architektur + Design, Foto: Adolf Bereuter.

# Verve ist Sanftheit.

Verve is softness.

**Manche Formen scheinen ungreifbar und sind dennoch eindeutig. Sie verschwinden in der Oberfläche und tauchen den Raum in eine sphärische Tiefe: wie ein Blick in eine neue Dimension.**

Some forms seem impalpable, and yet they are clear. They disappear into the surface and immerse the room in spherical depth: It's like a glimpse of a new dimension.

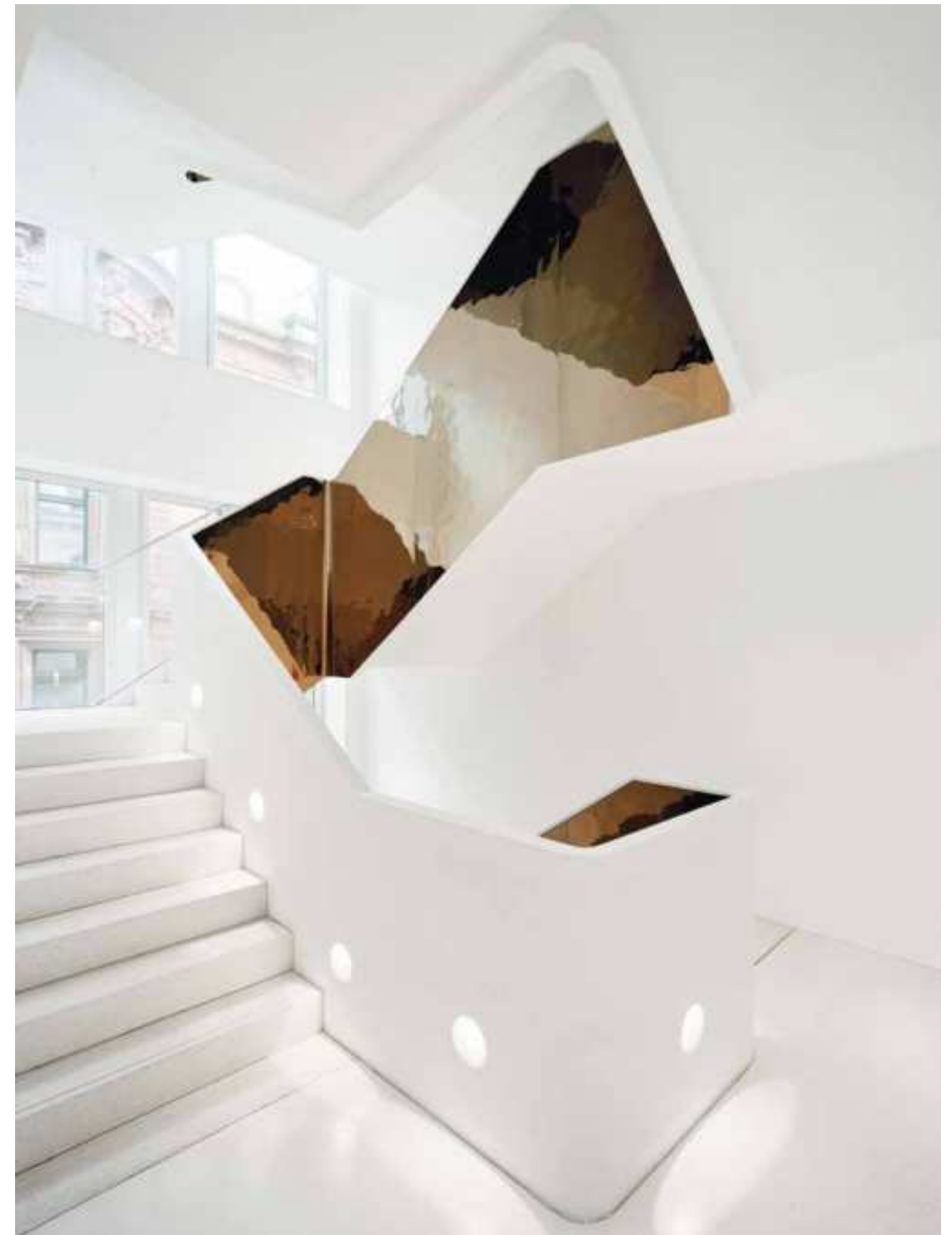

Große Bleichen Hamburg, LH Architekten Hamburg, Foto: Dorfmüller Klier.



Friseursalon, Georg Bechter Architektur + Design, Foto: Adolf Bereuter.

## Dot Line ist Gliederung.

Dot Line is structure.

Im Friseursalon Haarelei schafft die DOT LINE optimales Arbeitslicht und gemeinsam mit Leuchten aus dem SYSTEM DOT 28 maßgeschneiderte Beleuchtungssituationen.

At the Haarelei hair salon, DOT LINE creates an amazing work light. Together with the SYSTEM DOT 28 luminaires, a tailor-made lighting situation is established.



Anwendung





**Das Imposante sucht das Feine. In aller Behutsamkeit wurde die Villa der Stiftung Schulz generalsaniert. Die sensible Zurückhaltung unserer Leuchten gab den Ausschlag für deren Einbau in das denkmalgeschützte Gebäude. Neuer Glanz für alte Substanz – adäquate Integration inklusive. Architektur: Ecker Architekten**

Impressiveness meets tenderness. The general renovation of the villa of the Schulz Foundation was done with great care. Our luminaires' sensitive unobtrusiveness was the reason that they were chosen for this listed property. New radiance for old structures, appropriately integrated. Architecture: Ecker Architekten



Stiftung Schulz Amorbach, Ecker Architekten, Lichtplanung: Anselm von Held, Foto: Brigida González.



Baumhaus Sulzberg, Georg Bechter Architektur + Design, Foto: Jessica Alice Hath.

**Selbst Architekt, gelingt es Georg Bechter wie kaum einem anderen, Leuchten aus dem Kontext des Raums heraus zu denken. Nahtlos in das Gebaute integriert, wird das Licht zur Selbstverständlichkeit und zum dienenden Verstärker von Architektursprache, Stimmung und Atmosphäre.**

As an architect, Georg Bechter like hardly any other succeeds in thinking lights in the context of the room. Seamlessly integrated into the building, light becomes a matter of course and a serving amplifier of architectural language, mood and atmosphere.





**Einbau und Anleitung.**

Installation and instructions.

**Spezifikationen**





# Dot Slim Spezifikationen, LED-Treiber

## EINBAUMODUL INSTALLATION MODULE



**DOT SLIM**  
ArtNr. 317101  
S. 104



**DOT SLIM DICKPUTZ**  
ArtNr. 317301  
S. 108



**DOT SLIM UNABHÄNGIG**  
ArtNr. 317701  
S. 110



**DOT SLIM DUO**  
ArtNr. 317106  
S. 104



**DOT SLIM DICKPUTZ DUO**  
ArtNr. 317306  
S. 108



**DOT SLIM UNABHÄNGIG DUO**  
ArtNr. 317706  
S. 110

## LEUCHTEN LAMPS



**DOT SLIM LED ENTBLENDUNG<sup>1</sup>**  
ArtNr. 3175\_\_E  
S. 112



**DOT SLIM LED AUSBLENDUNG<sup>1</sup>**  
ArtNr. 3175\_\_A  
S. 112

ArtNr. sind durch Spezifikationen zu vervollständigen. ArtNr. must be completed with specifications.

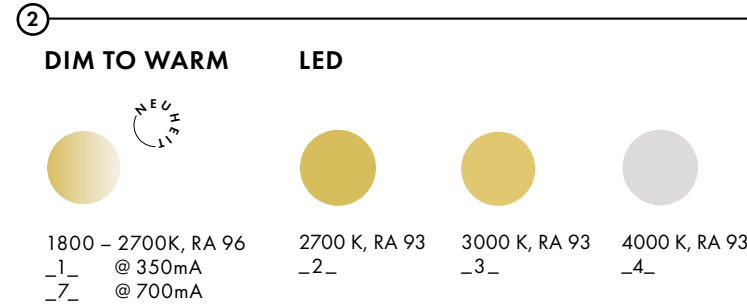
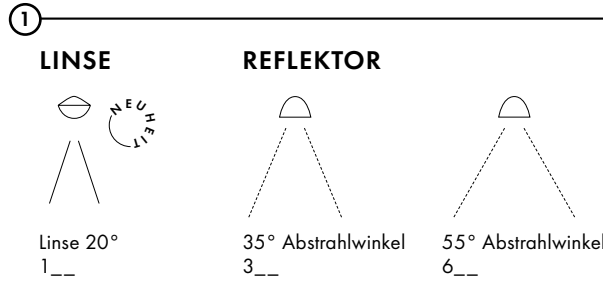

## LED-TREIBER LED-DRIVER

ArtNr.		LxBxH	500 mA	700 mA	900 mA	1050 mA
299025	ON – OFF 25 W 500 mA	145x38x23	1 – 3 LEDs	–	–	–
299037	ON – OFF 35 W 700 mA LPC	148x40x30	–	1 – 3 LEDs	–	–
299031	ON – OFF 35 W 1050 mA LPC	148x40x30	–	–	–	1 – 2 LEDs
299225	DA – PU 25W 500mA LCM	105x68x23	1 – 3 LEDs	–	–	–
299245	DA – PU 40W 500mA LCM	124x82x23	1 – 6 LEDs	–	–	–
299265	DA – PU 60W 500mA LCM	124x82x23	1 – 7 LEDs	–	–	–
299227	DA – PU 25W 700mA LCM	105x68x23	–	1 – 2 LEDs	–	–
299247	DA – PU 40W 700mA LCM	124x82x23	–	1 – 4 LEDs <sup>2</sup>	–	–
299267	DA – PU 60W 700mA LCM	124x82x23	–	1 – 6 LEDs <sup>2</sup>	–	–
299229	DA – PU 25W 900mA LCM	105x68x23	–	–	1 LED	–
299249	DA – PU 40W 900mA LCM	124x82x23	–	–	1 – 3 LEDs	–
299269	DA – PU 60W 900mA LCM	124x82x24	–	–	1 – 5 LEDs	–
299241	DA – PU 40W 1050mA LCM	124x82x23	–	–	–	1 – 2 LEDs
299261	DA – PU 60W 1050mA LCM	124x82x23	–	–	–	1 – 4 LEDs

Für eine Bestromung mit 350 mA verwenden Sie die LED-Treiber des SYSTEM DOT 28. See SYSTEM DOT 28 LED-drivers for 350 mA current feed.

<sup>1</sup> Montagezange erforderlich. Assembly pliers necessary

<sup>2</sup> Auf Grund der Leistungsaufnahme ist bei DIM TO WARM eine LED/LEUCHTE weniger als der MAX. Wert in Serie zu schalten. Due to the power consumption, one LED/LIGHT less than the MAX. value must be connected in series.

**Achtung: Hot Plug Gefahr!** Bei der Montage und Demontage muss der LED-Treiber mindestens 10 – 15 Sekunden von der Netzspannung getrennt sein.

**Infos siehe WWW.GEORGBECHTERLICHT.AT** Caution. Hot Plug. Danger! Separate LED-drivers from power supply at least 10 – 15 seconds before installation.

Please check WWW.GEORGBECHTERLICHT.AT for updated installation instructions and further information.

## Maximale Bestromung Maximum current

LINSE ** DIM TO WARM **	500 mA 350 mA	700 mA 700 mA	700 mA 700 mA	700 mA 700 mA
mA UNO lm DUO lm	500 mA ● 470 lm ●● 920 lm	700 mA ● 635 lm ●● 1220 lm	900 mA ● 760 lm	1050 mA ● 825 lm
DECKENARTEN				
MASSIVBAU				
DOT SLIM				
DOT SLIM DICKPUTZ				
	bei Zementputz* auch 700 mA möglich. with cement* also 700 mA possible.		bei Zementputz* auch 1050 mA möglich. with cement* also 1050 mA possible.	
ABHANGDECKE				
DOT SLIM				
		mind. 3l Luftraum	mind. 1,5l Luftraum bei Betondecken auch 1050 mA möglich. with concrete also 1050 mA possible.	
DOT SLIM UNABHÄNGIG IN HOLZ				
		mind. 5l Luftraum	mind. 1,5l Luftraum	
AKUSTIKDECKE				
DOT SLIM UNABHÄNGIG				
	mind. 3l Luftraum bei Betondecken auch 700 mA möglich. with concrete also 700 mA possible.	mind. 1,5l Luftraum bei Betondecken auch 900 mA möglich. with concrete also 900 mA possible.		

\* auch bei Lehm- und Kalkputzen, nicht aber bei Akustikputzen. Also with clay and lime plasters, but not with acoustic plasters.

Tabellenwerte entsprechen maximaler Bestromung. Es wird empfohlen, die tatsächlichen mA an die räumlichen Gegebenheiten anzupassen. The table above shows the MAX power supply. It is recommended to adjust the actual mA to the room conditions.

\*\* Die entsprechenden Lumenwerte entnehmen Sie der Seite 112. For the respective lumen values please refer to page 112.

### Leitungsquerschnitte Cable cross-sections

Mindestquerschnitt entsprechend der Leitungslänge 0,75 mm<sup>2</sup> – 100 m; 1,5 mm<sup>2</sup> – 200m. Die Leitungslängen beziehen sich auf den maximal möglichen Spannungsabfall und können nur unter Einhaltung der aktuell geltenden Normen für Elektroinstallationen und unter Einhaltung der Grenzwerte der Elektromagnetischen Verträglichkeit (EMV) genutzt werden. Konstantstrom. Wir empfehlen LED-Treiber für SYSTEM DOT 28 in revidierbaren Bereichen einzubauen! Testberichte, EULUMDAT sowie weitere elektronische Infos siehe WWW.GEORGBECHTERLICHT.AT. Alle Maße Einbautiefe (ET) und Ø in mm. Minimum diameter according to cable length length 0,75 mm<sup>2</sup> – 100 m; 1,5 mm<sup>2</sup> – 200m. Cable lengths refer to the maximum possible voltage drop and can only be used in compliance with the currently applicable norms for electrical installations and in compliance with the limits for electromagnetic compatibility (EMC). Constant current. For test, EULUMDAT and more detailed information visit WWW.GEORGBECHTERLICHT.AT. All dimensions ID and DM stated in mm.

# Dot Line Spezifikationen, LED-Treiber

## EINBAUMODUL INSTALLATION MODULE



**LINE FLUSH**  
ArtNr. 215500  
S. 118

**LINE EXTRO**  
ArtNr. 215700  
S. 119

**LINE INTRO**  
ArtNr. 215600  
S. 118

**Deckenaussparung**  
S. 119

## LEUCHTEN LAMPS



**DOT LINE**  
ArtNr. 2151\_\_\_\_  
S. 116

**DOT LINE POWER**  
ArtNr. 2152\_\_\_\_  
S. 116

ArtNr. ist durch Spezifikationen zu vervollständigen.

ArtNr. sind durch Spezifikationen zu vervollständigen. ArtNr. must be completed with specifications.

### 1 REFLEKTOR REFLECTOR

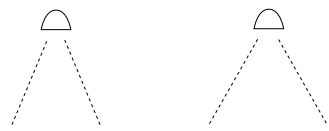

35° Abstrahlwinkel  
3\_\_

55° Abstrahlwinkel  
6\_\_

### 2 LED

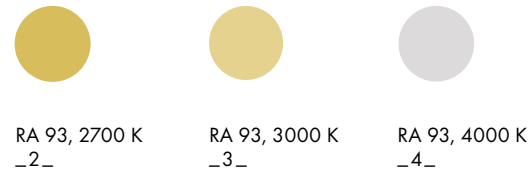

RA 93, 2700 K  
\_2\_

RA 93, 3000 K  
\_3\_

RA 93, 4000 K  
\_4\_

### 3 FARBEN COLOURS



**Tiefschwarz**  
\_\_T

**Polarweiß**  
\_\_P

**Rosé**  
\_\_R

**Schneesilber**  
\_\_S

**Muskatbronze**  
\_\_M

**Gold**  
\_\_G

**Kaschmirgold**  
\_\_K

## LED-TREIBER LED-DRIVER

ArtNr.	LED-Treiber LED-drivers	mA	Watt
299023	<b>ON – OFF 20 W</b> 350 mA, LED-Treiber, on/off, für 1 DOT LINE, 118 x 35 x 26 ON – OFF 20 W 350 mA, LED-drivers, on/off, for 1 DOT LINE, 118 x 35 x 26	350	20
299223	<b>DA – PU 25 W</b> 350 mA, LED-Treiber, DALI-/ Push Dimmung, für 1 DOT LINE, 105 x 68 x 23 DA – PU 25 W 350 mA, LED-drivers, DALI-/ push dimming, for 1 DOT LINE, 105 x 68 x 23	350	25
299025	<b>ON – OFF 25 W</b> 500 mA, LED-Treiber, on/off, für 1 DOT LINE POWER, 145 x 38 x 22 ON – OFF 25 W 500 mA, LED-drivers, on/off, for 1 DOT LINE POWER, 145 x 38 x 22	500	25
299225	<b>DA – PU 25 W</b> 500 mA, LED-Treiber, DALI – Push-Dimmung, für 1 DOT LINE POWER, 105 x 68 x 23 DA – PU 25 W 500 mA, LED-drivers, DALI – push dimming, for 1 DOT LINE POWER, 105 x 68 x 23	500	25

Konstantstrom 350 – 500 mA. Diese LED-Treiber können hinter DOT LINE platziert werden. Achtung – separate ET des LED-Treiber ist zu beachten.  
Constant current 350 – 500 mA. These LED-drivers can be placed behind DOT LINE. Attention – consider installation depth of LED-drivers separately.

# System Dot 28 Spezifikationen, Einbaumodul

## Einbaumodul Installation module

### TROCKENBAU DRY CONSTRUCTION



**SINUS 28**  
ArtNr. 208920  
S. 75

**INTRO 28**  
ArtNr. 167300  
S. 77



**DROP 28**  
ArtNr. 208910  
S. 74

**EXTRO 28**  
ArtNr. 167200  
S. 76



**Spachtelinsatz 68 – 28**  
ArtNr. 208862  
S. 80

**Spachtelring 28**  
ArtNr. 208800  
S. 83



**FLUSH 28**  
ArtNr. 167800  
S. 81

**Trockenbaukapsel 28**  
ArtNr. 208600  
S. 82

### MASSIVBAU SOLID CONSTRUCTION



**Sichtbetonkapsel 28<sup>(++)</sup>**  
ArtNr. 208000  
S. 86

**Putzkapsel 28<sup>(++)</sup>**  
ArtNr. 208500  
S. 92



**Sichtbetonkapsel 10 – 28<sup>(++)</sup>**  
ArtNr. 208100  
+ ArtNr. 208110  
S. 88



**Sichtbetonkapsel 20 – 28<sup>(++)</sup>**  
ArtNr. 208200  
+ ArtNr. 208220  
S. 89



**Kühlflächen-erweiterung für alle Kapseln je nach Bestromung für DOT 28 POWER**  
ArtNr. 208900

Unsere Massivbaumodule sind für Ort beton entwickelt. Elementdecken gerne auf Anfrage.

Our solid construction modules are designed for in-situ concrete. Prefabricated ceilings on request.

### HOLZBAU TIMBER CONSTRUCTION



**Holz-Einbauring 28**  
ArtNr. 168072\_  
S. 95

### UNABHÄNGIG INDEPENDENT



S. 98

**Rendel 28**  
ArtNr. 207000G Gold  
ArtNr. 207000T Tiefschwarz  
ArtNr. 207000P Polarweiß

**AUFBAU BALDACHIN**  
ArtNr. 207200 Eiche Natur geölt  
ArtNr. 207210 Esche Schwarz gebeizt  
ArtNr. 207220 Weiss lackiert

**AUFBAUHALTERUNG**  
ArtNr. 207310 Aufbau Einer  
ArtNr. 207320 Aufbau Zweier  
ArtNr. 207330 Aufbau Dreier  
ArtNr. 207350 Aufbau Fünfer  
ArtNr. 207360 Aufbau Sechser

# System Dot 28 Spezifikationen, Leuchtenart

Leuchtenart Luminaire types

## LEUCHTEN LUMINAIRES

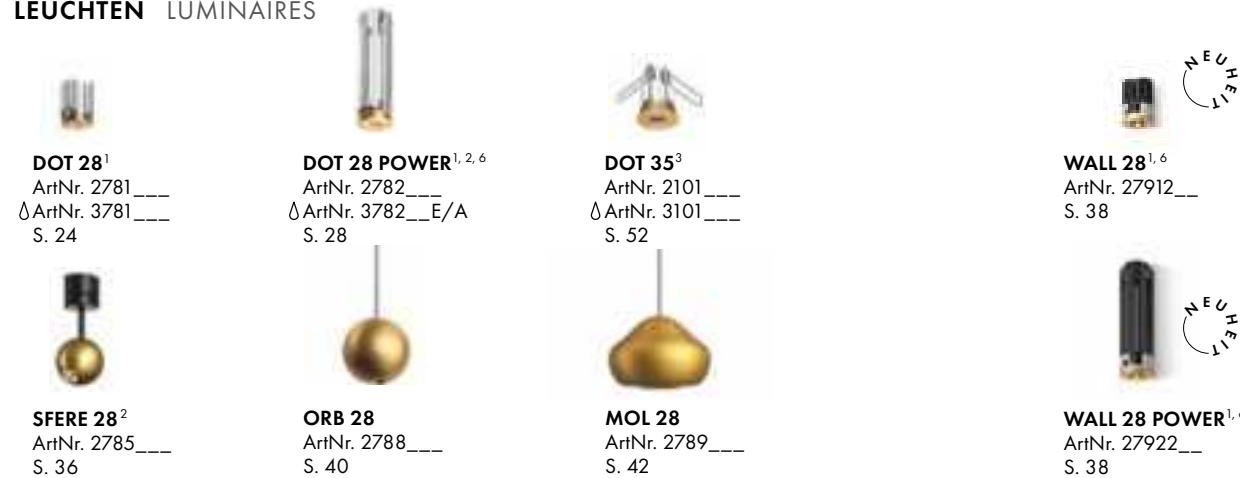

ArtNr. sind durch Spezifikationen zu vervollständigen. ArtNr. must be completed with specifications.

1

## LINSE LENS

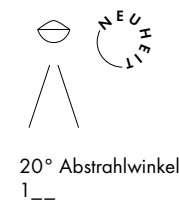

## REFLEKTOR REFLECTOR

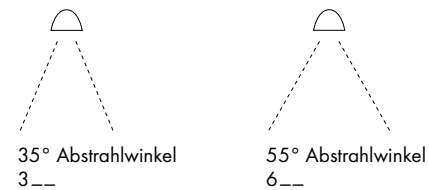

2

## DIM TO WARM

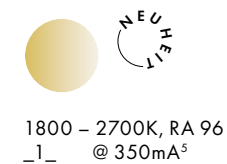

## LED

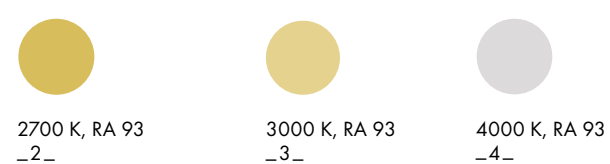

3

## FARBEN COLOURS



<sup>1</sup> Montagezange (ArtNr. 168101) erforderlich. Assembly pliers necessary.

<sup>2</sup> Bestromungsvarianten je nach Einbausituation. For power supply options see installation instruction manual.

<sup>3</sup> Kein Einbaumodul erforderlich, Bohrung 30 mm. No installation module required. 30 mm drill hole.

<sup>4</sup> Nur für DOT 28, DOT 28 POWER und DOT 35. UGR<10 bei LINSE 20°, UGR <19 bei 35°, UGR <22 bei 55°. Only for DOT 28, DOT 28 POWER and DOT 35. UGR<10 at LENS 20°, UGR <19 at 35°, UGR <22 at 55°.

<sup>5</sup> Nur mit genannter Bestromung möglich. Only possible with the mentioned power supply.

<sup>6</sup> Nicht in der Technologie DIM TO WARM und LINSE 20° erhältlich. Verwenden Sie für höhere Leistungsbereiche die DOT SLIM Technologie. Not available with DIM TO WARM and LENS 20° technology. Use DOT SLIM technology for higher power ranges.



## WALL 28

WALL 28 lässt sich in zwei Leistungsvarianten in das SYSTEM DOT 28 integrieren. Passive Kühlungsvorgaben entsprechen dem DOT 28. Er ist erhältlich in 2700, 3000 und 4000 Kelvin sowie in allen Farben.

WALL 28 can be integrated into the SYSTEM DOT 28 in two power variants. Passive cooling specifications correspond to the DOT 28. It is available in 2700, 3000, and 4000 Kelvin and in all colours.

## LINSE 20°

Mit hohen Candelawerten und kleinem Halbwertswinkel können nun konzentrierte Lichtpunkte mit schönem Cut-off gesetzt werden. Die Leuchten mit LINSE 20° enthalten eine spezifische LED und sind nicht kombinierbar mit DIM TO WARM.

With high candela values and a small half-value angle, focused points of light with a hard cut-off can now be produced. The luminaires with LENS 20° contain their own LED and cannot be combined with DIM TO WARM.

## DIM TO WARM

Ohne Verkabelungs- und Steuerungsaufwand ist nun unser System in DIM TO WARM erhältlich. Perfekte Dimmkurve, hohe Brillanz und Farbwiedergabe ermöglichen es die Räume in Kerzenlicht zu tauchen (RA 96). Nicht kombinierbar mit LINSE 20° und WALL 28.

Our system is now available in DIM TO WARM with no wiring or control effort. A perfect dimming curve, high light brilliance and high colour rendering let you bathe your rooms in candlelight (RA 96). Cannot be combined with LENS 20° and WALL 28.

## KOLLEKTION DER GESCHICHTE

Alle Leuchten sind als Re-Use-Artikel zerlegt, geprüft und wieder zu Leuchten zusammengebaut und in unserem B2B-Onlineshop unter „Kollektion der Geschichte“ nach Verfügbarkeit erhältlich.

All luminaires are available in our B2B online store as re-used items that have been disassembled, tested and reassembled into lights. Find them under „History collection“. Subject to availability.

## BALDACHIN-AUSLASS CANOPY OUTLET

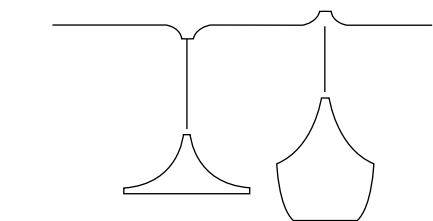

Folgende Leuchten sind mit dem Artikelnummersatz \_\_\_\_\_-D als DIM TO WARM erhältlich. The following luminaires are available as DIM TO WARM with the article number suffix \_\_\_\_\_-D.



Spezifikationen



# System Dot 28, LED-Treiber

## LED-TREIBER LED-DRIVER

ArtNr.	LED-Treiber	L x B x H	CERA, SFERE unter 230 cm RH	DOT 28, SFERE, ORB, MOL CONO, DOT 35, VERVE	DOT 28 POWER	DOT 28 POWER
	<b>on off</b>		<b>250 mA</b>	<b>350 mA</b>	<b>700 mA</b>	<b>1050 mA mit Kühlflächen-erweiterung</b>
299003	<b>ON – OFF 4,2 W 350 mA<sup>1</sup></b>	38 x 27 x 21	–	1 LED <sup>3</sup>	–	–
299313	<b>ON – OFF 12 W 250 mA</b>	147 x 44 x 22	1 – 3 LEDs	–	–	–
299023	<b>ON – OFF 20 W 350 mA LPC</b>	118 x 35 x 26	–	1 – 3 LEDs	–	–
299037	<b>ON – OFF 35 W 700 mA LPC</b>	148 x 40 x 30	–	–	1 – 3 LEDs	–
299031	<b>ON – OFF 35 W 1050 mA LPC</b>	148 x 40 x 30	–	–	–	1 – 2 LEDs
<b>DALI / Push</b>						
299223	<b>DA – PU 25 W 350 mA LCM</b>	105 x 68 x 23	–	1 – 4 LEDs <sup>2</sup>	–	–
299243	<b>DA – PU 40 W 350 mA LCM</b>	124 x 82 x 23	–	1 – 7 LEDs	–	–
299227	<b>DA – PU 25 W 700 mA LCM</b>	105 x 68 x 23	–	–	1 – 2 LEDs	–
299247	<b>DA – PU 40 W 700 mA LCM</b>	124 x 82 x 23	–	–	1 – 4 LEDs <sup>2</sup>	–
299267	<b>DA – PU 60 W 700 mA LCM</b>	124 x 82 x 23	–	–	1 – 6 LEDs <sup>2</sup>	–
299241	<b>DA – PU 40 W 1050 mA LCM</b>	124 x 82 x 23	–	–	–	1 – 2 LEDs
299261	<b>DA – PU 60 W 1050 mA LCM</b>	124 x 82 x 23	–	–	–	1 – 4 LEDs
299004	<b>Synchronisationskabel</b> für mehrere Treiber LCM25 auf einem Schaltkreis Synchronisation cable LCM25 for several power supply units on one circuit					
299005	<b>Synchronisationskabel</b> LCM40 + LCM60 für mehrere Netzgeräte auf einem Schaltkreis Synchronisation cable LCM40 + LCM60 for several power supply units on one circuit					

<sup>1</sup> Leitungslänge max. 33 m bei 0,75 mm<sup>2</sup>. Cable length max. 33 m at 0.75 mm<sup>2</sup>.

<sup>2</sup> Auf Grund der Leistungsaufnahme ist bei DIM TO WARM eine LED/LEUCHTE weniger als der MAX. Wert in Serie zu schalten.  
Due to the power consumption, one LED/LIGHT less than the MAX. value must be connected in series.

<sup>3</sup> nicht für WALL 28 möglich. not possible for WALL 28.

Mindestquerschnitt entsprechend der Leitungslänge 0,75 mm<sup>2</sup> – 100 m; 1,5 mm<sup>2</sup> – 200m. Die Leitungslängen beziehen sich auf den maximal möglichen Spannungsabfall und können nur unter Einhaltung der aktuell geltenden Normen für Elektroinstallationen und unter Einhaltung der Grenzwerte der Elektromagnetischen Verträglichkeit (EMV) genutzt werden. Konstantstrom. Wir empfehlen LED-Treiber für SYSTEM DOT 28 in reversionierbaren Bereichen einzubauen! Testberichte, EULUMDAT sowie weitere elektronische Infos siehe WWW.GEORGBECHTERLICHT.AT. Alle Maße Einbautiefe (ET) und Ø in mm. Minimum diameter according to cable length length 0,75 mm<sup>2</sup> – 100 m; 1,5 mm<sup>2</sup> – 200m. Cable lengths refer to the maximum possible voltage drop and can only be used in compliance with the currently applicable norms for electrical installations and in compliance with the limits for electromagnetic compatibility (EMC). Constant current. For test, EULUMDAT and more detailed information visit WWW.GEORGBECHTERLICHT.AT. All dimensions ID and DM stated in mm.

## REPARATURSET REPAIR KIT



**UNSERE LEUCHTEN DES SYSTEM DOT 28 SIND REPARATURFÄHIG UND RECYCLEBAR. Deshalb kaufen wir jede ausrangierte und unversehrte Leuchte aus dem SYSTEM DOT 28 ab 2022 um 5 Euro zurück und schenken ihr ein zweites Leben.**

OUR ILLUMINANTS IN THE SYSTEM DOT 28 ARE REPAIRABLE AND RECYCLABLE. That's why we buy back every used and undamaged luminaire from the SYSTEM DOT 28 for 5 Euros so we are able to give it a second life beginning in 2022.

REPARATURSET, für DOT 28, ORB 28, MOL 28, DOT 28 POWER und DOT 35, für fachlich Befugte. REPARATURSET, für WALL 28 und WALL 28 POWER auf Anfrage. REPAIR SET, for DOT 28, ORB 28, MOL 28, DOT 28 POWER and DOT 35, for authorized electricians. REPAIR SET, for WALL 28, WALL 28 POWER on request.

## Lichtverteilung als Kegeldiagramm. Light distribution as cone diagram.

### Reflektor 55°

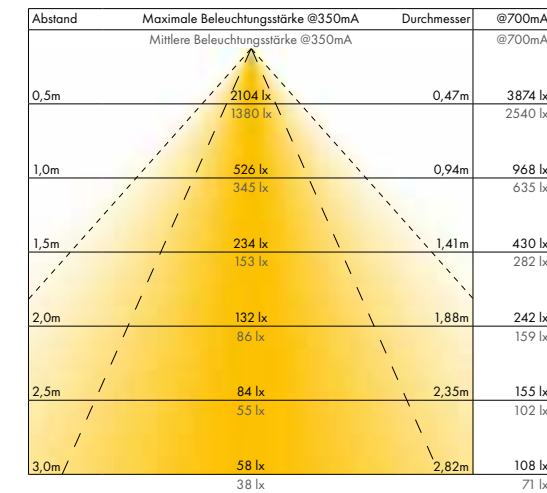

### LINSE 20°

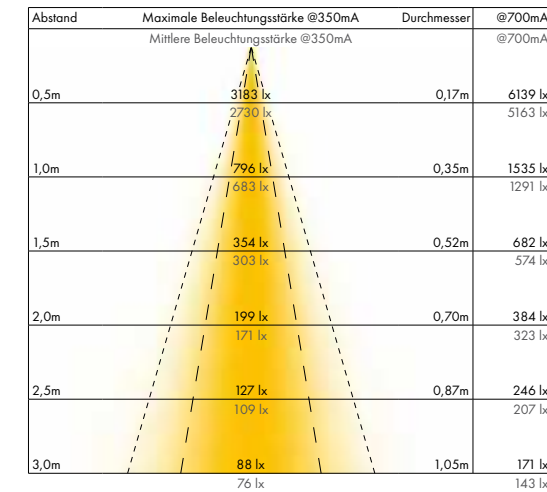

--- 10tel Winkel — Halbwertwinkel

Die mittlere Beleuchtungsstärke bezieht sich auf den Halbwertwinkel. The average illuminance refers to the half-value angle. EULUMDATEN finden Sie zum Download auf unserer Website beim jeweiligen Produkt. EULUMDAT can be downloaded from our website for the respective product.

### Reflektor 35°

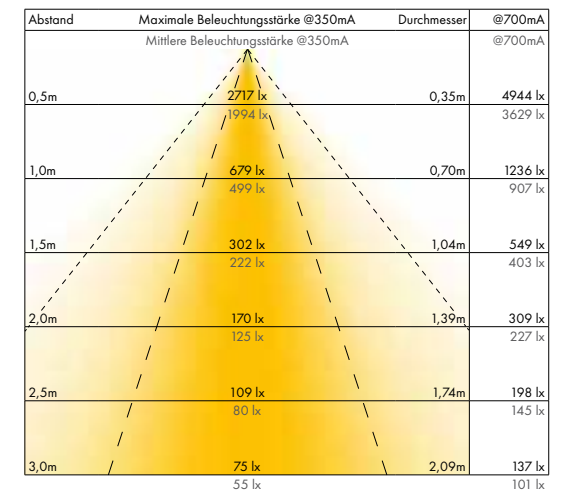

### WALL 28 + WALL 28 POWER

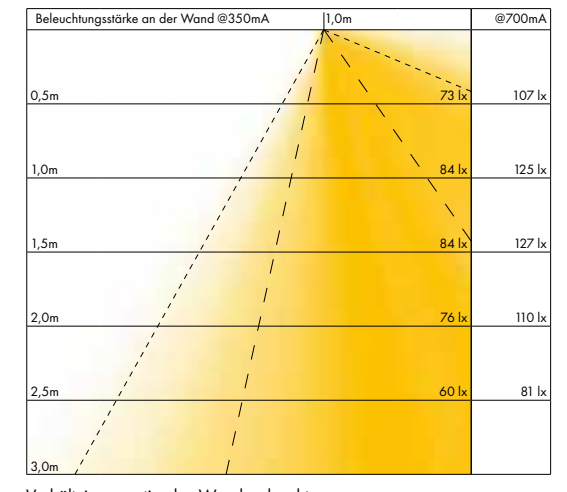

Verhältnis zur optimalen Wandausleuchtung:  
Raumhöhe : Wandabstand : Leuchtenabstand - 3:1:1

## Maximale Bestromung Maximum current

Die Lumen entsprechen der Standard- ausführung The lumens correspond to the standard version	DOT 28 SFERE, ORB, MOL, WALL CONO, DOT 35, VERVE	DOT 28 POWER WALL 28 POWER	DOT 28 POWER mit Kühlflächen-erweiterung in Beton
	<b>350 mA</b> 400 Lumen	<b>700 mA</b> 740 Lumen	<b>1050 mA</b> 1010 Lumen
<b>MASSIVBAU</b> Sichtbetonkapsel Putzkapsel			
			Kühlflächen-erweiterung erforderlich
<b>LEICHTBAU</b> Gipseinbaumodule Spachteleinsatz Spachtelring Holzeinbauing			<b>Nicht möglich</b>
	mind. 1 dm <sup>3</sup> Luftraum	mind. 5 dm <sup>3</sup> Luftraum	

**Achtung. Hot Plug Gefahr!** Bei der Montage und Demontage muss der LED-Treiber mindestens 10 – 15 Sekunden von der Netzspannung getrennt sein. Kühlkörper darf unter keinen Umständen durch Dämmung bedeckt werden. **Aktuelle Installationshinweise beachten. Infos siehe WWW.GEORGBECHTERLICHT.AT** Caution. Hot Plug. Danger! Separate from power supply at least 10 – 15 seconds before installation. Cooling element needs hollow space and must not be covered. **Please check WWW.GEORGBECHTERLICHT.AT for updated installation instructions and further information.**

# Noch nicht genug? Hier geht es weiter:



Konfigurieren Sie  
Ihre Leuchte aus  
12.226 Möglichkeiten.



Hier finden  
Sie die passende  
Referenz.



Hier geht es  
zu den  
Produkten.



Kontaktieren Sie uns:  
Hier Ihre  
Ansprechpartner.

**Bechter Licht GmbH**  
Dorf 135a  
6952 Hittisau, Austria  
T +43 (0)5513 41072  
office@georgbechterlicht.at  
www.georgbechterlicht.at

**Bechter Licht GmbH, Zweigniederlassung Schweiz**  
Bogenstrasse 6  
9444 Diepoldsau, Schweiz  
+41 (0) 71 560 56 78

Jede Leuchte wird von GEORG BECHTER LICHT vor dem Versand im  
Echtbetrieb getestet.

Die handgefertigten Eloxalbeschichtungen können chargenabhängige  
Farbabweichungen haben.

GEORG BECHTER LICHT verwendet ausschließlich ausgewählte  
Premiumhersteller für elektronische Bauteile und LEDs. Aufgrund technischer  
Toleranzen und marktüblicher Entwicklungen unterliegen sämtliche  
Angaben einer Toleranz von +/- 10%. Wir behalten uns vor, die Produkte  
regelmäßig dem Stand der Technik anzupassen. Die aktuellen technischen  
Werte sind auf unserer Website einzusehen.

© GEORG BECHTER LICHT 2024 Dimensionsangaben in Millimeter.  
Druck und Satzfehler vorbehalten. Abbildungen können geringfügig  
abweichen.

**Konzeption und Gestaltung**  
Theresa Eberle Grafikdesign

**Text, Übersetzung und Lektorat**  
Elisabeth Gut, Linda Pezzei

**Druck**  
VVA Vorarlberger Verlagsanstalt GmbH

**Produktfotografie**  
Adolf Bereuter

**Fotografie Referenzbilder**  
Timo Bereiter, Olaf Becker, Adolf Bereuter, Fotografie Dorf Müller Klier, David  
Franck, Brigida González, Jessica Alice Hath, Florian Holzherr, Patrick  
Johannsen Fotografie, Alexander Kaiser, Bruno Klomfar, Florian Mair, Nething  
Architekten, Gui Rebelo / Estúdio Elefante, Markus Rohrbacher, Matthias  
Schmiedel, Albrecht Imanuel Schnabel, David Schreyer, Gustav Willeit

**Projektarchitekten**  
Albrecht Bereiter Architekten, andOFFICE Architekten, Appels Architekten,  
Arc Architekten, Bernardo Bader Architekten, Bernhard Breuer,  
Bundesimmobiliengesellschaft, Architekt Ferdinand Certov, Cukrowicz  
Nachbaur Architekten, Dietger Wissounig Architekten, Dietrich | Untertrifaller  
Architekten, Ecker Architekten, Fink Thurnher Architekten, Georg Bechter  
Architektur + Design, GH Interior Design, Innauer Matt Architekten, LH  
Architekten, LP architektur, Ludescher + Lutz Architekten, Matulik Architekten,  
Innenarchitektur Arch. Eva Meisinger, Nething Generalplaner, no w here  
architekten designer, querschnitt architekten, Albert Ruff, rundzwei Architekten  
BDA, Studio Co und Lukas Schelling ZT, Winkler + Ruck Architekten



reddot award 2019  
winner

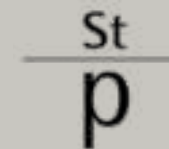

Staatspreis  
Design 2015



**GEORG BECHTER LICHT**

Dorf 135a, 6952 Hittisau, Austria  
+43 (0)5513 41072, [office@georgbechterlicht.at](mailto:office@georgbechterlicht.at), [www.georgbechterlicht.at](http://www.georgbechterlicht.at)