

**HOCHATMOSPHÄRE
AUS LICHT.**

**LIGHTING IN
HIGH SPIRITS.**

SCHÖNHEIT, EINFACHHEIT UND DIE INSPIRATIONSKRAFT DER DINGE. BEAUTY, SIMPLICITY AND THE INSPIRATIONAL POTENTIAL OF THINGS.

Wenn man ungelöste Situationen und knifflige Fragestellungen liebt weil man ihre Lösung als Chance für Schönes, Einfaches und Inspirierendes begreift, dann versteht man, was GEORG BECHTER LICHT ausmacht.

Das Team rund um Firmengründer Georg Bechter entwickelt mit Leidenschaft handwerklich und technisch präzise Lösungen von besonderer Wirkung am Übergang zwischen Licht und Raum.

Everyone who loves unresolved situations and tricky problems, who sees in them the potential and opportunity to create something simple, beautiful and inspiring sure understands the unique quality of GEORG BECHTER LICHT.

The team behind founder Georg Bechter is passionate about solutions that are perfect in design and execution. Solutions that touch the sweet spot between light and room.



GEORG BECHTER LICHT sieht den Übergang als die Lösung und entwickelt daraus sowohl formale Antworten als auch neue Einbaulösungen. Es entsteht Mehrwert durch Licht. Da diese Einbau-Innovationen nicht nur für GEORG BECHTER Leuchten funktionieren, sondern für jegliche Leuchten eine formschöne und durchdachte Einbaumöglichkeit darstellen, gibt es diese in einem eigenen COMPONENTS-Programm.

GEORG BECHTER LICHT looks for solutions in transitions, in intersections, in areas where spheres and materials merge. Solutions that are appealing in their form and practical in their implementation. Solutions that add value to their surroundings through light. Since these innovations work not only with GEORG BECHTER LICHT products but also allow for beautiful, sophisticated solutions with all other luminaires, they are now available separately in the COMPONENTS line.

Für neue Erfindungen fehlen manchmal noch die Worte. Wir haben daher welche erfunden.

Not even German has enough words for every innovation. That's why we came up with some new ones.

BETONSANFT

THE SMOOTHNESS OF CONCRETE

Beton ist nichts anderes als eine Mischung aus Zement, Kies und Sand, die in Verbindung aber ihre ganz eigene Ästhetik und Qualität hat.

Man stelle sich erst einmal vor, Beton gäbe es in einer neuen Dimension. Plastisch sanft, samtig in der Wirkung... Schönes Bild, oder? Fanden wir auch und haben die Sichtbetonkapsel erfunden, mit der Betondecken plastische Formen bilden und sich sanft nach innen wölben. Es entsteht ein sinnlicher, aufregend neuer Eindruck: BETONSANFT eben.

Concrete, in fact, is just a mixture of cement, gravel and sand. In combination, however, the materials can create a very unique beauty and quality.

Imagine concrete reimagined. Three-dimensional, mellow, bright and elegant. Beautiful idea, isn't it? That's what we thought, and so we came up with the concrete capsule. It allows concrete ceilings to take new forms: plastic, curved, smooth. The result? A sensual, exciting, new look: BETONSANFT.



INTRO 28



KONUS 28

SICHTBETONKAPSEL INTRO & KONUS

S. 62



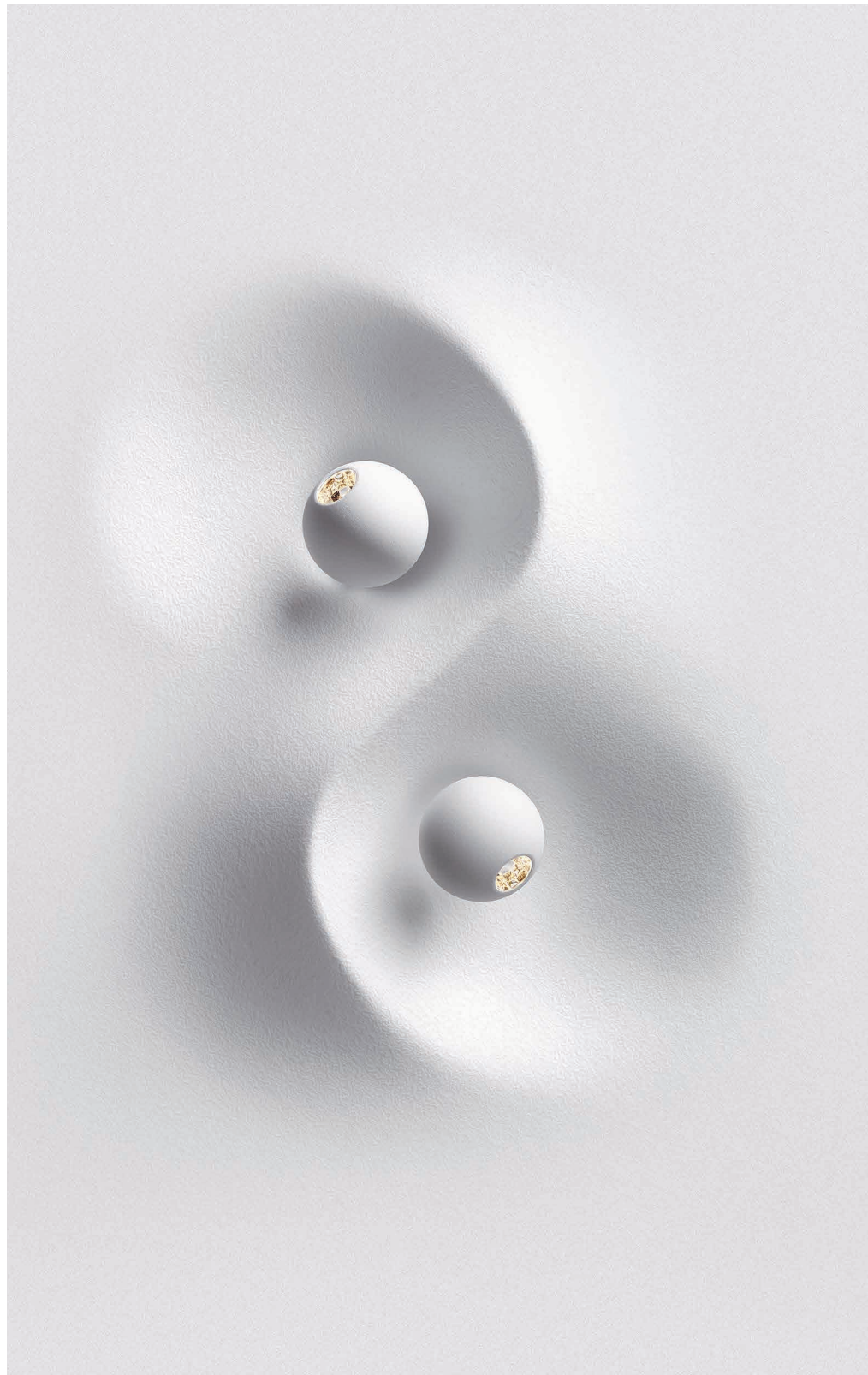

STUCKHELL

THE BRIGHTNESS OF PLASTER

Was macht einen Raum interessant? Zu dieser Frage gibt es viele Antworten. Eine Antwort, die wir mögen: Ein interessanter Raum hat Unterbrechungen in den geraden Linien und rechten Winkeln sodass die Elemente zu spielen beginnen, wie in den Stuckdecken des Rokoko.

Mit unseren neuen Gipsmodulen greifen wir dieses Thema auf. In der Transformation der Oberfläche entstehen außergewöhnliche Raumakzente, die pointiert Licht setzen – der Übergang von Raum zu Licht fließt und es wird stuckhell: Licht ist Form. Form ist Wirkung.

What makes a room interesting? There are many answers to this question. This is one we like: An interesting room has interruptions in its straight lines and right angles, allowing for a new interplay of elements. Like in the stucco ceilings of the rococo era.

Our new plaster modules play with this idea. Through the transformation of surfaces, surprising new highlights are created in a room – highlights in the literal sense of the word, bringing brightness where room merges with light. The brightness of plaster. Light creates form. Form creates effect.

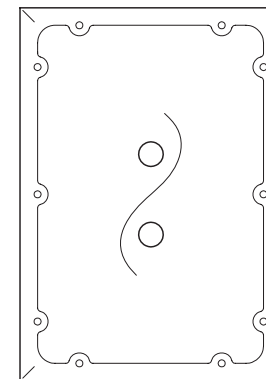

SINUS 28 – Licht wird zur sinnlichen Raumtextur.

SINUS 28 – light as a sensual part of a room's texture.

GIPS-EINBAUMODUL SINUS 28

S. 54



LICHTLUFTIG

THE LIGHTNESS OF AIR

„Ich möchte tanzen ...“ flüstert das Licht und strahlt. „Nichts lieber als das!“ haucht die Luft und schmiegt sich an. Das Zusammenspiel von Licht und Luft: Das ist VERVE AIR. Man erlebt: gutes Raumklima ohne Lüftungsauslass und plastisch-schönes Licht ohne Leuchte.

VERVE AIR ist ein weiteres Produkt mit Erfindergeist aus der Familie GEORG BECHTER LICHT: ein Licht, das lüftet. VERVE AIR verbindet das Notwendige mit dem Schönen.

“I wanna dance,” light whispers, beamingly. “I’m all in!” air replies softly, snuggling up. VERVE AIR: the beautiful interplay of light and air. Atmospheric and three-dimensional, no lamp or ventilation outlet required.

VERVE AIR is the inventive new member of the GEORG BECHTER LICHT family that comes with a ventilating effect. VERVE AIR: connecting the necessary with pure beauty.

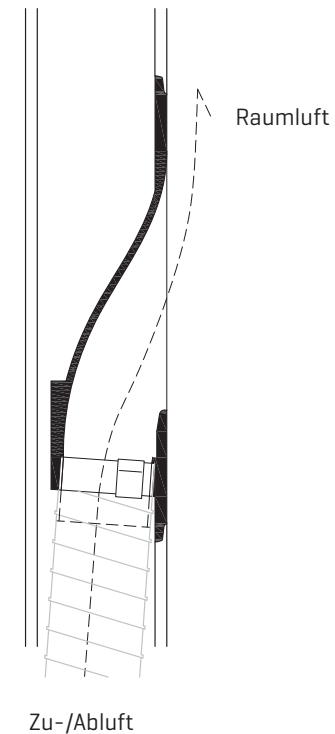

Die innovative Kombination von Leuchte und Lüftung. Ein Einbau – zwei Funktionen.

The innovative combination of lighting and ventilation. One fitting, two functions.

VERVE AIR
S. 110

SPACHTELFROH

THE JOY OF EASY FITTING

Beim Dinge-neu-Denken haben wir auch an jene gedacht, die unsere Leuchten einbauen. Und deshalb Lösungen entwickelt, die das Leuchten-Einspachteln zur Freude werden lassen. Da Decken oft verspachtelt oder verputzt werden, gibt es jetzt die Putzkapsel. Sie wird stufenlos an die gewünschte Putzstärke angepasst. Durch eine Abdeckung bleibt die Aufnahme geschützt und sauber. Das macht froh: Der kleinstmögliche Auslass selbst für gespachtelte und verputzte Decken. Einfach, variabel, anwenderfreundlich und genau.

While reimagining things we also thought of those who would finally be mounting our lights. And we came up with solutions that make this job nothing but enjoyable. Since a lot of ceilings are spackled or plastered, we added the plaster capsule to our line of products. It can be infinitely adjusted to any plaster thickness and has a protective cap to keep the opening neat and clean. The smallest possible outlet for spackled or plastered ceilings. Simple, versatile, user-friendly and exact. Pure joy.

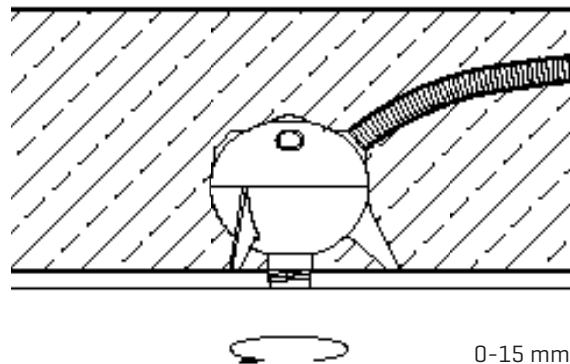

Der Putzring kann stufenlos an die gewünschte Putzstärke angepasst werden.

The plaster trim is infinitely adjustable to every plaster thickness.

PUTZKAPSEL 28

S. 64



LEUCHTVOLL

THE POWER OF LITTLE THINGS

Ein kleiner Punkt für die Decke, aber volles Licht für den Raum. Schönheit, Schlichtheit und die Inspirationskraft der Dinge: Das sind die Gestaltungsgrundsätze für das Team von GEORG BECHTER LICHT. Schön und schlicht ist er, der DOT 28. Jetzt wurde eine Variante mit noch höherer Lichtausbeute entwickelt. Wenn aus diesen nur 28 mm kleinen Lichtpunkten über 1000 Lumen strömen, dann entsteht etwas sehr Inspirierendes: ein kraftvoller aber weicher Lichtkegel der sich in den Raum ausbreitet.

A little spot for the ceiling, full lighting for the room. Beauty, simplicity and the inspirational potential of things are the three guiding stars of the team behind GEORG BECHTER LICHT. DOT 28 is beautiful and simple. It now comes in one more version with even higher radiance. When a 28 mm spot puts out 1000 lumen of light, a special kind of beauty unfolds: a powerful yet soft cone of light fills the room. Simply inspirational.



1:1

**Die neue Leistungsmarke
des DOT 28-Systems: bis zu
1000 lm aus 28 mm.**

**New heights for DOT 28:
1000 lm from 28 mm.**

DOT 28 POWER

S. 26



MEHRLICHTIG

THE ABUNDANCE OF LIGHT

Aller guten Dinge sind drei: Das gilt auch für Räume mit viel Lichtdurst und der Anforderung, den Licht-Einbau so einfach wie möglich zu halten. Das Einbaumodul DOT LINE bringt drei Lichtpunkte formschön auf Linie.

All good things come in threes. This is also true for DOT LINE, a line of three light spots, perfect for rooms that need a lot of light yet require easy installation.

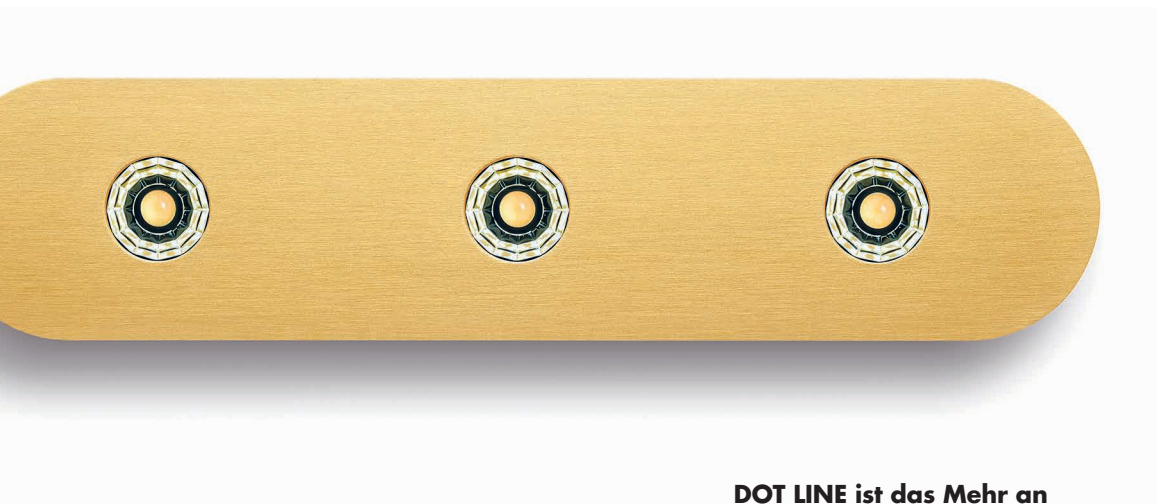

DOT LINE ist das Mehr an Licht mit federleichtem Einbau.

DOT LINE. More light, super-easy mounting.

DOT LINE
S. 76

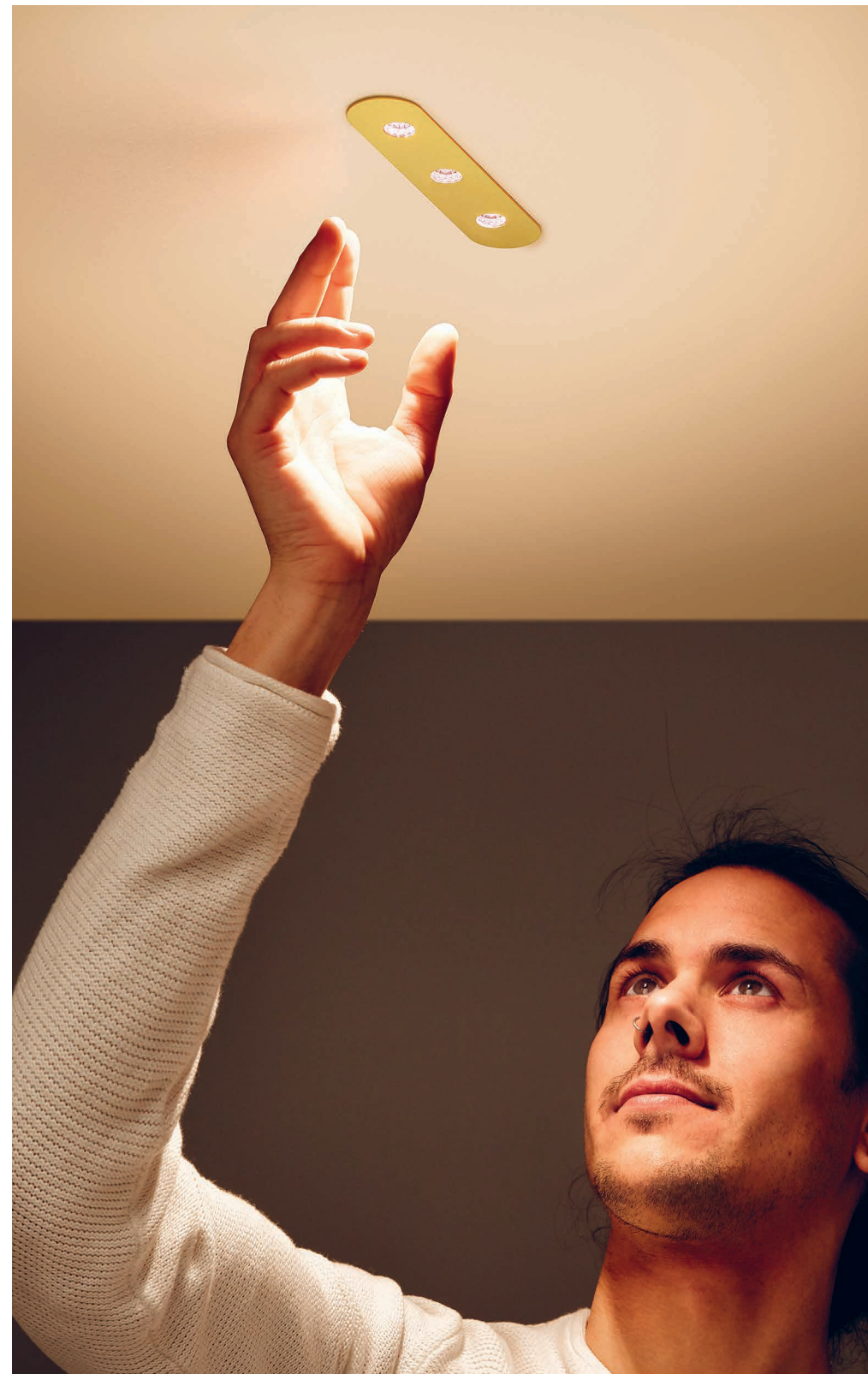



SYSTEM DOT 28

**EIN SYSTEM – UNENDLICHE MÖGLICHKEITEN.
ONE SYSTEM – ENDLESS POSSIBILITIES.**



LICHT AUF DEN PUNKT GEBRACHT. SPOT-ON LIGHTING.

Gips plasterboard
Beton concrete
Putz plaster
Holz wood

flächenbündig
und rahmenlos
flush and
frameless

bestes Licht auf
kleinen 28 mm
best light from
only 28 mm

viele plastische
Formen und
Einbauarten
wide range
of forms and
mounting options



System mit
Variantenvielfalt
very adaptable
system

sekundenschneller
Ein- und Ausbau
super quick mounting
and dismounting

1:1

Was 2016 mit einem 28 mm kleinen Punkt begann, ist inzwischen ein System geworden – das System DOT 28. Es besteht aus reduzierten und eleganten Lichtlösungen für unterschiedlichste Gestaltungsfragen. Wie setzt man mit Licht stilvoll Akzente? Wie füllt man einen Raum störungsfrei mit gutem Licht? Für diese und eine Reihe anderer Fälle bietet das System DOT 28 von GEORG BECHTER LICHT Antworten – Antworten mit brillanter Lichtqualität.

It started in 2016 with a 28 mm spotlight and has grown into a system of its own: our DOT 28 line. Minimalist, elegant lighting solutions for several situations. How do you, for example, highlight certain features of a room? How can you fill a room with light without compromising on aesthetics? These are only two of many questions to which DOT 28 by GEORG BECHTER LICHT has the answer. Answers of brilliant quality and light.



ORB 28

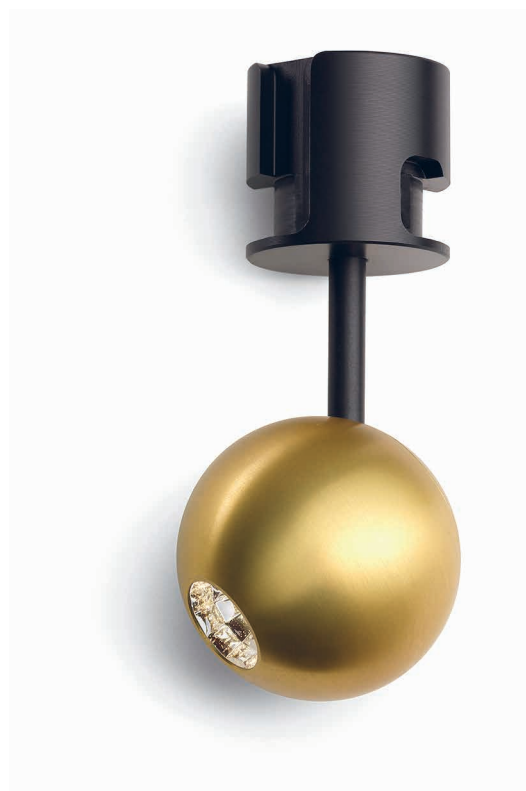

SFERE 28



DOT 28

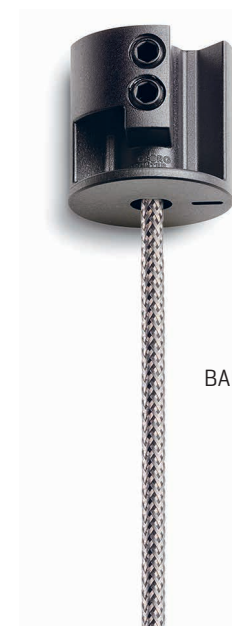

BALDA 28



1:1

DOT 28

Die flächenbündig in die Decke integrierte Lichtquelle ist kaum wahrnehmbar. Und doch kommt großzügig Licht aus der Decke. Gekonnt gearbeitete Reflektoren werfen schöne Lichtkegel in den Raum. Das von einem Punkt ausgehende Licht bildet feine Schatten aus und lässt die Materialien in ihrer Brillanz wirken. Dezent wird der Raum in ein weiches, atmosphärisches Licht getaucht. So entsteht mit dem System DOT 28 eine reduzierte Lichtlösung, die den Raum ungestört wirken lässt.

Flush-mounted into the ceiling, this source of light is almost invisible. An abundance of light streams from a single spot. Masterfully crafted reflectors create beautiful cones of light in the room, casting dainty shadows and adding brilliance to any material. DOT 28 emanates a soft, atmospheric light. A system for simple, yet sophisticated lighting that lets a room speak for itself.



Abmessungen dimensions

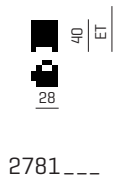

25° Abstrahlwinkel



35° Abstrahlwinkel

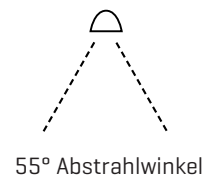

55° Abstrahlwinkel

Zum Bestellen der verschiedenen Optionen von Abstrahlwinkeln, LED und Farben verwenden Sie bitte die Systemübersicht (S. 70-73).

Please see the system overview on pages 70-73 for all available radiation angles, LED and colours.



RA 93
2700K



RA 93
3000K



RA 93
4000 K

DOT 28



SPRITZWASSER- GESCHÜTZT SPLASHPROOF mit dem DOT 28 WET in IP44

DOT 28 sorgt auch im überdachten Außenraum oder im Badezimmer für einen ruhigen Deckenspiegel und schönes Licht: mit dem DOT 28 WET – spritzwassergeschützt in IP44-Ausführung.

Smooth, quiet ceilings in roofed outdoor areas or bathrooms made possible by DOT 28 WET, splashproof in IP44 quality.



BLENDFREI GLARE-FREE mit dem neuen Entblendungsring für DOT 28

Der Entblendungsring verfeinert die ohnehin schon ausgezeichnete Lichtqualität des bewährten DOT 28 noch weiter und erzeugt ein feines und blendungsfreies Licht.

The nonglare ring further enhances the already flawless light quality of DOT 28, creating an exquisite and non-glaring light.



DOT 28 POWER

Wenn aus einem nur 28 mm kleinen Lichtpunkt über 1000 Lumen strömen, dann entsteht etwas sehr Inspirierendes: ein kraftvoller aber weicher Lichtkegel, der sich im Raum ausbreitet.

Diese außerordentliche Lichtleistung wird einerseits über einen längeren Kühlkörper ermöglicht. Die Lumenausbeute kann andererseits über eine Kühlflächenerweiterung zusätzlich optimiert werden, wodurch je nach Einbausituation eine Lichtausbeute von über 1000 lm erreicht wird.

When a 28 mm spot puts out more than 1000 lumen of light, a special kind of beauty unfolds: a powerful yet soft cone of light fills the room. Simply inspirational.

This extraordinary performance is made possible by a longer cooling element and can be increased further by an additional cooling surface, in some cases leading to an output of even more than 1000 lm.

Abmessungen dimensions

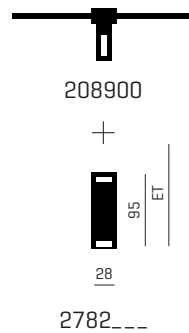

1:1

Loft in der Scheune: 4 DOT 28 POWER – 5 m Raumhöhe – 120 Lux am Boden.

Loft in a barn – 4 DOT POWER spots, 5 m ceiling height, 120 lux on the floor.



**EINFACH SCHÖN IN HOLZ,
BETON, GIPS UND PUTZ.**



Gips-Einbaumodul DROP 28, S. 54



Holzkapself 28, S. 66



Sichtbetonkapself 28, S. 60



Gips-Einbaumodul EXTRO 28, S. 54



Gips-Einbaumodul INTRO 28, S. 54



Putzkapself 28, S. 54



Sichtbetonkapself 20-28 INTRO, S. 62

DOT 28



ArtNr.	Leuchtenarten types of lamps	lm lm	mA mA	Watt watt
NEU 2781_...	DOT 28 für flächenbündigen Einbau in SYSTEM DOT 28 aus massivem Aluminium passive Kühlung Konstantstrom DOT 28 for flush-mounting in SYSTEM DOT 28 solid aluminium passive cooling constant current	400	350	4
NEU 3781_...	DOT 28 WET für flächenbündigen Einbau in SYSTEM DOT 28 allseitig spritzwassergeschützt IP44 aus massivem Aluminium passive Kühlung DOT 28 WET for flush-mounting in SYSTEM DOT 28 splash-proof on all sides IP44 solid aluminium passive cooling	370	350	4
NEU 2782_...	DOT 28 POWER für flächenbündigen Einbau in SYSTEM DOT 28 aus massivem Aluminium passive Kühlung Kühlflächenerweiterung für höhere Bestromungen je nach Einbausituation erforderlich Einbautiefe ET +50 mm für Einbaumodule DOT 28 POWER for flush-mounting in SYSTEM DOT 28 solid aluminium passive cooling extended cooling surface needed for extended power ID +50mm for plaster modules	740 - 1010	700 - 1050	8,5 - 13
168101	Montagezange Montagehilfe für DOT 28 - Einbau (Sicherungsringzange) assembly pliers circlip pliers - DOT 28 installation aid			

Zum Bestellen der verschiedenen Optionen von Abstrahlwinkeln, LED und Farben verwenden Sie bitte die Systemübersicht [S. 70-73].

Please see the system overview on pages 70-73 for all available radiation angles, LED and colours.

INTEGRIERT UND REDUZIERT INTEGRATED AND MINIMALIST



Am Bregenzer Pfänderhang erleuchtet DOT 28 zurückhaltend-brillant ein ganzes Haus. Dabei mag der Hausherr und renommierte Bregenzer Architekt Helmut Dietrich in Sachen Licht eigentlich keine Deckenlösungen. Dass er sich zur Gestaltung seines eigenen Wohnhauses dennoch für DOT 28 entschieden hat, hat einen Grund: Die minimalistische Gestaltung von DOT 28 lässt das Licht fast unmerklich aus der Decke fließen. Die flächenbündig in die Decke integrierte Lichtquelle ist kaum wahrnehmbar.

Subtle yet brilliantly, DOT 28 now illuminates an entire house in Bregenz - even though its owner, renowned architect Helmut Dietrich, doesn't usually like ceiling solutions when it comes to lighting. There is a reason why he chose DOT 28 for his own house: The minimalist design of DOT 28, flush-mounted in the ceiling and nearly invisible, lets light stream out of the ceiling almost as if by magic.

„Wir fühlen uns in unserem neuen Haus sehr wohl, und einen beträchtlichen Anteil trägt das Licht dazu bei.“

Helmut Dietrich, Bregenz



BALDACHIN-AUSLASS



„Es ist die minimalistische Definition eines material- und funktionsbezogenen Übergangs – eine integrative Verbindung von elektrischem Strom, Lampe und Decke, die eine Gestaltungslücke im Raum schließt.“

Auszug aus der Beurteilung der Jury Staatspreis Design



BALDACHIN-AUSLASS

Diese raffinierte Lösung, funktional und gleichzeitig formschön, setzt einem jahrzehntelang bestehenden Ärgernis ein Ende: Aufputzlösungen, die den Gesamteindruck eines Raums beeinträchtigen und fast immer einen ästhetischen Bruch bedeuten, gehören mit DOT 28 BALDACHIN der Vergangenheit an. Aufhängung und Elektroanschluss werden auf nur 28 mm gebündelt und in die Decke integriert.

This sophisticated product, flawless in both form and function, finally puts an end to decades of unsatisfying solutions for ceiling outlets. No more exposed elements that compromise a room's aesthetic value thanks to DOT 28 BALDACHIN. Both mounting and electrical supply are fully hidden in the ceiling, reducing the outlet to a mere 28 mm.

Abmessungen dimensions



167020
167050



Der Deckenauslass für jede Pendelleuchte – schön reduziert.
Overhead lighting connection for all pendant luminaires.
Beautiful and pure.

ArtNr.	Modul module	Maße dimensions
167020	BALDA 28 Kabelauslass zur Aufhängung von Pendelleuchten Bajonett schwarz mit Kabel- und/oder Seildurchführung max. Belastung je nach Kabel-/Seildurchführung bis zu 1/10 kg BALDA 28 cable outlet suspension mechanism for pendant luminaires bayonet black with cable and/or rope feed-through max. weight depending on cable/rope 1/10 kg	Ø 28
NEU 167050	BALDA S 28 Seilabhängung mit werkzeuglos verstellbarer Seildurchführung Bajonett schwarz max. Belastung je nach Stahlseil 1-7 kg BALDA S 28 rope suspension tool-free adjustable rope feed-through bayonet black max. weight depending on steelrope from 1-7 kg	Ø 28



SFERE 28

DOT 28 SFERE ist die minimalistische, formschöne Lösung für punktgenaue Beleuchtung. Drehbar, schwenkbar und natürlich für alle Deckenmaterialien verwendbar. Ideal um Raumsituationen zu betonen, Bilder oder Einrichtungs-elemente in Szene zu setzen oder um skulpturale Lichtinseln in den Decken-spiegel zu bringen.

DOT 28 SFERE, the minimalistic, elegant solution for spot-on lighting. Rotatable, swivelling and, of course, compatible with all ceiling materials. Perfect for highlighting paintings, furnishings or special features of a room or to create sculptural effects on a ceiling.

Abmessungen dimensions

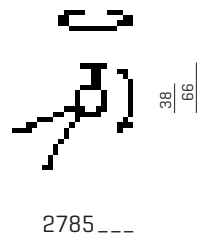

drehbar 240° / schwenkbar 60°
rotatable 240° / swivelling 60°

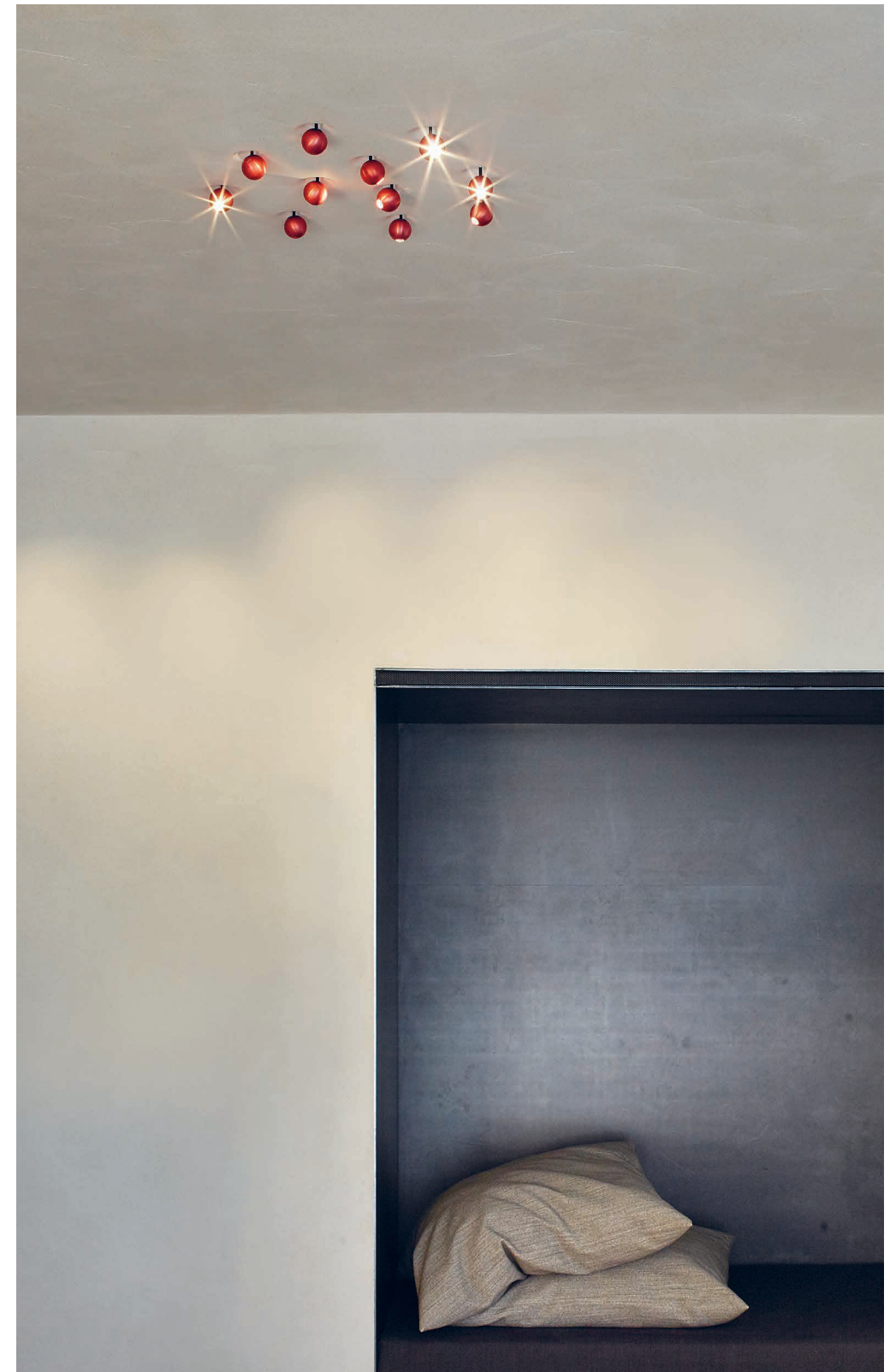

SFERE 28



ArtNr.	Leuchtenarten types of lamps	lm lm	mA mA	Watt watt
2785_---	SFERE 28 Moving dreh-/schwenkbar 240°/60° für Einbau in SYSTEM DOT 28 aus massivem Aluminium SFERE 28 moving rotatable/swivelling 240°/60° installation in SYSTEM DOT 28 solid aluminium	400	350	4

INSZENIERT UND TRANSFORMIERT CURATED AND TRANSFORMED



In einem revitalisierten ehemaligen Krankenhaus mitten in Ingolstadt hat sich Architekt Karl Amann ein kunstvolles Zuhause geschaffen. Für eine qualitativ hochwertige und akzentuierte Beleuchtung setzt er in erster Linie auf GEORG BECHTER LICHT.

In a refurbished former hospital in the centre of the German city of Ingolstadt, architect Karl Amann has created a one-of-a-kind home for himself. The lighting? State-of-the-art, accentuated - and mostly by GEORG BECHTER LICHT.

„Für unser Apartment mit seinen vielen von uns entworfenen Details wollten wir ein Lichtsystem, das zurückhaltend ist und dennoch unserem hohen Anspruch an gute Gestaltung entspricht. Das System DOT 28 bietet verschiedene Einbauvarianten, Leuchtenformen und Lichtwirkungen.“

Karl Amann, Ingolstadt



ORB 28

Eine Kugel, sagen die Physiker, sei die perfekte Form: Sie ist stabil und hat das größte Volumen mit der geringsten Oberfläche. Eine Kugel, sagen die Gestalter, sei formschön, zeitlos. ORB 28 ist in ihrer Form eine minimalistische Pendelleuchten-Kugel. Hochwertig gefertigt aus eloxiertem Aluminium hängt sie an einem dünnen Geflechtkabel.

The sphere, physicists say, is the most perfect of all shapes: robust, with the smallest surface-to-volume ratio. Designers say the sphere is elegant and timeless. Well, it all comes together in DOT 28 SUSPENDING, a minimalistic spherical pendant luminaire. Made from high-quality anodised aluminium, hanging on a thin braided cable.

Abmessungen dimensions

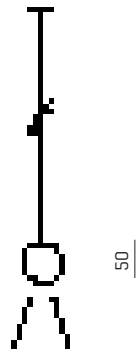

2788_---

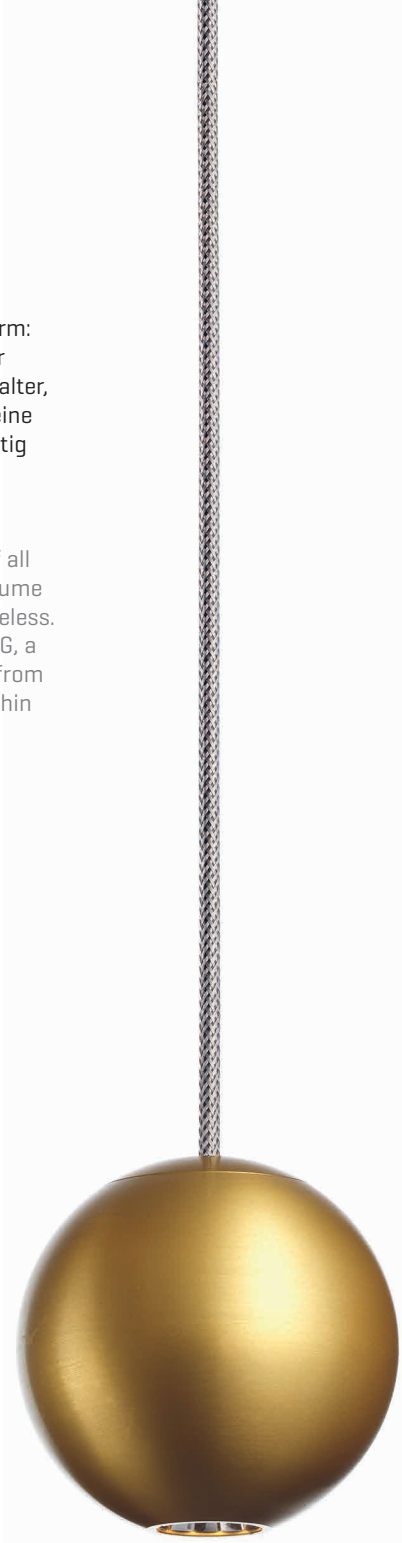

1:1



ORB 28

Hochwertiges Material und brillantes Licht in einer formvollendeten Kugel – das ist ORB 28.

High-quality material and brilliant lighting in the most perfect shape. Meet ORB 28.

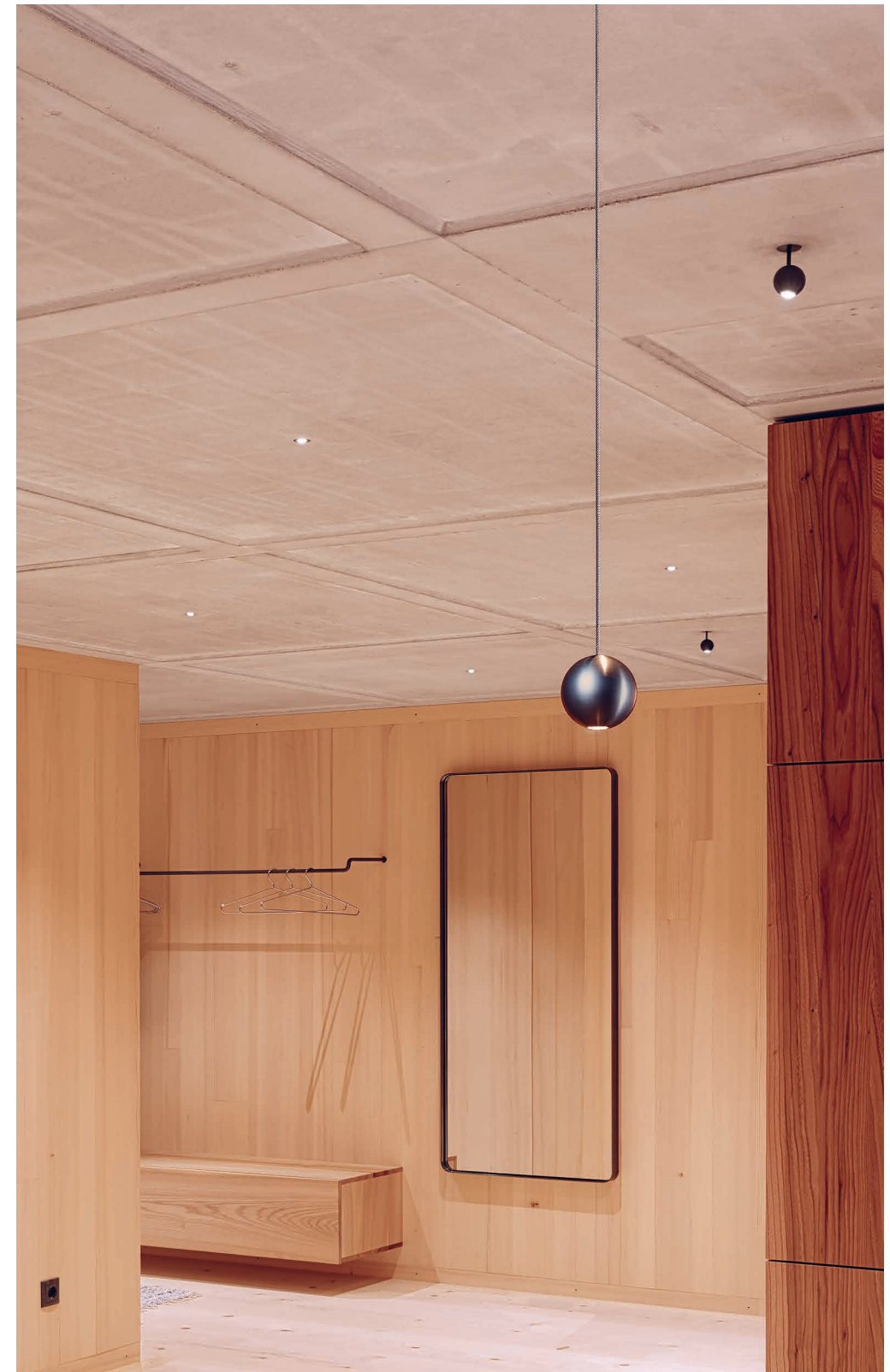

ArtNr.	Leuchtenarten types of lamps	lm lm	mA mA	Watt watt
2788_---	ORB 28 Suspending Pendelleuchte für Einbau in SYSTEM DOT 28 aus massivem Aluminium Koaxkabel 150 cm ORB 28 suspending installation in SYSTEM DOT 28 solid aluminium cable length: 150 cm/4.9 ft	400	350	4

CONO 28

Minimalistisch im Design verwendet diese Pendelleuchte die bewährte DOT 28-Lichttechnik. Der konische Schliff bringt die Maserung des Holzes vollendet zur Geltung.

Minimalist in design, this pendant lamp uses the tried and tested DOT 28 lighting technology while the conical tapering perfectly showcases the grain of the wood.

Abmessungen dimensions

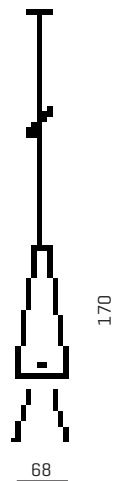

168900



1:2



ArtNr.	Leuchtenarten types of lamps	lm lm	mA mA	Watt watt
	CONO 28 Pendelleuchte für Einbau in SYSTEM DOT 28 Koaxkabel 150 cm CONO 28 pendant luminaire for mounting in SYSTEM DOT 28 cable length: 150 cm / 4.9 ft	400	350	4
168900	Eiche Natur geölt natural oiled oak			
168950	Esche schwarz gebeizt black stained ash			

DOT 35

DOT 35 ist in allen abgehängten Decken einsetzbar und eine stimmige Alternative für alle Situationen, in denen gutes Licht mit standardisierter Einbauweise in die Decken kommen soll. Die filigrane Einbauleuchte: minimal im Maßstab, maximal in der Lichtqualität.

DOT 35 works in any suspended ceiling and is perfect for all situations where good light and standardised mounting is needed. A delicate luminaire. Minimum size, maximum light quality.

Abmessungen dimensions

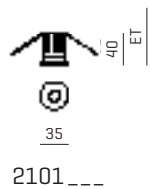

**Die bewährte DOT 28-Qualität
nun auch als Einbauspot.**

**Our tried and tested DOT 28 quality.
Now also available for flush-mounting.**



ArtNr.	Leuchtenarten types of lamps	ET ID	lm lm	mA mA	Watt watt
NEU 2101_---	DOT 35 Einbauleuchte mit Abdeckrand zur werkzeuglosen Montage in Hohlraumdecken aus Aluminium passive Kühlung DOT 35 built-in aluminium fixture with frame for tool-free installation in suspended ceilings passive cooling	70	400	350	4

SYSTEM DOT 28



**„Der Standard kann nie
das Beste sein. Die Welt
ist immer schon weiter.“**

**Firmengründer Georg Bechter
mit Elisabeth Vögel, Kundenbetreuung**



PLASTISCH THREE-DIMENSIONAL

Die Gipsmodule sind in unterschiedlichen Designvarianten erhältlich. Die Decke weicht nach innen oder stülpt sich nach außen und wird so zum plastischen Element. Das Licht wird Teil des Raumes.

Our plaster modules are available in several designs. The ceiling bulges either in or out, becoming a sculptural element of its own. Light becomes part of the room.



Abmessungen dimensions

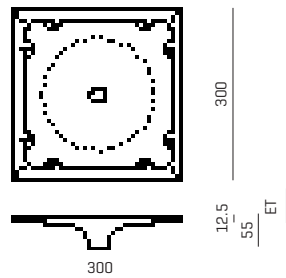

EXTRO 28
167200

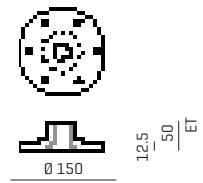

INTRO 28
167300

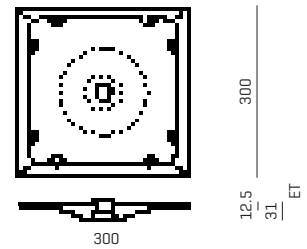

DROP 28
208910

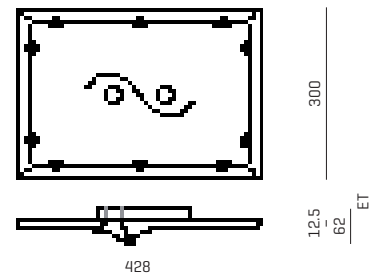

SINUS 28
208920



FLÄCHENBÜNDIG FLUSH

Für Licht das mit den Raum verschmilzt gibt es mehrere flächenbündige Gipsmodule. Gipseinbaumodul FLUSH 28 ist das aus Gips gegossene Einbaumodul zum Einspachteln. Der Spachteinsatz kann in eine Standard-68er Bohrung eingefädelt, angeschraubt und verspachtelt werden.

Flush-mounted luminaires let room and light become one. We offer several kinds of plaster modules for these situations. FLUSH 28 is for spackled ceilings. Simply insert the spatula infill into a standard 68 drill hole, fix with screws and spackle.



Abmessungen dimensions

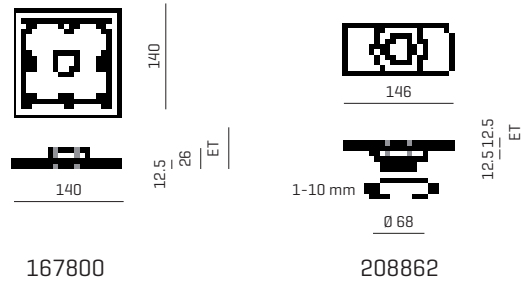

167800

208862



Einfache Montage des Spachteinsatzes 68-28. Easy mounting of spatula infill 68-28.

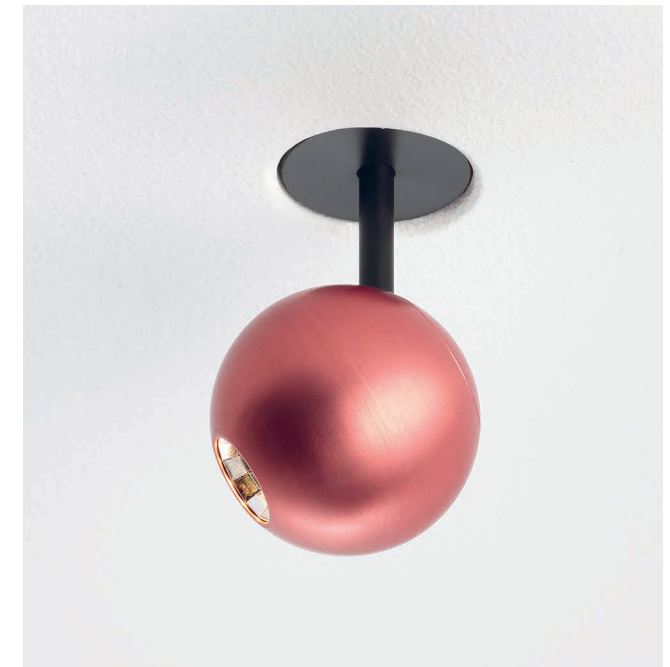

TROCKENBAUKAPSEL 28

In der Trockenbaukapsel 28 steckt einiges an Überlegungen. Sie wird flächenbündig in die Gipskartondecke eingebaut und nahtlos verspachtelt, sodass eine ruhige, ungestörte Decke zu sehen ist. Nicht zu sehen, aber ebenso wertvoll sind die Vorteile, die sich hinter der Decke verbergen. Die Trockenbaukapsel schafft neben dem eleganten Auslass von der Decke eine saubere Einhausung für alle elektrischen Komponenten und ermöglicht damit auch ein nachträgliches Verdrahten.

A lot of thought went into this product. When flush-mounted and plastered seamlessly, this drywall capsule leaves nothing but clean, smooth ceilings. But there's much more to it than meets the eye: Besides creating a smart and elegant look, the drywall capsule also houses all electrical elements and, if necessary, keeps them clean for later wiring.

Abmessungen dimensions

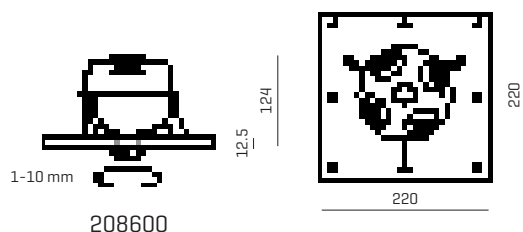

208600



Einbauhinweise in COMPONENTS auf Seite 14.

See COMPONENTS p. 14 for mounting instructions.

SPACHTELRING 28

Die einfachste Lösung um das DOT 28 System flächenbündig in Gipskarton zu integrieren ist der Spachtelring. Loch in die Decke bohren, Spachtelring eindrehen, von hinten fixieren, Kabel durchziehen - und schon kann gespachtelt werden.

The easiest way to flush-mount elements from our DOT 28 system into drywall is to use our SPACKLING RING. Drill hole into ceiling, screw in spackling ring, secure from back side, thread cable and go ahead with plastering!

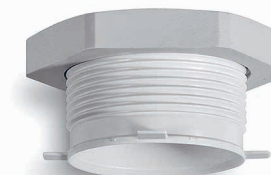

Abmessungen dimensions



208800

ArtNr.	Modul module	ET ID	Maße dimensions	max. kg
167200	EXTRO 28 Gips-Einbaumodul Bajonett-Aufnahme EXTRO 28 built-in plaster module bayonet system	50	300x300	10
167300	INTRO 28 Gips-Einbaumodul Bajonett-Aufnahme INTRO 28 built-in plaster module bayonet system	90	Ø 150	10
NEU 208910	DROP 28 Gips-Einbaumodul Bajonett-Aufnahme DROP 28 built-in plaster module bayonet system	50	300x300	10
NEU 208920	SINUS 28 Gips-Einbaumodul Bajonett-Aufnahme SINUS 28 built-in plaster module bayonet system	80	428X300	10
167800	FLUSH 28 Gips-Einbaumodul Bajonett-Aufnahme FLUSH 28 built-in plaster module bayonet system	60	140x140	10
NEU 208862	Spachteleinsatz 68-28 Einbaumodul Plattenstärke 12,5 mm Bajonett-Aufnahme inkl. Schutzkappe SPACKLING INSERT 68-28 built-in module panel thickness 12.5 mm bayonet system incl. protective cover	80	146x60 Ø 68	10
NEU 208800	Spachtelring 28 Einbaumodul Bajonett-Aufnahme inkl. Schutzkappe DRYWALL MOUNTING RING 28 built-in module bayonet system incl. protective cover	60	Ø 31	1
NEU 208600	Trockenbaukapsel 28 Einbaumodul Bajonett-Aufnahme inkl. Schutzkappe DRYWALL CAPSULE 28 built-in module bayonet system incl. protective cover	135	220x220	10

SICHTBETONKAPSEL

Rahmenlos in Sichtbeton! Beinahe werkzeuglos lässt sich die Betonkapsel auf der Schalung platzieren. Durch den Abstand des Kapselhalses zur Vorderkante Beton bleibt die Betonkapsel unsichtbar. Auch ihre Füße verschwinden durch das kugelartige Ende im Material. Was sichtbar bleibt, ist ein abgefastes Loch mit Bajonett-Verriegelung für jede Pendelleuchte oder für das System DOT 28.

Frameless mounting in concrete? Just place the concrete capsule on the formwork, which works almost tool-free, and include it in the ceiling when pouring the concrete. Thanks to the space left between capsule neck and ceiling edge, the capsule including its little legs disappears in the ceiling entirely. All you can see is a chamfered hole with bayonet mechanism, ready to house any pendant luminaire or product of our DOT 28 line.



Abmessungen dimensions

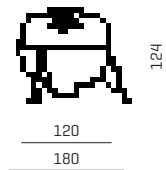

208000



Einbauhinweise in COMPONENTS auf Seite 10.

See COMPONENTS p. 10 for mounting instructions.



SICHTBETONKAPSEL KONUS 10-28 / INTRO 20-28

Beton in einer neuen Dimension. Plastisch sanft geformt, geradezu samtig in der Wirkung und elegant leuchtend... Dafür gibt es die Sichtbetonkapsel. Für den fließenden Übergang von Decke zu Leuchte wird mit Hilfe des Schalungspfropfens INTRO die Decke sanft nach innen gezogen. Soll die Leuchte vertieft in der Betondecke sitzen, schafft der Schalungspfropfen KONUS eine Vertiefung für die Leuchtaufnahme. Sowohl INTRO als auch KONUS machen aus Decke und Leuchte ein integrales Gestaltungselement im Raum und bieten eine interessante und spielerische Alternative zum flächenbündigen Einbau.

A new dimension of concrete. Plastic, ethereal, smooth and luminous. INTRO, the formwork plug of our concrete capsule, softly draws the ceiling inwards, merging ceiling and light. For recessed mounting in concrete ceilings, KONUS is the product of choice. Both INTRO and KONUS make ceiling and light integral parts of a room's design and open up new playful ways of flush-mounting light fixtures.



Abmessungen dimensions

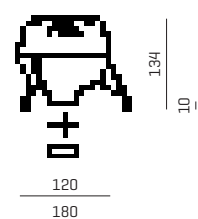

Sichtbetonkapsel 10-28
208100
+
Schalungspfropfen KONUS
208110

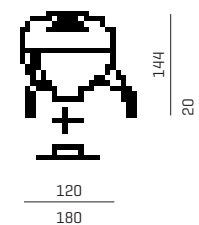

Sichtbetonkapsel 20-28
208200
+
Schalungspfropfen INTRO
208220

ArtNr.	Modul module	ET ID	Maße dimensions	max. kg
208000	Sichtbetonkapsel 28 Einbaudose mit Bajonett-Aufnahme inkl. Schalungspfropfen CONCRETE CAPSULE 28 mounting box with bayonet system incl. plug for concrete formwork	130	Ø 120	10
NEU 208100	Sichtbetonkapsel 10-28 Einbaudose mit Bajonett-Aufnahme exkl. Schalungspfropfen CONCRETE CAPSULE 10-28 mounting box with bayonet system excl. plug for concrete formwork	140	Ø 120	10
NEU 208110	Schalungspfropfen 10-28 KONUS plug for formwork for concrete capsule KONUS 10-28	10	Ø 37	
NEU 208200	Sichtbetonkapsel 20-28 Einbaudose mit Bajonett-Aufnahme exkl. Schalungspfropfen CONCRETE CAPSULE 20-28 mounting box with bayonet system excl. plug for concrete formwork	150	Ø 120	10
NEU 208220	Schalungspfropfen 20-28 INTRO plug for formwork for concrete capsule INTRO 20-28	20	Ø 82	

PUTZKAPSEL 28

Die meisten Decken werden verputzt oder verspachtelt. Ein guter Grund unser bewährtes System darauf auszuweiten. Die Putzkapsel kann mithilfe des Putzrings an die gewünschte Putz- oder Spachtelstärke angepasst werden. Durch die Abdeckung bleibt die Aufnahme im Bauprozess geschützt und sauber. Sichtbar bleibt eine 28 mm große Öffnung, in die sämtliche Leuchten des System DOT 28 sowie der Baldachin-Auslass flächenbündig und mit wenigen Handgriffen eingebaut werden können.

Most ceilings are plastered or spackled, so we added a plaster capsule to our range of tried and tested products. It can be adjusted to any plaster or spackle thickness, while the protective cover keeps the outlet clean throughout the finishing process. All that remains visible in the end is a 28 mm opening, ready for a quick and flush installation of any DOT 28 luminaire or our BALDACHIN outlet.

Abmessungen dimensions

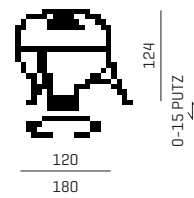

208500



Der Putzring kann mit einem Gewinde stufenlos auf die gewünschte Putzstärke eingestellt werden. Abbildung mit optionaler Kühlflächenerweiterung für DOT 28 POWER.

With its thread, the mounting ring can be infinitely adjusted to every plaster thickness, allowing for a flush-mounting of DOT 28. Pictured with additional cooling surface for DOT 28 POWER.



ArtNr.	Modul module	ET ID	Maße dimensions	max. kg
NEU 208500	Putzkapsel 28 Einbaudose mit Bajonett-Aufnahme inkl. Schalungspfropfen inkl. Schutzkappe PLASTER CAPSULE 28 mounting box with bayonet system incl. plug for concrete formwork incl. protective cover	130	Ø 120	10
NEU 208030	Schalungspfropfen für Fertigteildecken für Klebefestigung plug for formwork of precast ceilings for adhesive attachment			

HOLZKAPSEL 28

Das System DOT 28 bietet durchdachte Einbaulösungen sowohl für Massivholzdecken als auch für abgehängte Holzdecken. In Massivholzdecken wird die Holzkapsel von hinten eingefräst. Die Elektroinstallationen erfolgen somit geschützt. Auf der Deckenuntersicht bleibt nur ein Loch von 28 mm Durchmesser, bereit für die rahmenlose Aufnahme der Leuchtkörper.

The DOT 28 system offers smart solutions for both solid and suspended wooden ceilings. In solid wood ceilings, the wood capsule is inserted into a hole cut from the back side of the ceiling, allowing for a safe electric installation. All you can see from below is a 28 mm hole, ready for the frameless fitting of the respective light fixture.

Abmessungen dimensions



Holzkapsel 28



DOT 28 mit Holz-Einschraubmuffe 28

HOLZ-EINBAURING 28

Der Holz-Einbauring ist eine alternative Einbauart, die vor Ort von unten in die Decke eingepflegt und montiert wird. Auf der Deckenuntersicht ist der Holz-Einbauring sichtbar.

The use of a wooden mounting ring is an other, on-site installation option. Here, the hole is drilled from below and the wooden mounting ring will remain visible.

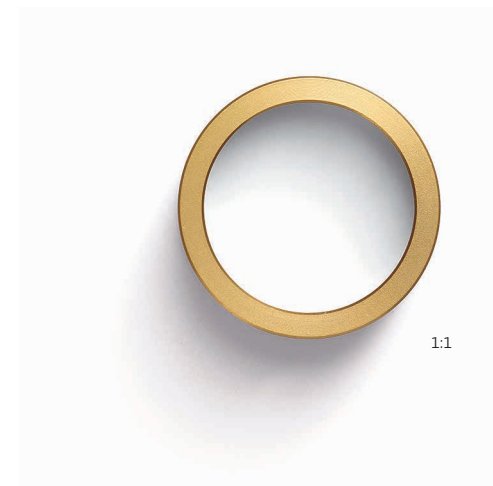

HOLZ-EINSCHRAUBMUFFE 28

Die Holz-Einschraubmuffe ist das Einbaumodul für den flächenbündigen, rahmenlosen Einbau des DOT-Systems in abgehängte Holzdecken. In diese wird ein Loch gebohrt und die Einschraubmuffe wird mittels Gewinde in die Holzdecke eingedreht. Durch eine feine Schattenfuge von 1,5 mm werden auftretende Toleranzen aufgenommen. Der kleinstmögliche Punkt an der Decke, und Holz und Licht werden nahezu eins.

This is for the flush and frameless mounting of DOT products into suspended wooden ceilings. Drill a hole and screw in the sleeve. A small shadow gap of 1.5 mm helps with balancing out possible inaccuracies in the drilling. The smallest possible spot in a ceiling, letting wood and light become one.

ArtNr.	Modul module	ET ID	Maße dimensions	max. kg
178050	Holzkapsel 28 Einbaudose mit Bajonett-Aufnahme WOOD CAPSULE 28 mounting box with bayonet system	120	Ø 122	10
168072_	Holz-Einbauring 28 sichtbar Bajonett-Aufnahme Plattenstärke min. 25 mm mounting ring 28 for wood visible bayonet system minimal panel thickness 28 mm Schneesilber Gold Nachtblau Lindgrün Rosé snow silver gold night blue lime green rose	65	Ø 35	7,0
NEU 208700	Holz-Einschraubmuffe 28 Bajonett-Aufnahme Plattenstärke min. 20 mm SCREW-IN SLEEVE FOR WOOD 28 bayonet system minimal panel thickness 20 mm	65	Ø 31	0,25
108010	Einbauwerkzeug für Holz-Einschraubmuffe installation aid for screw-in sleeve for wood			

SYSTEM DOT 28



BALDACHIN-AUSLASS



DOT 28



SFERE 28



ORB 28



**HIER ENTFALDET SICH DAS SYSTEM DOT 28.
OUR DOT 28 SYSTEM IN ALL ITS GLORY.**

EINBAUMODUL



SINUS 28
208920
S. 54



DROP 28
208910
S. 54



INTRO 28
167300
S. 54



EXTRO 28
167200
S. 54



Trockenbaukapsel 28 ⁽⁺⁺⁾
208600
S. 58



FLUSH 28
167800
S. 56



Spachtelring 28
208800
S. 59

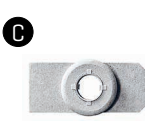

Spachteleinsatz 68-28
208862
S. 56



Putzkapsel 28 ⁽⁺⁺⁾
208500
S. 64



Sichtbetonkapsel 28 ⁽⁺⁺⁾
208000
S. 60



Sichtbetonkapsel 10-28 ⁽⁺⁺⁾
208100 + 208110
S. 62



Sichtbetonkapsel 20-28 ⁽⁺⁺⁾
208200 + 208220
S. 62



Kühlflächen-erweiterung
für DOT 28 POWER
208900



Holzkapsel 28 ⁽⁺⁺⁾
178050
S. 66



Holz-Einbauring 28
168072_



Holz-Einschraubmuffe 28 ^{**}
208700
S. 67

LEUCHE



DOT 28*
2781___
S. 22



DOT 28 WET*
3781___
S. 24



SFERE 28
2785___
S. 38



DOT 28 POWER*
2782___
S. 26



DOT 35
2101___
S. 50



CONO 28
168900
S. 48



CONO 28
168950
S. 48



ORB 28
2788___
S. 44

Bestromungsvarianten je nach Einbausituation siehe Installationshinweise
For power supply options see installation instruction manual

kein Einbaumodul erforderlich
Bohrung 30 mm
No installation module required
30 mm drill hole

BALDACHIN-AUSLASS

S. 36



BALDA 28
167020



BALDA S 28
167050

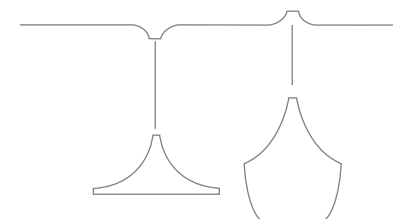

Für alle handelsüblichen Pendelleuchten bis zu 10 kg.
For all off-the-shelf pendant luminaires of up to 10 kg.

REFLEKTOR



25° Abstrahlwinkel
2__



35° Abstrahlwinkel
3__



55° Abstrahlwinkel
6__

S. 75

LED



RA 93
2700 K
2



RA 93
3000 K
3



RA 93
4000 K
4

FARBE



Nachtblau
__N



Rosé
__R



Schneesilber
__S



Muskatbronze
__M



Gold
__G



Lindgrün
__L



Polarweiß
__P



Entblendring
__E

nur für DOT 28 und DOT 28 POWER
only for DOT 28 and DOT 28 POWER

⁽⁺⁺⁾ Kühlflächen-erweiterung möglich
Additional cooling surface can be added

* 168101 Montagezange

** 108010 Einbauwerkzeug für Holz-Einschraubmuffe

C Components: Deckenauslässe, für jede Pendelleuchte, zusammengefasst in GEORG BECHTER COMPONENTS.
Components: Ceiling outlets for any pendant luminaire, now available in the GEORG BECHTER COMPONENTS line.

SYSTEM DOT 28



SPEZIFIKATIONEN

KONVERTER SYSTEM DOT 28

ArtNr.	Konverter	DOT 28 SFERE ORB CONO DOT 35 VERVE		
		350mA	700mA	1050mA
on off				
299023	ON-OFF 20W 350mA	1-4 LEDs	-	-
299037	ON-OFF 35W 700mA	-	1-3 LEDs	-
299031	ON-OFF 35W 1050mA	-	-	1-2 LEDs
1-10 V				
299123	01-10 25W 350mA	1-4 LEDs	-	-
299143	01-10 40W 350mA	1-7 LEDs	-	-
299127	01-10 25W 700mA	-	1-2 LEDs	-
299147	01-10 40W 700mA	-	1-4 LEDs	-
299167	01-10 60W 700mA	-	1-6 LEDs	-
299141	01-10 40W 1050mA	-	-	1-2 LEDs
299161	01-10 60W 1050mA	-	-	1-4 LEDs
DALI / Pusch				
299223	DA-PU 25W 350mA	1-4 LEDs	-	-
299243	DA-PU 40W 350mA	1-7 LEDs	-	-
299227	DA-PU 25W 700mA	-	1-2 LEDs	-
299247	DA-PU 40W 700mA	-	1-4 LEDs	-
299267	DA-PU 60W 700mA	-	1-6 LEDs	-
299241	DA-PU 40W 1050mA	-	-	1-2 LEDs
299261	DA-PU 60W 1050mA	-	-	1-4 LEDs

Konstantstrom 350mA und 700-1050mA | Wir empfehlen Vorschaltgeräte für SYSTEM DOT 28 in reversionierbaren Bereichen einzubauen! Testberichte, EULUMDAT sowie weiter elektronische Infos siehe WWW.GEORGBECHTERLICHT.AT

Alle Maße ET und Ø in mm.

constant current 350-1050mA | For test, EULUMDAT and more detailed information visit WWW.GEORGBECHTERLICHT.AT

Lichtverteilung in polarer Darstellung
Polar representation of light distribution

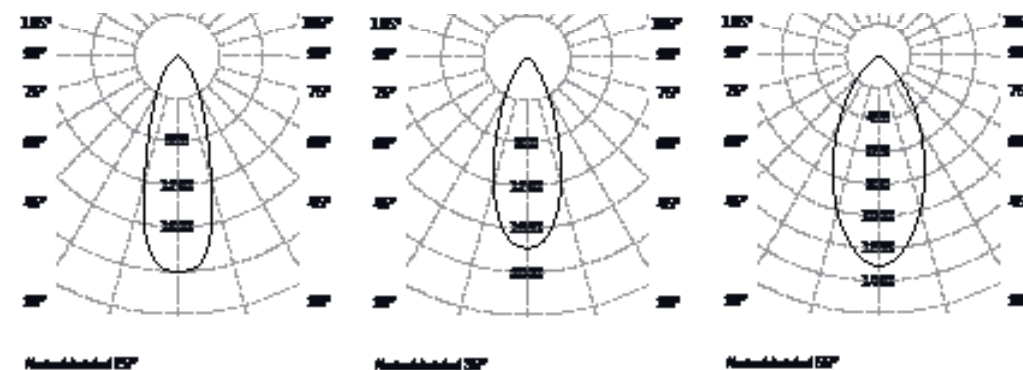

MAXIMALE LICHTLEISTUNG

	DOT 28 SFERE ORB CONO DOT 35 VERVE		
	350mA 400 Lumen	700mA 740 Lumen	1050mA 1010 Lumen
MASSIVBAU			
Sichtbetonkapseln Putzkapsel			
Trockenbaukapsel Holzkapsel (ohne Überdämmung)			
LEICHTBAU			
Gipsinbaumodule Spachteileinsatz Spachtelring Holzeinschraubring Holzeinschraubmuffe			

* Kühlflächenenerweiterung erforderlich | * extended cooling surface required
Aktuelle Installationshinweise beachten. Infos siehe WWW.GEORGBECHTERLICHT.AT
Please check WWW.GEORGBECHTERLICHT.AT for updated installation instructions and further information.

DOT LINE



LICHT AUF LINIE GEBRACHT. LIGHT IN LINE.

DOT LINE

Mit ihren drei entspiegelten Reflektoren verteilt DOT LINE die Lichtmenge auf drei Punkte. So entsteht ein großes Lumenpaket formschön auf einer Linie. Mit ihrer Federhalterung kann die DOT LINE in sämtliche Deckenausschnitte eingebaut werden. Der Konverter kann in dieser Variante auch mit in die Decke eingebracht werden. Durch unsere Gipsmodule werden die Decken zusätzlich plastisch ausgestaltet.

Three non-glare reflectors in one beautiful line, radiating an abundance of light and mountable into any ceiling with its spring holder. Our plaster modules can also house the lamp's converter, while the ceiling can take exciting new forms.

Abmessungen dimensions

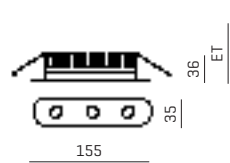

2151_---

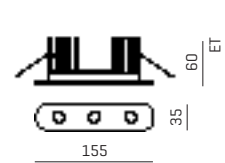

2152_---

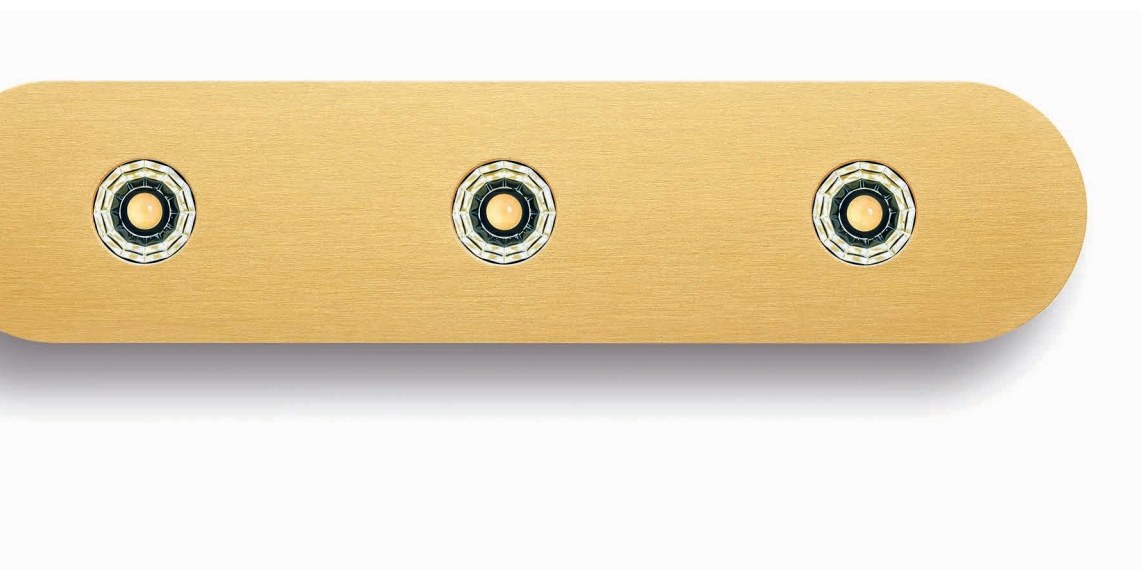

DOT LINE

ArtNr.	Leuchtenarten types of lamps	ET ID	lm lm	mA mA	Watt watt
NEU 2151_---	DOT LINE Einbauleuchte mit Abdeckrand zur werkzeuglosen Montage in Hohlraumdecken und DOT LINE Gips-Einbaumodule aus Aluminium passive Kühlung DOT 35 built-in aluminium fixture with frame for tool-free installation in suspended ceilings and DOT LINE plaster modules passive cooling	55	1200	350	12
NEU 2152_---	DOT LINE POWER Einbauleuchte mit Abdeckrand zur werkzeuglosen Montage in Hohlraumdecken und DOT LINE Gips-Einbaumodule aus Aluminium passive Kühlung Einbautiefe ET +25 mm für Einbaumodule DOT LINE POWER built-in aluminium fixture with frame for tool-free installation in suspended ceilings and DOT LINE plaster modules passive cooling ID +25 mm for plaster modules	80	1800	500	17,5

DOT LINE

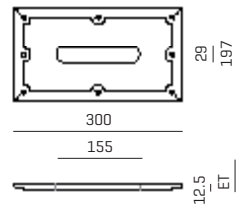

215500

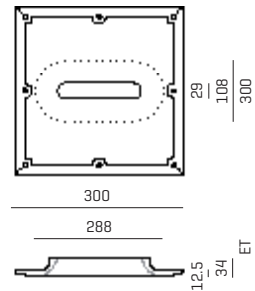

215600

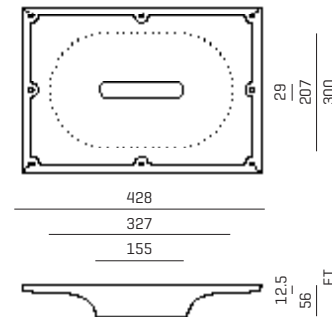

215700

Neben den drei Einbaumodulen kann DOT LINE mit ihrer Federhalterung in jegliche Hohlraumdecke eingebaut werden.

DOT LINE can be mounted into any ceiling with our three mounting modules or with the spring holder.

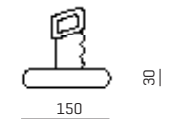

Deckenaussparung
ceiling cut-out

ArtNr.	Modul module	ET ID	Maße dimensions
215500	LINE FLUSH Gips-Einbaumodul LINE FLUSH built-in plaster module	55	300x167x12,5
215600	LINE INTRO Gips-Einbaumodul LINE INTRO built-in plaster module	80	300x300x35
215700	LINE EXTRO Gips-Einbaumodul LINE EXTRO built-in plaster module	40	428x300x56

DOT LINE

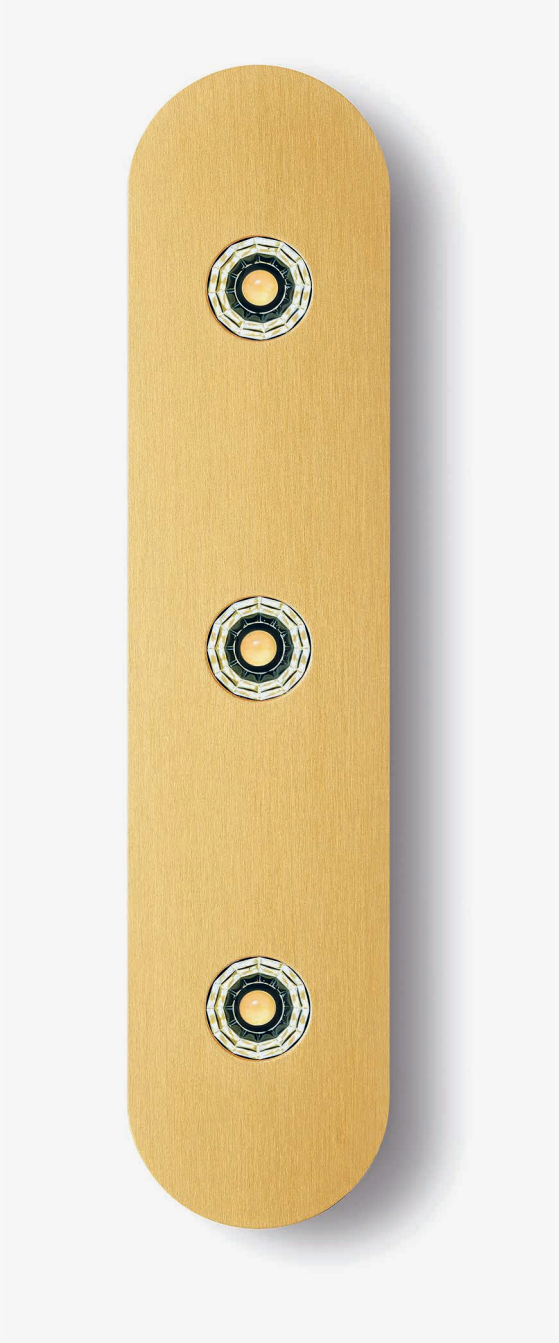

SPEZIFIKATIONEN

KONVERTER

ArtNr.	Leuchtenarten types of lamps	mA mA	Watt watt
299023	ON-OFF 20W 350mA Konverter on/off für 1 DOT LINE ON-OFF 20W 350mA converter on/off for 1 DOT LINE	350	20
299123	01-10 25W 350mA Konverter 1-10V Dimmung für 1 DOT LINE 01-10 25W 350mA converter 1-10V dimming for 1 DOT LINE	350	25
299223	DA-PU 25W 350mA Konverter DALI-/ Push Dimmung für 1 DOT LINE DA-PU 25W 350mA converter DALI-/ push dimming for 1 DOT LINE	350	25
299025	ON-OFF 25W 500mA Konverter on/off für 1 DOT LINE POWER ON-OFF 20W 500mA converter on/off for 1 DOT LINE POWER	500	25
299125	01-10 25W 500mA Konverter 1-10V Dimmung für 1 DOT LINE 01-10 25W 500mA converter 1-10V dimming for 1 DOT LINE	500	25
299225	DA-PU 25W 500mA Konverter DALI - Push-Dimmung für 1 DOT LINE POWER DA-PU 25W converter 500mA DALI - push dimming for 1 DOT LINE POWER	500	25

Konstantstrom 350-500mA. Diese Vorschaltgeräte können hinter DOT LINE platziert werden.
Constant current 350-500mA. These converters can be placed behind DOT LINE.



Die DOT LINE ist eine Fortführung des DOT 28 Systems.
The extension of our DOT 28 system.

DOT LINE

EINBAUMODUL

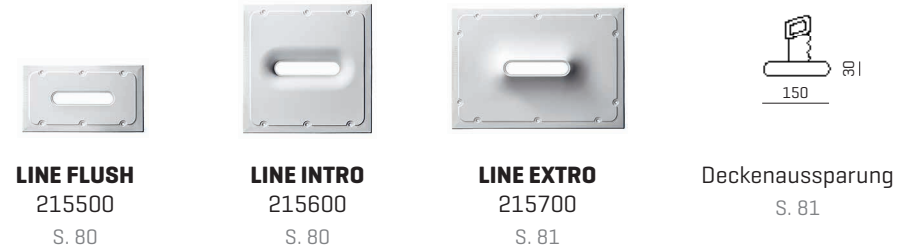

LEUCHE



REFLEKTOR

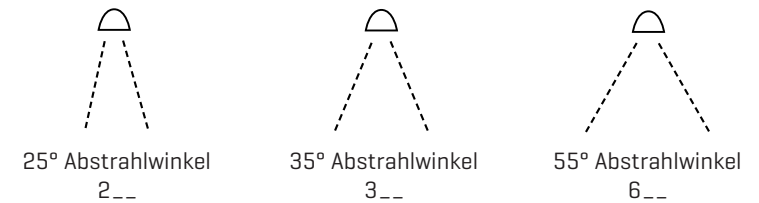

LED

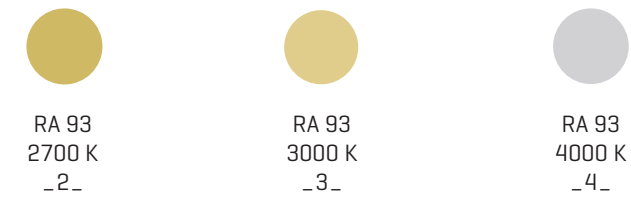

FARBE



DOT LINE



LICHTMODULE

LICHTMODULE

**FLIESENDE ÜBERGÄNGE VON RAUM UND LICHT.
WHERE ROOM AND LIGHT MERGE.**

VERVE

**LICHT, DAS WÄNDE INSZENIERT.
PUTTING WALLS IN THE SPOTLIGHT.**



VERVE

Als wäre es Magie. Leuchte und Wand werden zu einer Einheit, aus deren Mitte Licht strahlt. Weich, faszinierend und zeitlos. Wie projiziert scheint das Licht aus der Wand und lässt die Tiefe der Leuchte nicht erkennen.

A touch of magic. Light and wall becoming one. Light shines from the centre. Soft, fascinating and timeless. A bright spot of light on the wall, as if projected, and not showing the real depth of the light module.

Abmessungen dimensions

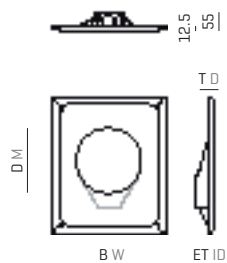

16110 S
16120 M
16130 L



Das Original von GEORG BECHTER LICHT.
Verve hat eine Einbautiefe von nur 4 cm.

The original by GEORG BECHTER LICHT.
VERVE requires an installation depth of no more than 4 cm.

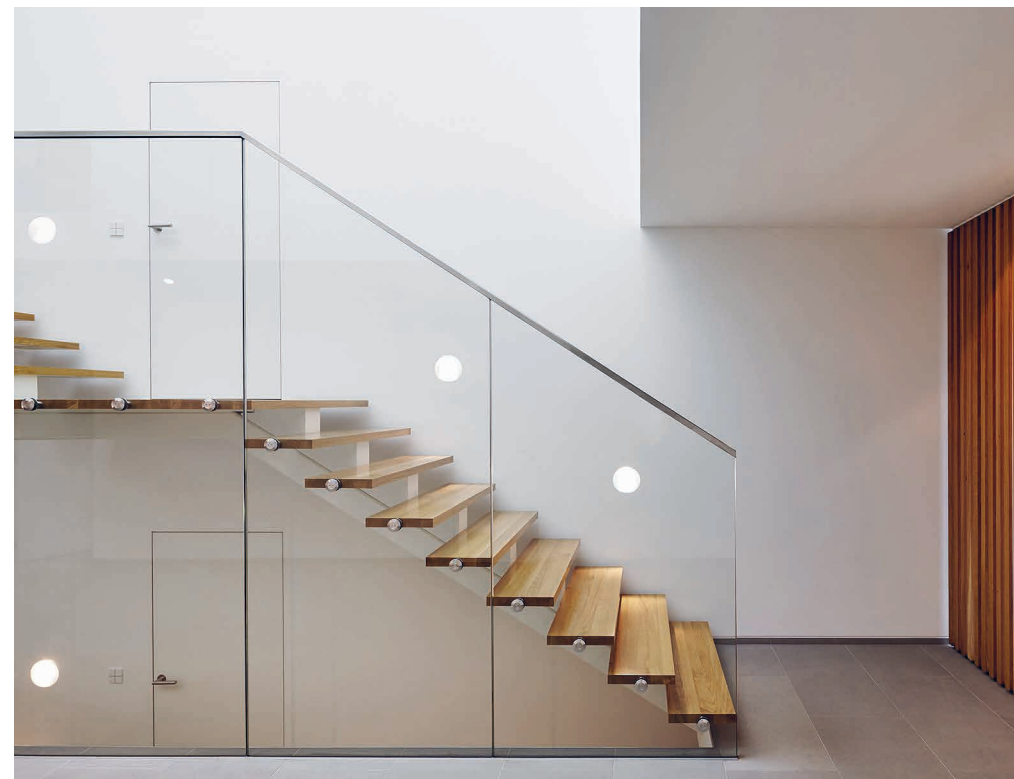

VERVE

ArtNr.	Modul module	ET ID	Ø Ø	H H	B W	T D
16110 S	VERVE S	55	170	360	300	40
16120 M	VERVE M	55	230	435	370	40
16130 L	VERVE L	55	275	495	415	40

ArtNr.	Leuchtmittel lamps	lm lm	mA mA	Watt* watt*
NEU 201800	LED WARM WEISS 2700 K, RA 93 magnetische Fixierung LED WARM WHITE 2700 K, RA 93 magnetic fixture	400	350	4

Installationshinweis beachten! Kühlkörper darf unter keinen Umständen durch Dämmung bedeckt werden. Verwenden Sie Konverter der SYSTEM DOT 28 Serie. *exkl. Konverter, Konstantstrom 350 mA, dimmbar
Follow installation instructions! Cooling element needs hollow space and must not be covered.
Use converters of the SYSTEM DOT 28. *Excl. converter, constant current 350 mA, dimmable

**Einpassen.
Anschrauben.
Einspachteln.
Anstreichen.
Fertig.
Fitting.
Screwing.
Filling.
Painting.
Done.**

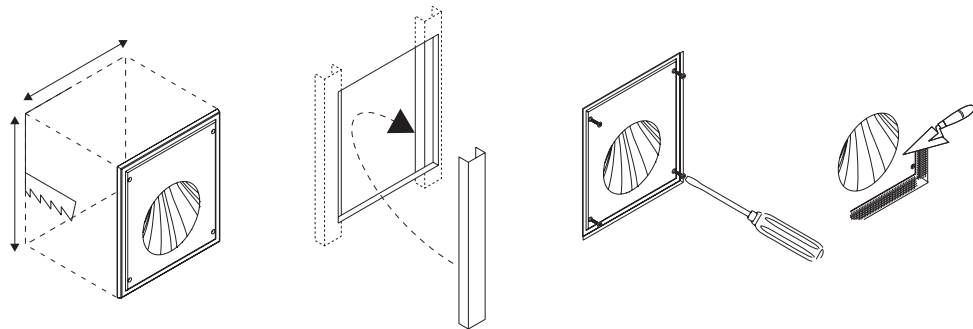

Die Lichtmodule werden an die Unterkonstruktion der Gipskartonwand angeschraubt und unter Beilage eines Gewebepandes flächenbündig verspachtelt.

The luminaires are screwed onto the substructure of the plasterboard wall and flush-mounted with the help of fabric tape and filler.

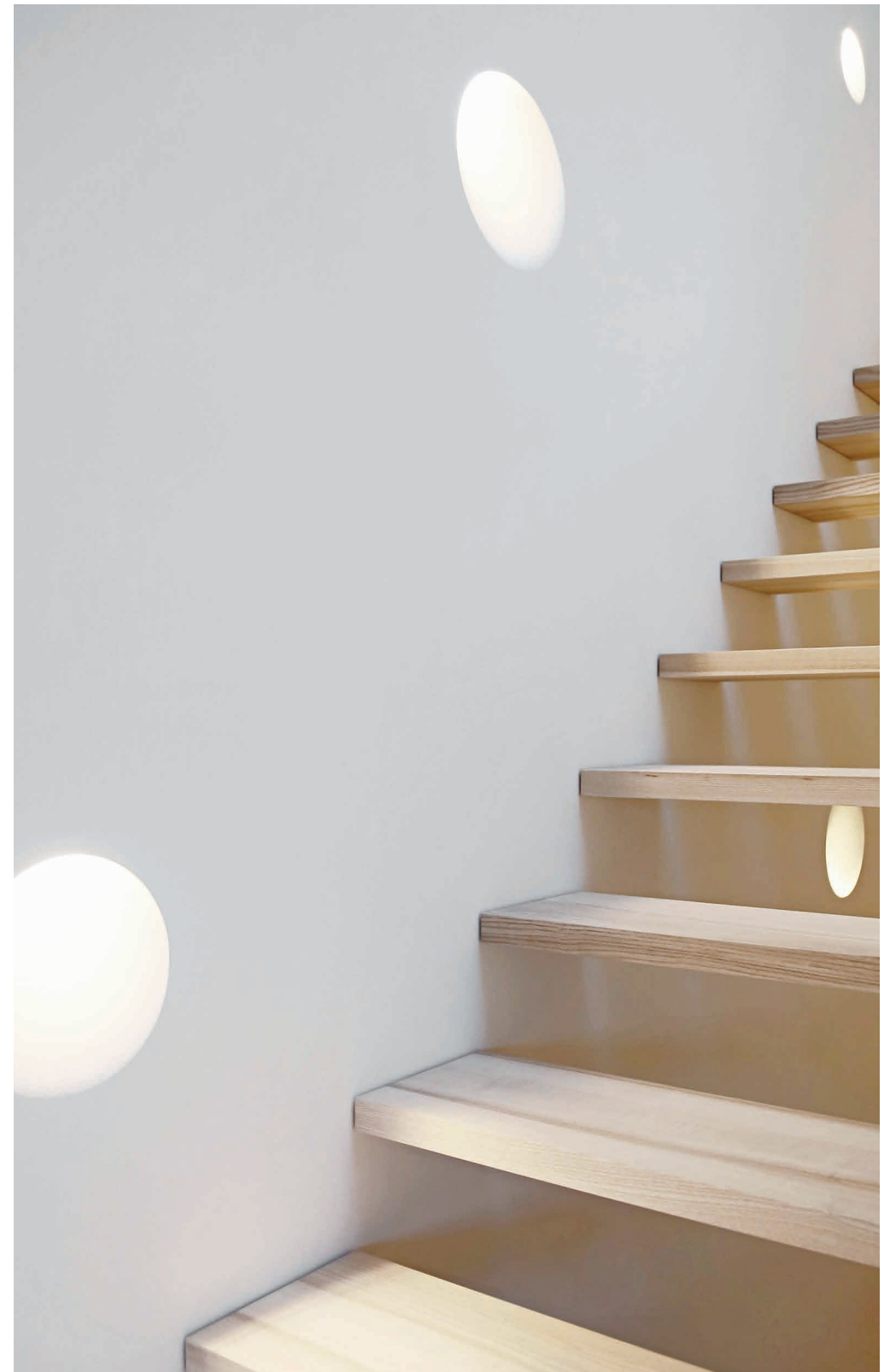

VERVE



**„VERVE bedeutet kreative
Leichtigkeit – daraus entsteht bei
GEORG BECHTER LICHT mit Liebe
zum Detail und handwerklichem
Geschick Außergewöhnliches.“**

**Firmengründer Georg Bechter
mit Teresa Rädler und Michael Flatz**



VLOBE

ELEGANTE SINNLICHKEIT. SOPHISTICATED SENSUALITY.



VLOBE

Mit ihrer runden und vollkommenen Form beleuchtet VLOBE auf elegante Art und Weise den Raum. Das Lichtmodul fließt harmonisch aus der Decke und schafft ein sinnliches Lichtelebnis. Durch Farbe oder Blattgold auf der Innenseite der Leuchte kann die Raum- und Lichtstimmung individuell verfeinert werden.

With its perfectly round shape, VLOBE illuminates a room most elegantly. The light module seems to float out of the ceiling, creating a sensual experience of light. Through paint or beaten gold applied to the inside of the luminaire, the lighting atmosphere of a room can be further refined.



Abmessungen dimensions

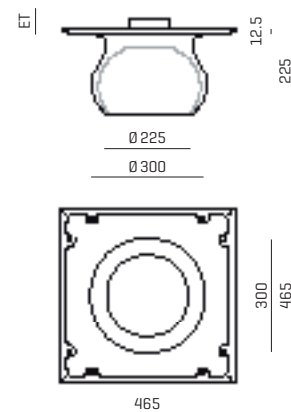

135000

ArtNr.	Modul module	ET ID	lm lm	Volt volt
135000	VLOBE faserverstärktes Gipsmodul streichfertig max. 35W fibre-reinforced plaster module ready for application max. 35W			
135020	Blattgoldbelegung gilded			
ArtNr.	Lichttechnik light technology	ET ID	lm lm	Volt volt
165810	LED-Leuchtmittel AR111 12.5W 3000K dimmbar excl. EVG LED illuminant AR111 12.5W 3000K dimmable excl. converter	70	545	12
165820	LED-Leuchtmittel AR111 18.5W 3000K dimmbar excl. EVG LED illuminant AR111 18.5W dimmable 3000K excl. converter	70	920	12
165815	BLV Eletr. Vorschaltgerät 0-60W nicht dimmbar BLV Electronic converter 0-60W non-dimmable			
165825	LED Konverter 20W dimmbar dalifähig LED converter 20W, dimmable DALI compatible			
135835	Einbau-Downlight HIT-TC-CE/G8.5 35W 3000 K Halogen-Metaldampfleuchte inkl. Versorgungseinheit EVG CVGKE 360 inkl. Leuchtmittel CDM-TC 35/930 WDL ELITE recessed downlight HIT-TC-CE/G8.5 35W 3000K metalhalide lamp incl. EVG CVGKE 360 supply unit incl. CDM-TC 35/930 WDL ELITE illuminant	90	3300	230

Installationshinweis beachten! Kühlkörper darf unter keinen Umständen durch Dämmung bedeckt werden.
Follow installation instructions! Cooling element needs hollow space and must not be covered.

VLOBE



**„Früher habe ich Gips mit
Schiunfällen verbunden.
Heute mit Vorfreude aufs Tun.“**

Elke Steurer, Produktion



VOLEM

SCHLICHT GEFASST. PURE CONTAINMENT.



VOLEM

Ohne Rahmen strahlt das Licht aus der Decke hervor. Zeitlos und stilvoll kann das Gipsmodul sowohl als Wandleuchte als auch als Deckenleuchte verwendet werden.

Frameless light streaming from the ceiling. The plaster module can be used in both walls and ceilings. A timeless and elegant solution.

VOLEM EXTRO hat mit ihrer nach außen gewölbten Form eine Einbautiefe von nur 4 cm.

VOLEM EXTRO. The bulging version with an installation depth of only 4 cm.



Abmessungen dimensions

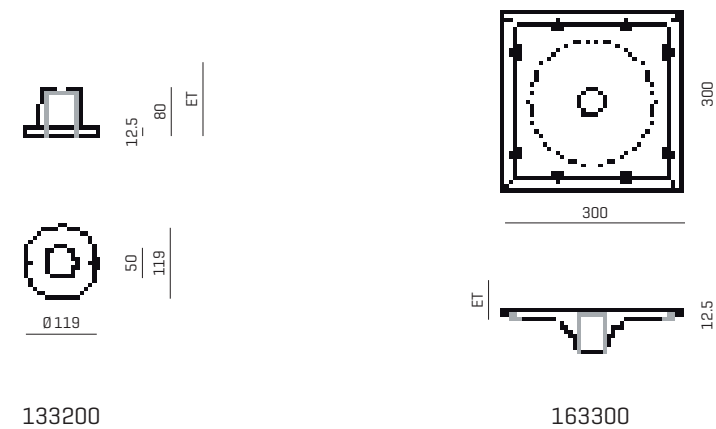

133200

163300

ArtNr.	Modul module	ET ID	max. Watt	Sockel base	Volt volts
133200	VOLEM Gipsmodul E27, exkl. Leuchtmittel VOLEM plaster module with E27 base, excl. lamp	120	10	E27	240
163300	VOLEM EXTRO Gipsmodul E27, exkl. Leuchtmittel VOLEM EXTRO plaster module with E27 base, excl. lamp	50	10	E27	240

ArtNr.	Leuchtmittel lamps	K K	lm lm	RA RA	Sockel base	Volt volts
203910	LED Glühlampe 4W, Ø 60 mm klar clear	2600	360	90	E27	230
203920	LED Glühlampe 8W, Ø 60 mm klar clear	2600	720	90	E27	230
203930	LED Glühlampe 4W, Ø 60 mm mit Spiegelkopf LED bulb with mirror head	2600	250	90	E27	230
203950	LED Globe, 8W Ø 125 mm klar clear	2200	620	90	E27	230
203960	LED Globe, 8W Ø 125 mm klar clear	2700	760	90	E27	230

VELVET

**DAS ANSCHMIEGSAME LEUCHTEN.
A SOFT AND GLEAMING NEST.**



VELVET

Weich schmiegt sich die Leuchte in die Oberfläche. Plastisch weicht sie zurück und nimmt das Licht in sich auf. Der Raum verschmilzt mit dem Licht.

Lighting nestling cosily to a receding, welcoming surface. Room and light become one.



Abmessungen dimensions

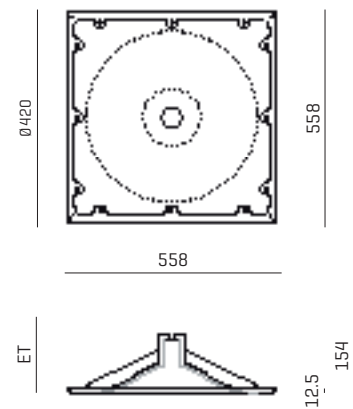

136000

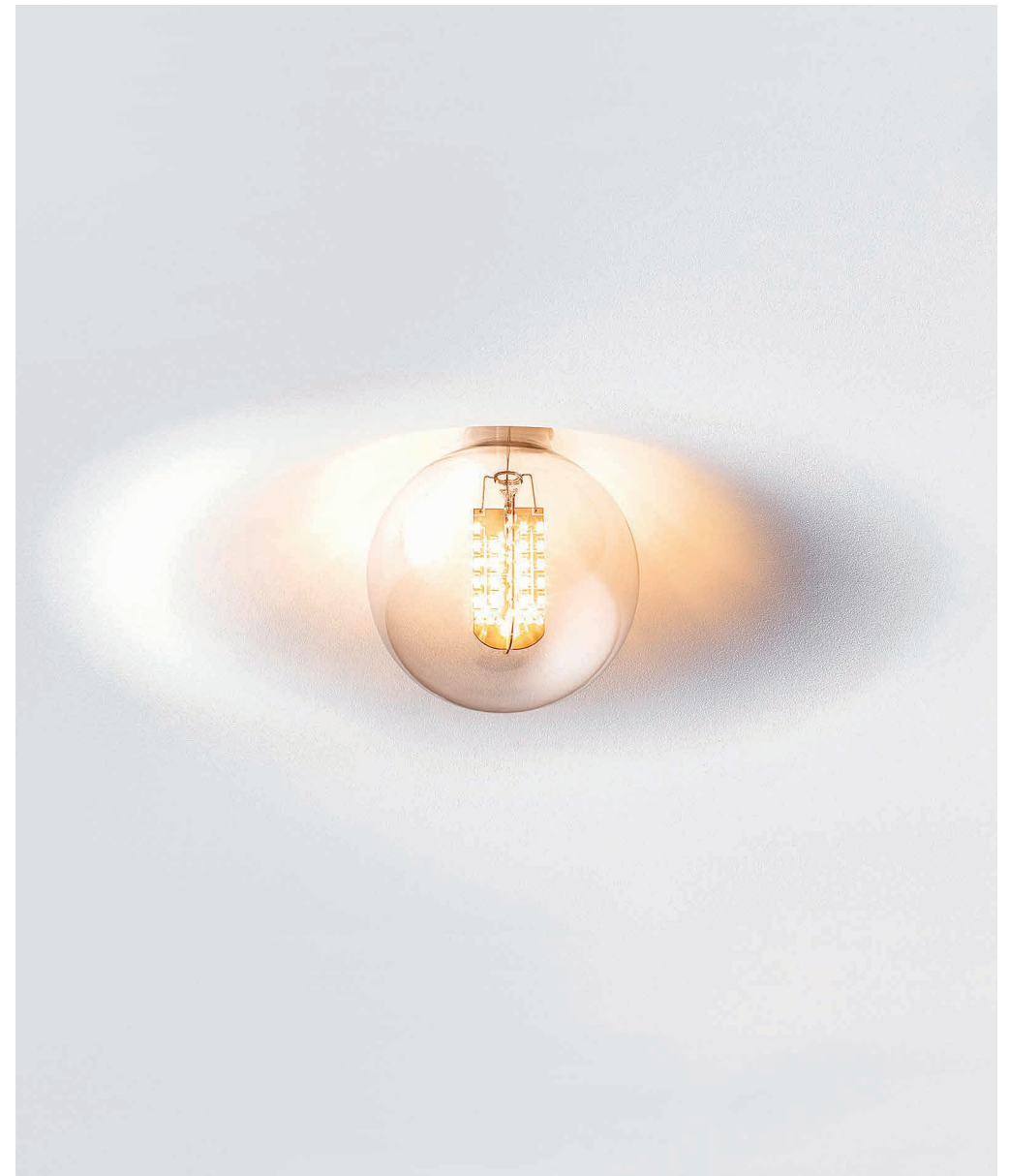

ArtNr.	Modul module	ET ID	Sockel base	Volt volt
136000	VELVET faserverstärktes Gipsmodul mit E27 max. 10W VELVET fibre-reinforced plaster module with E27 base max. 10W	200	E27	240

Leuchtmittel siehe VOLEM see VOLEM for lamps

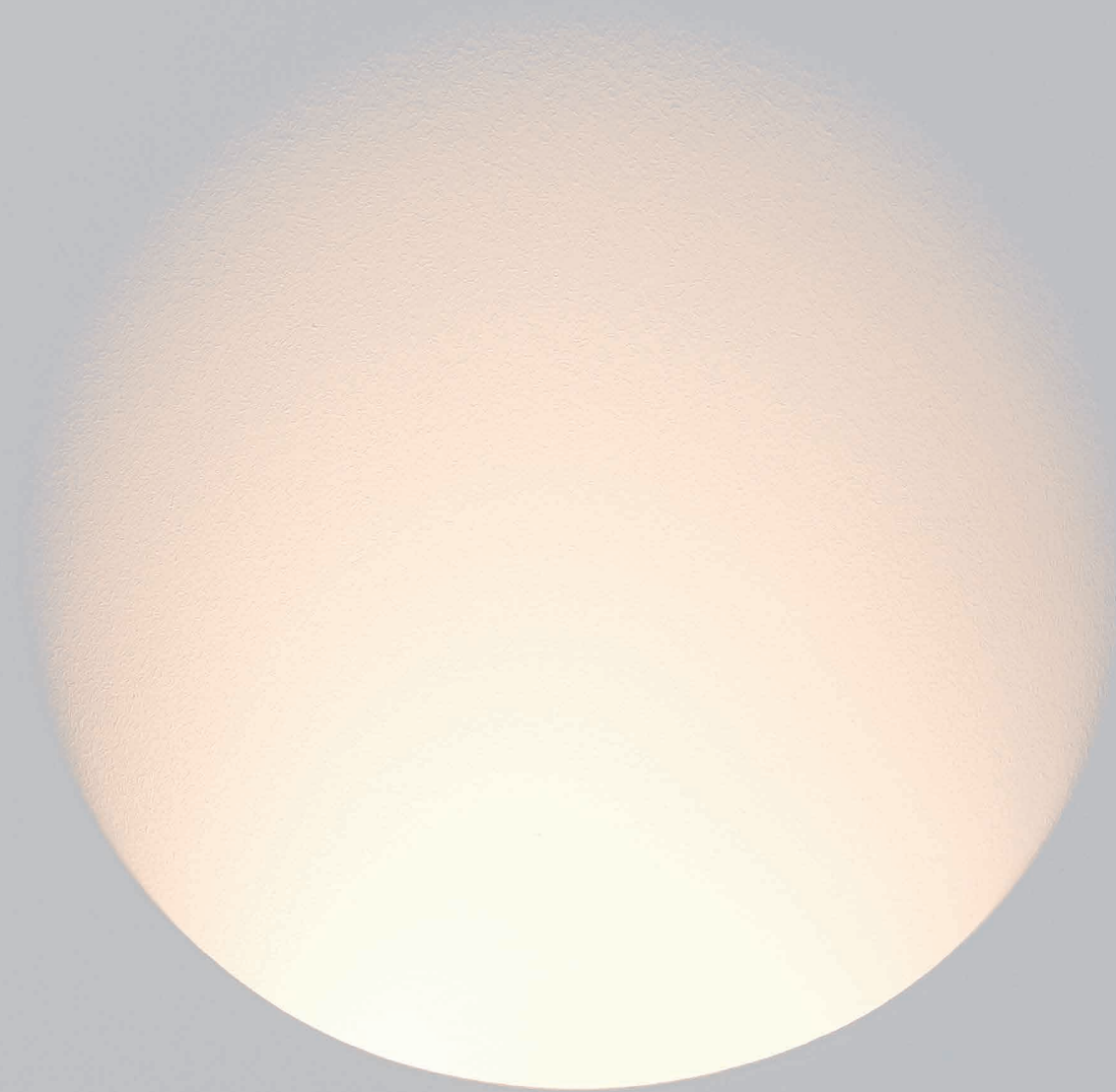

VERVE AIR

LEUCHTENDE LUFT. LUMINOUS AIR.

VERVE AIR

„Ich möchte tanzen ...“ flüstert das Licht und strahlt. „Nichts lieber als das!“ haucht die Luft und schmiegt sich an. Das Zusammenspiel von Licht und Luft: das ist VERVE AIR. Man erlebt: gutes Raumklima – ohne Lüftungsauslass und plastisch-schönes Licht ohne Leuchte.

VERVE AIR ist ein weitere Lösung mit Erfindergeist aus der Familie GEORG BECHTER LICHT – ein Licht, das lüftet. VERVE AIR macht Lüftungsauslässe unsichtbar und verbindet das Schöne mit dem Notwendigen. In einem Montagevorgang bringt VERVE AIR zwei Funktionen in den Raum.

“I wanna dance,” light whispers, beamingly. “I’m all in!” air replies softly, snuggling up. VERVE AIR: the beautiful interplay of light and air. Atmospheric and three-dimensional, no lamp or ventilation outlet required.

Verve Air is the inventive new member of the GEORG BECHTER LICHT family that comes with a ventilating effect. Verve Air makes ventilation outlets disappear and connects the necessary with pure beauty. Two functions, one installation.

Abmessungen dimensions

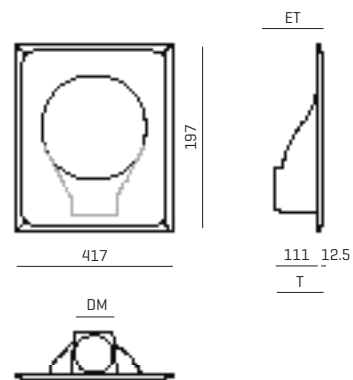

209100

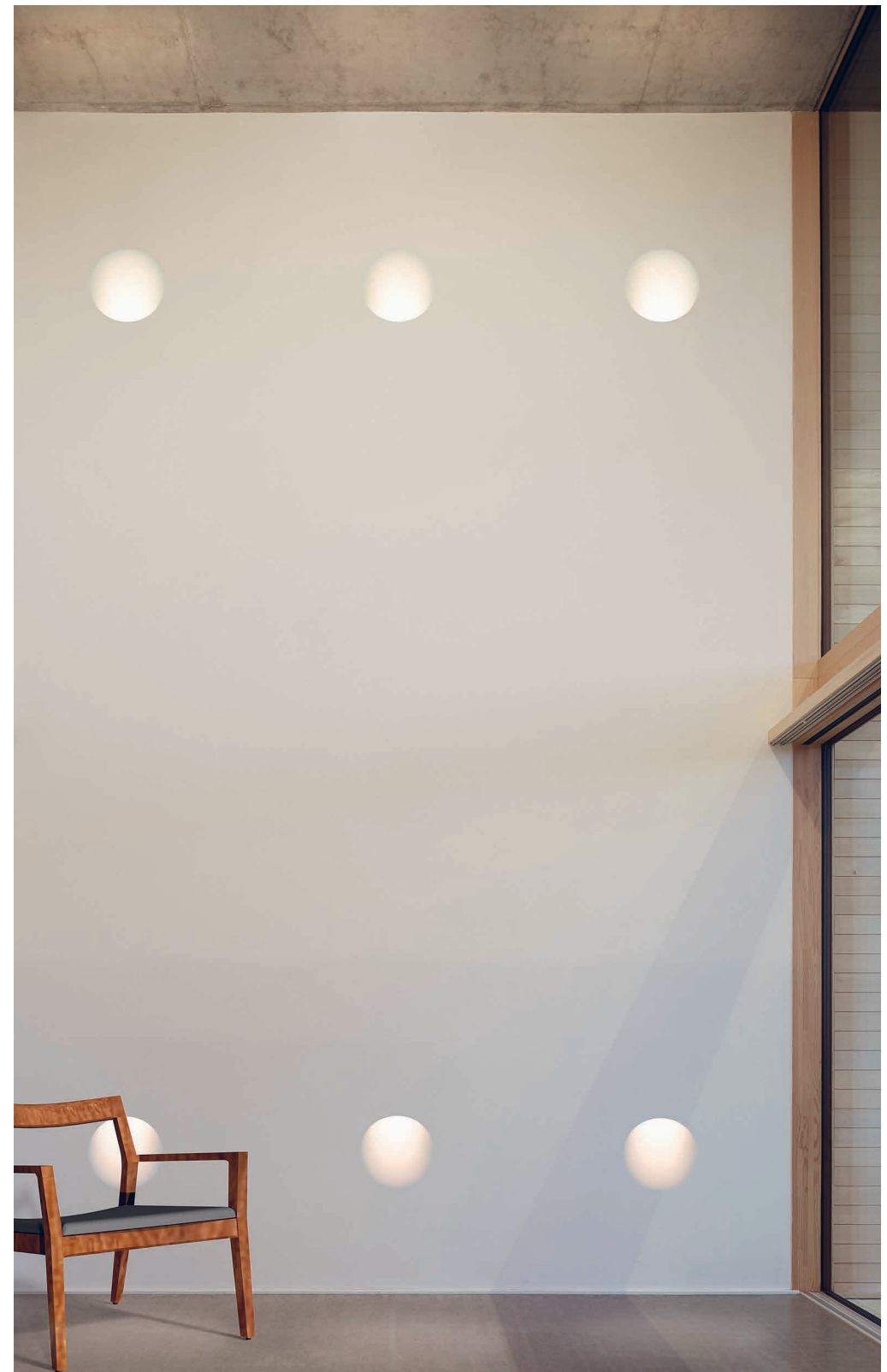

VERVE AIR

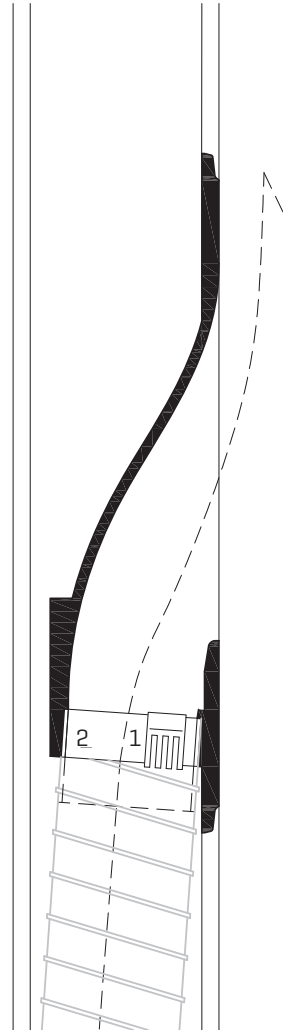

Durch die Form des Lüftungsauslasses verteilt sich die Luft an der Wand oder Decke, bevor sie in den Raum strömt.

The shape of the ventilation outlet spreads the air over wall or ceiling before it flows into the room.

Ohne Materialwechsel kann der Lüftungsauslass flächenbündig in die Decke oder die Wand eingearbeitet werden. Je nach Position und Einbaurichtung können dadurch unterschiedliche Lüftströme realisiert werden.

Without a change in material, the ventilation outlet can be flush-mounted into ceilings or walls. Regulate the flow of air by positioning it one way or the other.

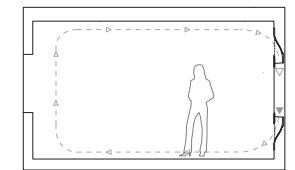
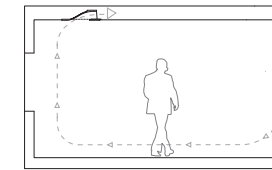
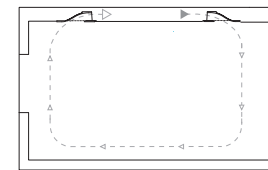

Varianten für gerichtete Lüftströme - je nach Einbauposition der VERVE AIR.
Possible regulations of air flow through varying positioning of VERVE AIR.

1. LED-Modul LED module
2. Anschlussstutzen für Zu- oder Abluftleitung
Connecting tube for air supply and discharge

ArtNr.	Modul module	ET ID	Ø Rohr Ø Pipe	Zuluft m³/h	Abluft m³/h
NEU 209100	VERVE AIR 100 faserverstärktes Gipsmodul für Licht und Luftauslass inkl. LED, Strömungsscheibe & Anschlussstutzen Maße LBT 495x415x125 mm Ø Lichtaustritt 275 mm AIR VERVE 100 plaster module for light and ventilation outlet incl. LED, flow sheet & connection dimensions LWD 495x415x125 mm Ø light emission 275 mm	130	100	50	100

Bestromung siehe VERVE. See VERVE for current feed.



ALLTAG UND SINNLICHKEIT. EVERYDAY SENSUALITY.

RAUMFORMEN



REGAL

Die interessante Ablage für besondere kleine Schätze und Gegenstände, die ihre Bühne im Raum bekommen sollen. Es ist kein gewöhnliches Regal. Vielmehr eine formschöne Ablage, die wie aus der Wand gewachsen scheint, an der Licht und Schatten spielen.

Das Raumformen-Regal gibt es nach rechts oder nach links geschwungen, eine kleine aber feine Ablagefläche, die ohne Materialwechsel auskommt.

A pretty shelf for all the bits and bops that deserve their own little stage in a room. Not your everyday shelf for sure. Elegant and beautiful, emerging, yes almost growing from the wall in an interplay of light and shadow.

Right-curved and left-curved versions available to suit any situation. A small, but very pretty one-material shelf.



Abmessungen dimensions

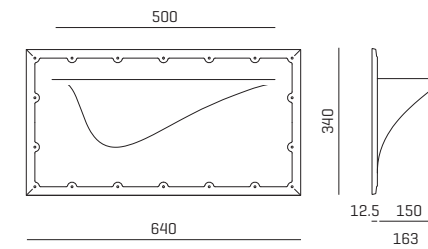

169100

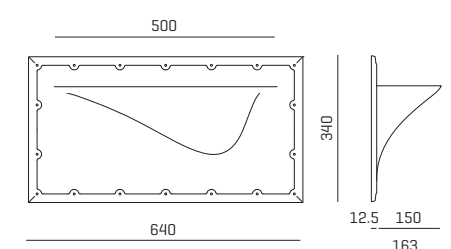

169200

ArtNr.	Modul module	L L	H H	T D
169100	REGAL LINKS faserverstärkte Ablage aus Hartgips LEFT-CURVING SHELF fibre-reinforced hard plaster module	640	340	163
169200	REGAL RECHTS faserverstärkte Ablage aus Hartgips RIGHT-CURVING SHELF fibre-reinforced hard plaster module	640	340	163

GARDEROBE

„Hängen Sie Ihre Jacke an die Wand!“ Ja, jetzt ist es wirklich möglich! Gipsmodul in die Wand einbauen, sich an den subtilen Garderobenhaken erfreuen und vor allem: Fleißig benutzen!

“Just hang your coat on the wall...” Well, that’s definitely possible now! Just integrate the plaster module into your wall and start loving and using these most understated coat hooks.

Abmessungen dimensions

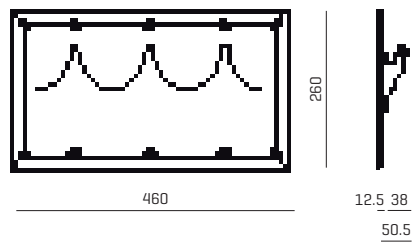

169500

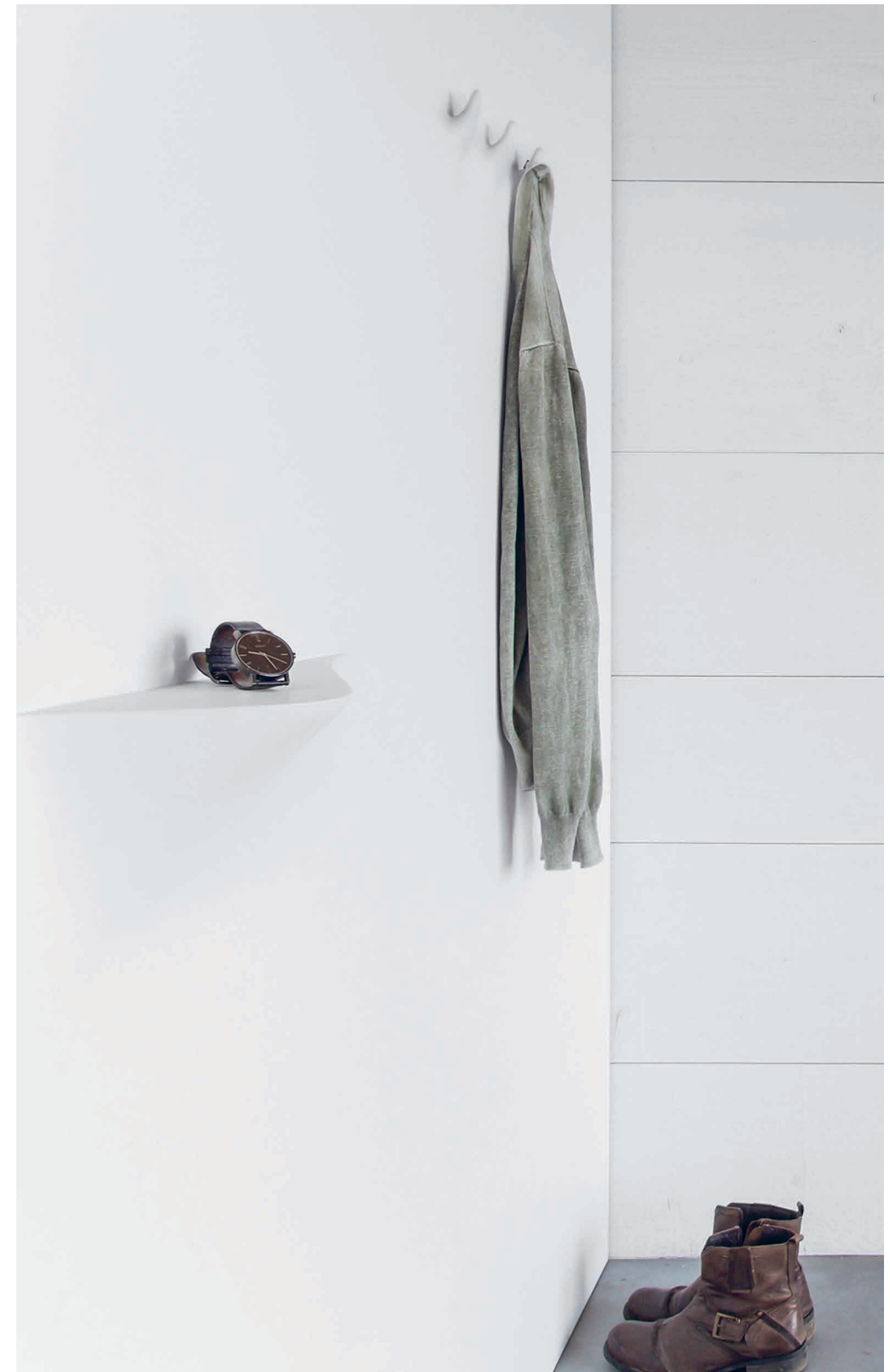

ArtNr.	Modul module	L L	H H	T D
169500	GARDEROBE faserverstärktes Gipsmodul, streichfertig COAT HOOKS fibre-reinforced plaster module, ready for painting	460	260	50,5



GEORG BECHTER

Wäre er in einem anderen Jahrhundert geboren, sagt Georg Bechter, wäre er gerne Erfinder geworden. In seiner heutigen Tätigkeit als Lichtdesigner und Architekt spürt man diesen Wunsch: Georg Bechter lotet in beiden Bereichen Grenzen aus, löst diese zuweilen auf und entwickelt dabei innovative Formen, Konstruktionsweisen und Zusammenhänge.

Im Versuch, neue Übergänge zwischen Licht und Raum zu gestalten, entwickelt Georg Bechter 2009 die ersten Leuchten aus Gips. Deren besondere Wirkung im Raum findet großen Anklang, GEORG BECHTER LICHT gewinnt renommierte Designpreise.

Seither erfinden Georg Bechter und sein Team laufend interessantes Neues: präzise handwerkliche und technische Lösungen, die im Übergang von Licht und Raum Mehrwert schaffen.

If he were born in a different century, Georg Bechter says, he sure would have wanted to be an inventor. Clearly, this idea is reflected in his work today as a light designer and architect. Georg Bechter explores, sometimes dissolves the boundaries of these two realms, creating new, exciting shapes, techniques and connections along the way.

In his search for new ways of merging light and room, Georg Bechter created his first plaster luminaires in 2009. Their effect on their surroundings were highly acclaimed and have won GEORG BECHTER LICHT several renowned design awards.

Ever since, Georg Bechter and his team have been coming up with exciting innovations, precise and perfect in every aspect, creating additional value where light and room meet.



Bechter Licht GmbH
Bach 201/2
6941 Langenegg, Austria

T +43 (0) 5513 41072
office@georgbechterlicht.at

WWW.GEORGBECHTERLICHT.AT



VERVE AIR gefördert durch die aws.

Konzeption und Gestaltung: Super – Büro für Gestaltung, Egg, www.super-bfg.com

Autorin: Isabella Natter-Spets, Lingenau, www.funka.at

Übersetzung und Lektorat: Aurelia Windhager

Druck: Druckhaus Gössler, Bezau

Fotografie: Adolf Bereuter; Norman A. Müller; Angela Lamprecht, Bruno Klomfar, Olaf Becker, Brigitta Gonzalez

Projektarchitekten: Dietrich Untertrifaller Architekten [S. 25, 32], Oskar Leo Kaufmann [S. 30],

architekturterminal Hackl und Klammer [S. 30], bernardo bader architekten [S. 37],

NO W HERE Architekten [S. 42], HEIN architekten [S. 94], AMUNT [S. 115]

Dimensionsangaben in Millimeter, Druck und Satzfehler vorbehalten.

Mit Erscheinen dieses Katalogs verlieren alle vorherigen Ausgaben ihre Gültigkeit.

© GEORG BECHTER LICHT 2018

GEORG BECHTER LICHT verwendet ausschließlich ausgewählte Premiumhersteller für elektronische Bauteile und LEDs. Aufgrund technischer Toleranzen und marktüblicher Entwicklungen unterliegen sämtliche Angaben einer Toleranz von +/- 10% . Wir behalten uns vor, die Produkte regelmäßig dem Stand der Technik anzupassen. Die aktuellen technischen Werte sind auf unserer Website einzusehen.